

**Ügyiratszám:** PC/7652-13/2018.

**Tárgy:** referenciaajánlat jóváhagyása

**Ügyintéző:** Zágonyi László

**Telefonszám:** 06 (72) 508 810

**Melléklet:** referenciaajánlat és mellékletei

## HATÁROZAT

A Nemzeti Média- és Hírközlési Hatóság elnöke (a továbbiakban: „**Elnök**”) a PC/7652/2018. számú, referenciaajánlat-tervezet jóváhagyása iránti eljárásban a **Magyar Telekom Távközlési Nyilvánosan Működő Részvénytársaság** (1013 Budapest, Krisztina krt. 55.; Cg.01-10-041928; a továbbiakban: „**Magyar Telekom**”) által 2018. március 19-én, PC/7652-1/2018. számon benyújtott kérelem (a továbbiakban: **Kérelem**) mellékletét képező és az eljárás során a Magyar Telekom által – a PC/7652-8/2018. számú, PC/7652-10/2018. számú és a PC/7652-11/2018. számú beadványban foglaltak szerint – módosított, és a módosításokkal egységes szerkezetbe foglalt referenciaajánlatot (a továbbiakban: **referenciaajánlat-tervezet**) az alábbiakban megállapított kivételekkel

**jóváhagyja.**

Az Elnök a referenciaajánlat-tervezet jelen határozattal jóvá nem hagyott rendelkezései vonatkozásában annak tartalmát az alábbiak szerint

**megállapítja:**

### **A referenciaajánlat-tervezet vonatkozásában:**

1. A referenciaajánlat-tervezet Törzsszövege és a Mellékletek tartalomjegyzéke az alább részletezett módosításokat követően frissítésre kerül.

### **A Törzsszöveg vonatkozásában:**

2. A referenciaajánlat címe az alábbiak szerint módosul:

*„MARUO A MAGYAR TELEKOM NYRT. „Helyhez kötött helyi hozzáférés nagykereskedelmi biztosítása” és „Központi hozzáférés helyhez kötött nagykereskedelmi biztosítása tömegpiaci*

termékekhez” megnevezésű piacokon nyújtott SZABÁLYOZOTT SZOLGÁLTATÁSOKRA VONATKOZÓ REFERENCIA AJÁNLATA”

3. A Törzsszöveg II.1. b) pontjának szövege az alábbiak szerint módosul:

~~„b) a MARUO hatálya alá tartozó (a MARUO Törzsszöveg V. pontja, illetve a MARUO 5.A és 5.B. Mellékletében nevesített) szerződések (a továbbiakban együttesen: Szerződés) Szerződések létrejöttére, tartalmára, módosítására, teljesítésére és megszüntetésére vonatkozó szabályokat.”~~

4. A Törzsszöveg II.2.1.2. pontja az alábbiak szerint módosul:

~~„II.2.1.2 Jelen MARUO hatályát veszíti, amennyiben Amennyiben az Elnök az Eht. 65. § szerinti eljárásában meghozott újabb piachatórozatában megszünteti a Magyar Telekom jelentős piaci erővel rendelkező szolgáltatóként való azonosítását a „Helyhez kötött helyi hozzáférés nagykereskedelmi biztosítása” illetve a „Központi hozzáférés helyhez kötött nagykereskedelmi biztosítása tömegpiaci termékekhez” elnevezésű piacokon vagy mindkettőn és ezzel összefüggésben megszünteti a referenciaajánlat készítésével és közzétételével kapcsolatos kötelezettséget, akkor a MARUO hatálya az Elnök határozatában foglalt időponttal szűnik meg. Amennyiben az Elnök határozatában a MARUO-t a referenciaajánlat készítésével és közzétételével kapcsolatos kötelezettséget átmeneti ideig hatályban tartja, a MARUO az átmeneti időszak lejártával veszti hatályát.”~~

5. A Törzsszöveg II.2.4.1. pontjában szereplő „Kiegészítő szolgáltatások” felsorolásból a „Forgalomirányítás Egyszeri Hálózati Konfiguráció” törlésre kerül.
6. A Törzsszöveg III.2. pontjának utolsó mondata végén az idézőjel-záró karakter törlésre kerül.
7. A Törzsszöveg V.2.1.1. pontjában a 3.a. és 3.b piachatórozatra történő hivatkozás az alábbiak szerint módosításra kerül:

- “a 3(a) piachatórozat szerint” helyett “a Törzsszöveg II.2.3.pontja szerint” kerül beszúrásra,
- “a 3(b) piachatórozat szerint” helyett “a Törzsszöveg II.2.3.pontja szerint” kerül beszúrásra.

8. A Törzsszöveg V.2.3.1. pontjának első bekezdésben foglalt szöveg az alábbiak szerint módosul:

~~„A Magyar Telekom a Jogosultnak Központ oldali Berendezés Alkalmassági Vizsgálat és/vagy Végberendezés (CPE) Alkalmassági Vizsgálat szükségességére vonatkozó, Jogosult általi kérése esetén átadja az igényben meghatározott csatlakoztatni kívánt, de a csatlakoztatható berendezések listáján nem szereplő vagy a Magyar Telekom által csatlakoztathatónak nem minősített berendezéssel kapcsolatos információkat.”~~

9. A Törzsszöveg VI.2.3. pontjában foglalt szöveg az alábbiak szerint módosul:

~~„A szolgáltató és szolgáltatásváltással kapcsolatos eljárást eseteit az 5.E Melléklet tartalmazza. Szolgáltatás váltás esetén a jogosultnak igénybejelentést kell benyújtania az adott szolgáltatásra, az 3.sz. Mellékletben leírt igénybejelentési szabályok szerint, jelezve benne a szolgáltatás váltási igényét.”~~

~~Szolgáltató-váltás esetén a jogosultnak igénybejelentést kell benyújtania az adott szolgáltatásra, az 3.sz. Mellékletben leírt igénybejelentési szabályok szerint, megjelölve az előző szolgáltatót és a szolgáltató-váltás tényét.~~

~~Magyar Telekom a szolgáltató, vagy szolgáltatás váltási igényeket az adott szolgáltatásra a 3.sz. Mellékletben definiált megrendelési folyamat szerint fogadja és kezeli.”~~

10. A Törzsszöveg VI.3. pontja az alábbiak szerint módosításra kerül:

*„A Réz Érpáras Helyi (AI)Hurok Átengedés (teljes/részleges) és Közeli Bittolyam Hozzáférés Szolgáltatás (xDSL, GPON, Kábelhálózat), GPON Előfizetői Szakasz Teljes Átengedése, HFC Előfizetői Szakasz Teljes Átengedése, Helymegosztás, ~~Kábelkifejtési Elem~~, Hozzáférési Link, , Előfizetői Hozzáférési Kábelhely Megosztása Átengedés, ~~Előfizetői Sötétszál~~ Átengedés, Felhordó Hálózati Szolgáltatás nyújtás megvalósításához a Felek között szükséges feladatmegosztást a 5.D Melléklet (A Szerződés teljesítése) írja le.*

*A szerződés teljesítésére vonatkozó határidőket a 3. 4.D Melléklet szolgáltatásonként tartalmazza”*

11. A Törzsszöveg VI.10.2. pontjában található aláhúzott hivatkozás az alábbiak szerint javításra kerül:

*„Szerződésszegés esetén – a VI.10.4 pontban foglalt speciális jogkövetkezmények alkalmazásán túl – a szerződésszegő Félnek a másik Fél vagyonaiban okozott kárt kell megtérítenie, az elmaradt haszon kivételével. A szerződésszegéssel okozott kárért való felelősségre egyebekben a Ptk. rendelkezéseit kell alkalmazni.”*

12. A Törzsszöveg VI.10.3.1. pontja első és második bekezdése az alábbiak szerint módosul, harmadik bekezdése pedig törlésre kerül:

**„VI.10.3.1 Késedelmi kötbér**

*Amennyiben a Magyar Telekom*

- a) a szolgáltatás létesítésére,*
- b) a szolgáltatóváltás megvalósítására,*
- c) a szolgáltatásváltás megvalósítására,*
- d) előfizetői hozzáférési pont áthelyezésére*

*vonatkozó, a MARUO 4.D. Melléklete szerint vállalt minőségi szintet a vizsgált időszakban – az ott foglaltak szerint – nem teljesíti, akkor határidő-elmulasztásával késedelembe esik, késedelmi kötbér fizetésére köteles.*

*Az a)-d) pontban szereplő teljesítménymutatók tekintetében vállalt minőségi szintet fentiekre vállalt határidőket, a fizetendő kötbér alapját, mértékét és módját a MARUO 4.D Melléklet tartalmazza.”*

13. A Törzsszöveg VI.10.3.2. pontja első és második bekezdése az alábbiak szerint módosul, harmadik bekezdése pedig törlésre kerül:

**„VI.10.3.2. Minőségi kötbér**

*Amennyiben a Magyar Telekom*

- a) az éves rendelkezésre állás értékére;*
- b) 24 órán belül elhárított hibák arányára;*
- c) 72 órán belül elhárított hibák arányára;*
- d) a késleltetésre;*
- e) késleltetés ingadozásra;*
- f) keretvesztési arányra;*
- g) ~~bithiba~~ arányra;*

*g) elektronikus információs hozzáférési felület elérhetőségére vonatkozó éves rendelkezésre állás értékére,*

*h) elektronikus információs hozzáférési felület üzemszünet maximális hosszára*

*vonatkozó, a MARUO 4.D. Melléklete szerint vállalt minőségi szintet- az a)-h) pontban foglalt mutatók esetében nem teljesíti, akkor minőségi kötbér fizetésére köteles.*

*Az a)-h) pontokban szereplő teljesítménymutatókra vállalt minőségi szintet, a fizetendő kötbér alapját és mértékét a MARUO 4.D. Melléklete tartalmazza.”*

14. A Törzsszöveg VI.11. pontjának szövege az alábbiak szerint módosul:

*„A Szerződés – a Jogosult választása szerint – a ~~hatályba lépéstől~~ annak megkötése napjától számított határozatlan időtartamra vagy egy éves határozott időre jön létre.”*

15. A Törzsszöveg VI.12.1. pontja kiegészül az alábbi VI.12.1.5. ponttal:

*„VI.12.1.5. Amennyiben a Felek a Szerződést 1 éves határozott időre kötötték meg, akkor a Jogosult az 1 év lejártát megelőző legkésőbb 60. napig a Magyar Telekomhoz beérkezett ajánlatában kezdeményezheti:*

- a Szerződés időtartamának a Szerződés megkötésétől számított 1 év leteltét követő nappal kezdődően további 1 év határozott időtartamra történő módosítását;*
- a Szerződés megkötésétől számított 1 év letelte napját követő nappal kezdődően a Szerződésnek határozatlan időtartamú szerződésre való módosítását.*

*A Jogosultnak a fentiek szerinti – kizárólag a fenti módosítás körében tett és a Magyar Telekomhoz a Szerződés lejártát megelőző legkésőbb 60. napig beérkezett – nyilatkozata alapján a Szerződés időtartama – a Jogosult nyilatkozatában foglaltakhoz képest – a Szerződés megkötésétől számított 1 év letelte napját követő nappal kezdődően további 1 év határozott időtartamra vagy határozatlan időre módosul.”*

16. A Törzsszöveg VI.12.2.3. pontjának szövege törlésre kerül és helyébe az alábbi szövegezés lép, továbbá a VI.12.2. pont kiegészül az alábbi VI.12.2.4. ponttal:

*„VI.12.2.3. A Szerződés kötelező módosítására okot adó, a VI.12.2.1. a)-b) pontjaiban meghatározott valamely körülmény bekövetkezése esetén – amennyiben az érinti a Felek között hatályban lévő Szerződés tartalmát – a Magyar Telekom a döntés közzétételétől, illetve a jogszabály hatályba lépésétől számított 15 napon belül köteles a Jogosult részére a Szerződés módosítására irányuló, a szerződésmódosításra okot adó döntésnek, illetve jogszabálynak megfelelő tartalmú szerződésmódosítási ajánlatot küldeni. Ha a Magyar Telekom a fenti határidőn belül nem küldi meg szerződésmódosítási ajánlatát, akkor a Jogosult szolgáltató maga is jogosult a szerződésmódosítás fentiek szerinti kezdeményezésére.*

*VI.12.2.4. A felek kezdeményezésére történő szerződésmódosításra vonatkozó, a VI.12.1. pontban foglalt rendelkezések – a VI.12.2.2. és a VI.12.2.3. pontban írtakra is figyelemmel – megfelelően irányadóak a Szerződésnek a fenti VI.12.2.1.-VI.12.2.3. pontja szerinti kötelező módosítására az alábbi a) pont szerinti kiegészítéssel, illetve az alábbi b) pont szerinti eltéréssel:*

- a) Ha a Magyar Telekom a VI.12.2.2., illetve a VI.12.2.3. pontban feltüntetett határidőn belül nem küldi meg szerződésmódosítási ajánlatát, akkor a Jogosult szolgáltató maga is jogosult a szerződésmódosítás fentiek szerinti kezdeményezésére.*
- b) Ha a Magyar Telekom a Jogosult részére ajánlatot küld a Szerződés módosítására, a Jogosult pedig a válaszára nyitva álló határidőn belül a Magyar Telekom részére az eredeti ajánlatában foglaltaktól eltérő tartalmú ajánlatot küld vissza, és erre az ellenajánlatra a Magyar Telekom a kézhezvételétől számított 10 napon belül érdemben nem nyilatkozik, azt elfogadottnak kell tekinteni, és a Szerződés módosítása az ellenajánlat tartalma szerint jön létre a Magyar Telekom számára nyitva álló válaszadási határidő utolsó napjával. A Jogosult a válaszadási határidő leteltét követően 5 napon belül köteles a szerződésmódosítás létrejöttéről, időpontjáról és tartalmáról Magyar Telekomot tájékoztatni.*
- c) Amennyiben a Felek a VI.12.2.1. pont a)-d) pontjában megállapított kezdő időponttól számított 60 napon belül nem tudnak megállapodni a Szerződés módosításáról, akkor az Eht. 57. §-a alapján bármely fél kérheti jogvitás eljárás lefolytatását a Hatóságtól.”*

17. A Törzsszöveg VI.13.1 . pontja az alábbiak szerint módosul, illetve kiegészül az alábbi, g) ponttal:

*„A szerződés Szerződés az alábbi esetekben szűnik meg:*

*g) határozott idejű szerződés esetén – a Törzsszöveg VI.12.1.5. pontjában foglalt eset kivételével – a határozott idő lejártával.”*

18. A Törzsszöveg VIII.1.2.2.1 c) pontjában a „vagy” szövegrész helyébe a „valamint” szövegrész lép.

**Az 1. Melléklet vonatkozásában:**

19. Az 1. Mellékletben az „Alapszolgáltatások” definíciója a következőképpen módosul:
- a) Az „Országos Bitfolyam Hozzáférés xDSL Környezetben” szolgáltatás helyébe a következő szolgáltatások lépnek: „Országos Bitfolyam Hozzáférés Réz-xDSL Környezetben” és „Országos Bitfolyam Hozzáférés FTTx-xDSL Környezetben”.
  - b) A „Kábelhely Megosztás Hozzáférési Hálózati Szakasz Kiépítése Céljából (a továbbiakban: Előfizetői Hozzáférési Kábelhely Megosztás)” szolgáltatás megnevezés helyébe a következő megnevezés kerül: „Előfizetői Hozzáférési Kábelhely Megosztás”.
20. Az 1. Mellékletben az „Átadás-Átvételi teszt” definíciója törlésre kerül.
21. Az 1. Mellékletben az „Átadó Digitális Rendező (DDF)” definíció, valamint a „2. Rövidítések értelmezése” részben a „DDF” rövidítés törlésre kerül.
22. Az 1. Mellékletben szereplő, „Átengedési Keretszerződés” fogalom-meghatározása az alábbiak szerint módosul:

*„A MARUO-ban lefektetett Szolgáltatásokon és azok megvalósításának lényegi feltételein alapuló – a Felek által aláírt – keretszerződés, amely alapján Egyedi Átengedési Szerződés Réz Érpáras Helyi (AI)Hurok Átengedésére (teljes/részleges) vagy, Egyedi Átengedési Szerződés GPON Előfizetői Szakasz Átengedésére (beleértve az Előfizetői Szakasz Kialakítása Céljából Telepített, Használton Kívüli Kábelek Átengedését is) és/vagy, Egyedi Átengedési Szerződés HFC Hálózat Előfizetői Szakasz Teljes Átengedésére és/vagy, Egyedi Átengedési Szerződés Közele Bitfolyam Hozzáférés Átengedésére (xDSL környezetben, GPON környezetben, Kábelhálózati környezetben) és/vagy, Egyedi Átengedési Szerződés Országos Bitfolyam Hozzáférés Megvalósítására (xDSL környezetben, GPON Környezetben, Kábelhálózati Környezetben) és/vagy, Egyedi Átengedési Szerződés Előfizetői Hozzáférési Kábelhely Megosztására szerződések, és/vagy Egyedi Helymegosztási Szerződés, és/vagy Egyedi Felhordó Hálózati Szolgáltatás biztosítására vonatkozó Szerződés, és/vagy Egyedi Hozzáférési Link Szerződés kerülnek aláírásra, melyek Mellékletei tartalmazzák a kiegészítő szolgáltatásokra vonatkozó szerződéseket.”*

23. Az 1. Mellékletben a „Csatlakozási Pont” definíciója a következőképpen módosul:
- a) Az f) pont szövege helyébe a következő szöveg lép: „*Felhordó Hálózati Sötétszál Átengedés esetén, amennyiben az átengedés Hozzáférési Link kialakítása nélkül kerül megvalósításra, a Kiegészítő Kábelcsonk kábelkifejtési pontja. Hozzáférési link kialakításával történő megvalósítás esetén a Hozzáférési Link részét képező kábel (összekötő kábel/átkérő kábel) Jogosult Szolgáltató oldali végpontja.*”
  - b) A g) pont szövege helyébe a következő szöveg lép: „*Felhordó Hálózati Átvitel Kapacitás esetén a Hozzáférési Link részét képező kábel (összekötő kábel/átkérő kábel) Jogosult Szolgáltató oldali végpontja.*”
  - c) A h) pont szövege helyébe a következő szöveg lép: „*Felhordó Hálózati Hullámhossz Megosztás esetén a Hozzáférési Link részét képező kábel (összekötő kábel/átkérő kábel) Jogosult Szolgáltató oldali végpontja.*”

24. Az 1. Mellékletben szereplő, az „Egyedi Alkalmassági- és Megvalósíthatósági Vizsgálat” fogalom-meghatározásának első bekezdése a következőképpen módosul:

**„Egyedi Alkalmassági- és Megvalósíthatósági Vizsgálat**

*Réz Érpáras Helyi (AI)Hurok (teljes/részleges), vagy Közeli Bifolyam Hozzáférés (xDSL környezetben, GPON környezetben, Kábelhálózati környezetben), vagy Réz Érpáras Előfizető Szakasz Átengedése (teljes/részleges), vagy GPON Előfizetői Szakasz Teljes Átengedése, vagy HFC Előfizetői Szakasz Teljes Átengedése vagy Országos Bifolyam Hozzáférés (xDSL környezetben, GPON környezetben, Kábelhálózati környezetben) szolgáltatásokkal összefüggésben a Jogosult erre irányuló kérése esetén kerül elvégzésre, melynek célja annak megállapítása, hogy az Igénybejelentés szerinti Előfizetői Hozzáférési Ponton az igényelt szolgáltatás a Jogosult által tervezett módon megvalósítható-e a MARUO-ban meghatározott feltételekkel. Amennyiben a Magyar Telekom a támogató rendszerekben rendelkezésre álló információk alapján nem tud az igénybejelentésre érdemben válaszolni úgy részletes műszaki vizsgálatot végez. Ennek amely során a Magyar Telekom a helyszínen lefolytatott részletes felmérésben megállapítja, hogy (i) a meglévő műszaki megoldás keretein belül hogyan valósítható meg a Jogosult által kért szolgáltatás; vagy (ii) objektív műszaki okok miatt a Jogosult által kért szolgáltatás nem valósítható meg.”*

25. Az 1. Mellékletben szereplő, az „Egyedi Helymegosztási Szerződés” fogalom-meghatározása az alábbiak szerint módosul, továbbá az ezen fogalom-meghatározást követően szereplő, szintén az Egyedi Helymegosztási Szerződésre vonatkozó meghatározás törlésre kerül:

*~~„A MARUO Törzsszöveg II.2.4.1 pontjában felsorolt valamely alapszolgáltatás igénybevételére és/vagy MARUO Törzsszöveg és II.2.4.2 pontjában felsorolt valamely kiegészítő szolgáltatás igénybevételére kötött Olyan Egyedi Szerződés Melléklete, amely egy adott Helymegosztási Helyszínen a Helymegosztás Magyar Telekom általi nyújtására vonatkozik. Az Egyedi Helymegosztási szolgáltatás az alapszolgáltatás igénybevételéhez szükséges kiegészítő szolgáltatás, önálló szerződés tárgya nem lehet.”~~*

26. Az 1. Mellékletben szereplő, az „Egyedi Hozzáférési Link Szerződés” fogalom-meghatározása az alábbiak szerint módosul:

*~~„A MARUO Törzsszöveg II.2.4.1 pontjában felsorolt valamely alapszolgáltatás igénybevételére kötött Olyan Egyedi Szerződés melléklete, amely egy adott Egyedi Hozzáférési Link Magyar Telekom általi biztosítására vonatkozik. Az Egyedi Hozzáférési link szolgáltatás az alapszolgáltatás igénybevételéhez szükséges kiegészítő szolgáltatás, önálló szerződés tárgya nem lehet.”~~*

27. Az 1. Melléklet a „Hozzáférési Aggregációs Pont” definícióját követően kiegészül a következő definícióval:

**„Hozzáférési hálózat**

*Az elektronikus hírközlő hálózat Előfizetői Hozzáférési Pontjai és a Hozzáférési Aggregációs Pont közötti hálózatrész.”*

28. Az 1. Mellékletben szereplő „Kiegészítő Szolgáltatások” fogalom-meghatározásból a „Forgalomirányítás Egyszeri Hálózati Konfiguráció” törlésre kerül.
29. Az 1. Mellékletben a „Próbaüzemi Megállapodás” definíciója törlésre kerül.

### **A 3. Melléklet vonatkozásában:**

30. A 3. Melléklet „I. Réz Érpáras Helyi Hurok Teljes Átengedése” fejezetének 2.1. pontja a következőképpen módosul:
- a) A 2.1.2. c) pontban törlésre kerül az *„a Magyar Telekom ingatlanán kívül, a Jogosult által biztosított szekrényben elhelyezett eszközök, valamint”* szövegrész.
  - b) A 2.1. pont új 2.1.3 pontként kiegészül a következő mondattal:  
*„2.1.3 A Hozzáférési Link szolgáltatások további jellemzőinek meghatározását a 3. Melléklet XX. Hozzáférési Link Szolgáltatás fejezete tartalmazza.”*
31. A 3. Melléklet „II. GPON Előfizetői Szakasz Teljes Átengedése” fejezetének 1.1. pontjában a *„pont-multipont újgenerációs hozzáférési hálózata”* szövegrész helyébe a *„GPON hozzáférési hálózata”* szövegrész lép.
32. A 3. Melléklet „II. GPON Előfizetői Szakasz Teljes Átengedése” fejezetének 2.1. pontja a következőképpen módosul:
- a) A 2.1. pont első mondata törlésre kerül.
  - b) A 2.1. pont az *„A Kábel Átadása Hozzáférési Link Nélkül szolgáltatást a Telekom a GPON előfizetői szakasz teljes átengedéséhez kapcsolódó kiegészítő szolgáltatásként nyújtja.”* mondatot követően kiegészül a következő szöveggel: *„A szolgáltatás keretében a Telekom – ha ez szükséges – leválasztja az optikai szálát a saját osztási pontjának helyt adó optikai kötésszerelvényből és az optikai szál végződését átadja a Jogosultnak, a Jogosult – helymegosztás, vagy távoli hozzáférés keretében elhelyezett – eszközéhez való csatlakoztatás céljából, az ehhez szükséges tartalék hosszal. A szolgáltatásnak nem része az optikai szál csatlakoztatása a Jogosult eszközéhez, ezt a Jogosult végzi el.”*
33. A 3. Melléklet „II. GPON Előfizetői Szakasz Teljes Átengedése” fejezetének 2.2. pontja a következőképpen módosul:
- a) Az első bekezdésben a *„nem réz érpáras előfizetői szakasz”* szövegrész helyébe a *„GPON” előfizetői szakasz”* szöveg lép.
  - b) A második bekezdés szövege a következőre módosul:  
*„A GPON Előfizetői Szakasz Átengedés Megvalósíthatósági Vizsgálat szolgáltatást a Telekom a GPON előfizetői szakasz teljes átengedéséhez kapcsolódó kiegészítő szolgáltatásként nyújtja. A megvalósíthatósági vizsgálatot a Telekom csak a Jogosult erre vonatkozó igénye esetén végzi el.”*



34. A 3. Melléklet „III. HFC Előfizetői Szakasz Teljes Átengedése” fejezetének 1.1. pontja a következőképpen módosul:
- Törlésre kerül az *„Átengedésnek a következő esetei vannak:”* című, a)-c) pontokból álló felsorolás.
  - Az 1.1. pont utolsó bekezdésében a *„pont-multipont újgenerációs hozzáférési hálózata”* szövegrész helyébe a *„HFC hozzáférési hálózata”* szövegrész lép.
35. A 3. Melléklet „III. HFC Előfizetői Szakasz Teljes Átengedése” fejezetének 2.1. pontja a következőképpen módosul:
- A 2.1. pont első mondata törlésre kerül.
  - A 2.1. pont az *„A Kábel Átadása Hozzáférési Link Nélkül szolgáltatást a Telekom a HFC előfizetői szakasz teljes átengedéséhez kapcsolódó kiegészítő szolgáltatásként nyújtja.”* mondatot követően kiegészül a következő szöveggel: *„A szolgáltatás keretében a Telekom – ha ez szükséges – leválasztja a koaxiális kábelt a saját csillagponti elosztójáról és a kábel végződését átadja a Jogosultnak, a Jogosult – helymegosztás, vagy távoli hozzáférés keretében elhelyezett – eszközhöz való csatlakoztatás céljából, az ehhez szükséges tartalék hosszal. A szolgáltatásnak nem része a kábel csatlakoztatása a Jogosult eszközhöz, ezt a Jogosult végzi el.”*
36. A 3. Melléklet „IV. Réz Érpáras Helyi Hurok Részleges Átengedése” fejezetének 1.1. a) pontjában törlésre kerül az *„, a”* szövegrész.
37. A 3. Melléklet „IV. Réz Érpáras Helyi Hurok Részleges Átengedése” fejezetének 2.1. pontja a következőképpen módosul:
- Törlésre kerül a 2.1.2. b) és c) pont.
  - A 2.1.2. e) pontban törlésre kerül az *„A Magyar Telekom ingatlanán kívül, a Jogosult által biztosított helyszínen elhelyezett szekrényben elhelyezett eszközök, valamint”* szövegrész.
  - A 2.1. pont új 2.1.3 pontként kiegészül a következő szövegrésszel: *„2.1.3 A Hozzáférési Link szolgáltatások további jellemzőinek meghatározását a 3. Melléklet XX. Hozzáférési Link Szolgáltatás fejezete tartalmazza.”*
38. A 3. Melléklet „IV. Réz Érpáras Helyi Hurok Részleges Átengedése” fejezetének 4. pontjában a *„határpontjaira”* szövegrész helyébe a *„szolgáltatások határpontjáig”* szöveg kerül.
39. A 3. Melléklet „V. Közeli Bitfolyam Hozzáférés xDSL Környezetben” fejezetének 1.2. pontja a következőképpen módosul:
- Az első bekezdés az első mondatot követően kiegészül a következő mondattal: *„A forgalom átadása az xDSL hálózat Hozzáférési Aggregációs Pontjaiban történik.”*
  - Az első bekezdésben az *„az országos”* szövegrész helyébe az *„a közel”* szöveg lép.
  - A negyedik bekezdésben az *„a MARUO 2. sz. Melléklet II. pontja”* szövegrész helyébe az *„a MARUO 2. sz. Melléklete”* szöveg lép.

d) Az 1. ábra helyébe a következő ábra lép:

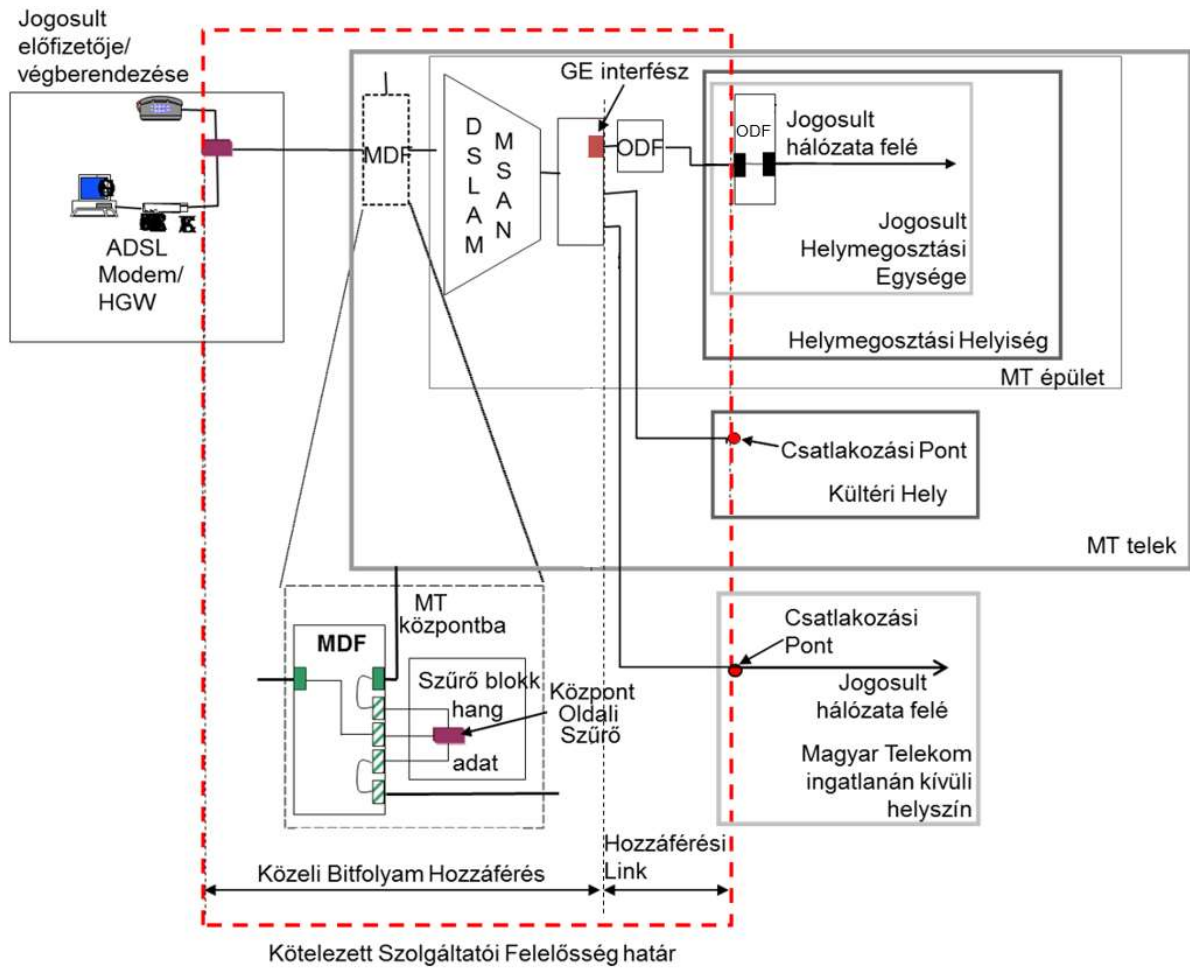

e) A 2. ábra helyébe a következő ábra lép:

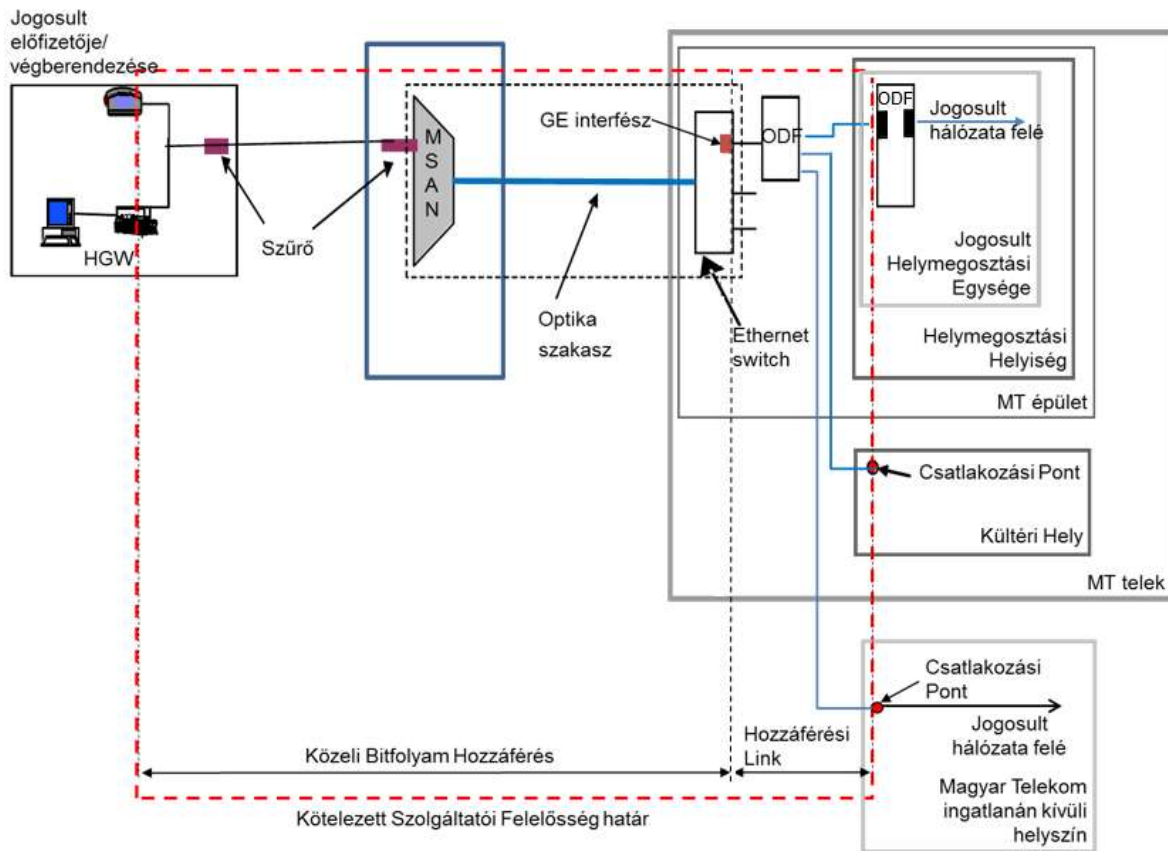

40. A 3. Melléklet „V. Közele Bitfolyam Hozzáférés xDSL Környezetben” fejezete 1.4. pontjának szövege helyébe a következő szöveg lép:

„1.4 A Közele Bitfolyam Hozzáférés xDSL Környezetben Szolgáltatás lehetséges esetei:

- *Részleges hozzáférés: az adott előfizetői hozzáférési ponton a Telekom nem nyújt helyhez kötött telefonszolgáltatást.*
- *Teljes hozzáférés: az adott előfizetői hozzáférési ponton a Telekom helyhez kötött telefonszolgáltatást nyújt.*

41. A 3. Melléklet „V. Közele Bitfolyam Hozzáférés xDSL Környezetben” fejezetének 2.1.2. pontja a következőképpen módosul:

a) Az a)-c) pontban található felsorolás helyébe a következő felsorolás lép:

*„a) átkérő kábel az Ethernet switch kimeneti pontja és a Telekom oldali Átadó Optikai Rendező (ODF) között;*

*b) Telekom oldali Átadó Optikai Rendező (ODF);*

c) két szálás optikai átkérő kábel a Telekom oldali ODF és a Jogosult által a Helymegosztási Egységben, vagy a Távoli Hozzáférés helyszínén biztosított ODF között. Az átkérő kábel Jogosult rendezőjére való csatlakoztatását a Jogosult végzi el.”

b) A 3. ábra helyébe a következő ábra lép:

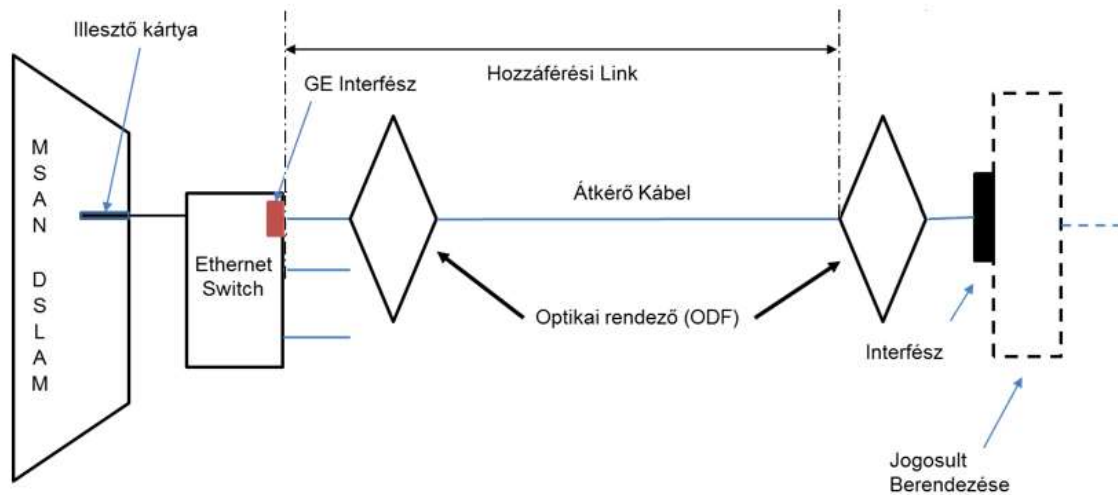

c) A 2.1.2. pont utolsó bekezdésként kiegészül a következő mondattal: „A Hozzáférési Link szolgáltatások további jellemzőinek meghatározását a 3. Melléklet XX. Hozzáférési Link Szolgáltatás fejezete tartalmazza.”

42. A 3. Melléklet „V. Közeli Bitfolyam Hozzáférés xDSL Környezetben” fejezetének 2.1.4. pontjában a „Helyi, aggregációs átadási helyszíneken a” szövegrész helyébe az „Az” szöveg lép.

43. A 3. Melléklet „VI. Közeli Bitfolyam Hozzáférés GPON Környezetben” fejezet 1.1. pontja a következőképpen módosul:

- a) Az első bekezdés első mondatában az „(Ethernet switch vagy Ethernet router)” szövegrész helyébe a következő szöveg lép: „(a GPON hálózat Hozzáférési Aggregációs Pontjában elhelyezkedő Ethernet switch vagy Ethernet router)”,
- b) Az első bekezdésben az „az országos” szövegrész helyébe az „a közeli” szöveg lép,
- c) A negyedik bekezdésben az „a MARUO 2. sz. Melléklet III. pontja” szövegrész helyébe az „a MARUO 2. sz. Melléklete” szöveg lép.

44. A 3. Melléklet „VI. Közeli Bitfolyam Hozzáférés GPON Környezetben” fejezet 1.5. pontjában az 1. ábra helyébe a következő ábra lép:

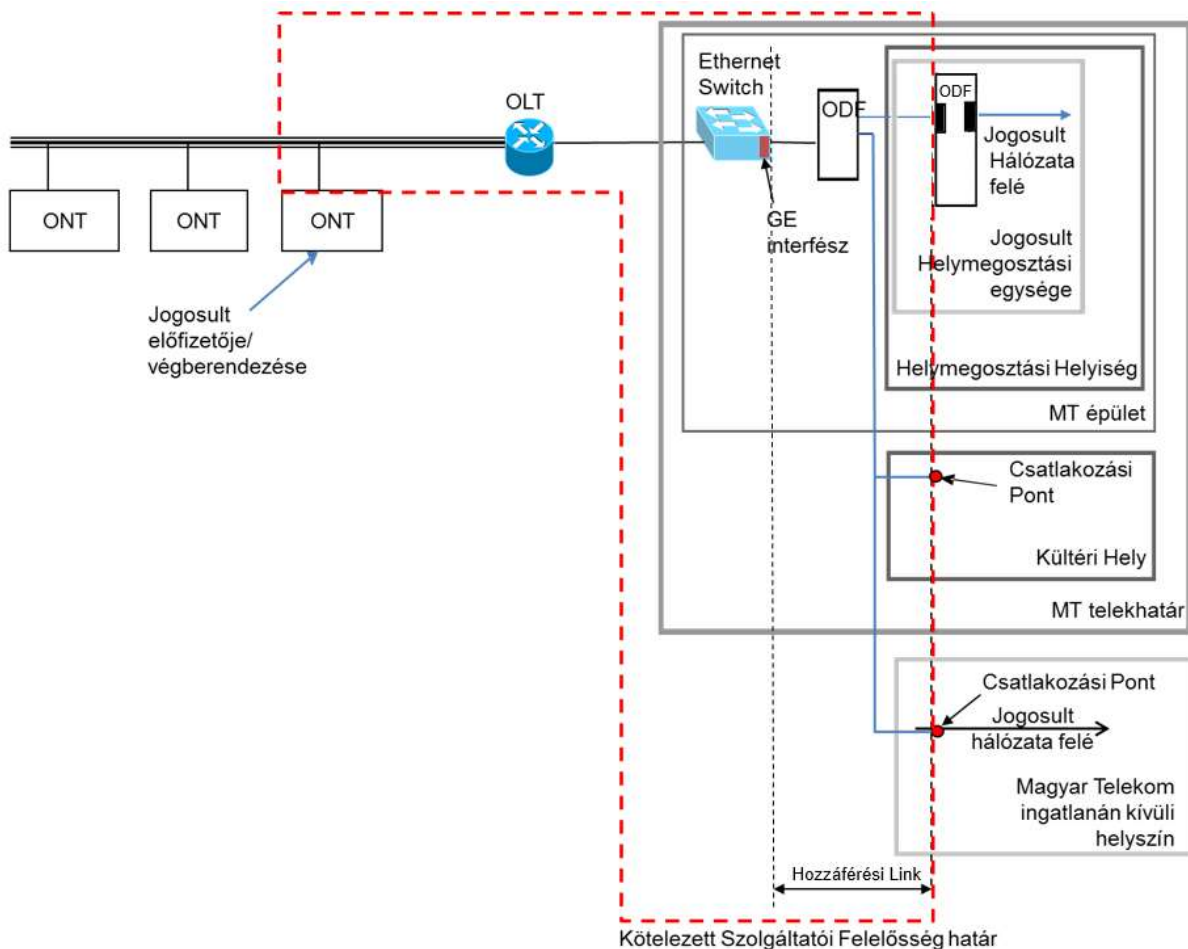

45. A 3. Melléklet „VI. Közeli Bitfolyam Hozzáférés GPON Környezetben” fejezet 2. pontjának tartalma a címsor kivételével törlésre kerül és helyébe a következő szöveg lép:

„A Közeli Bitfolyam Hozzáférés GPON Környezetben szolgáltatáshoz kapcsolódó Hozzáférési Link szolgáltatás jellemzői és interfésze megegyezik a Közeli Bitfolyam Hozzáférés xDSL Környezetben szolgáltatáshoz kapcsolódó Hozzáférési Link szolgáltatás jellemzőivel és interfészeivel, amelynek leírását a 3. Melléklet V. Közeli Bitfolyam Hozzáférés xDSL Környezetben fejezetének 2.1. pontja tartalmazza. (Az V. fejezet 2.1. pontjában található ábrán a Közeli Bitfolyam Hozzáférés GPON Környezetben szolgáltatás esetében az MSAN/DSLAM helyett OLT értendő.)”

46. A 3. Melléklet „VII. Közeli Bitfolyam Hozzáférés Kábelhálózati Környezetben” fejezet 1.1. pontja a következőképpen módosul:

- Az első bekezdésben a „legközelebbi Ethernet switchen vagy Ethernet routeren” szövegrész helyébe a „legközelebbi, a HFC hálózat Hozzáférési Aggregációs Pontján elhelyezkedő Ethernet switchen vagy Ethernet routeren” szöveg lép.
- Az első bekezdésben az „az országos” szövegrész helyébe az „a közeli” szöveg lép.

c) Az 1. ábra helyébe a következő ábra lép:

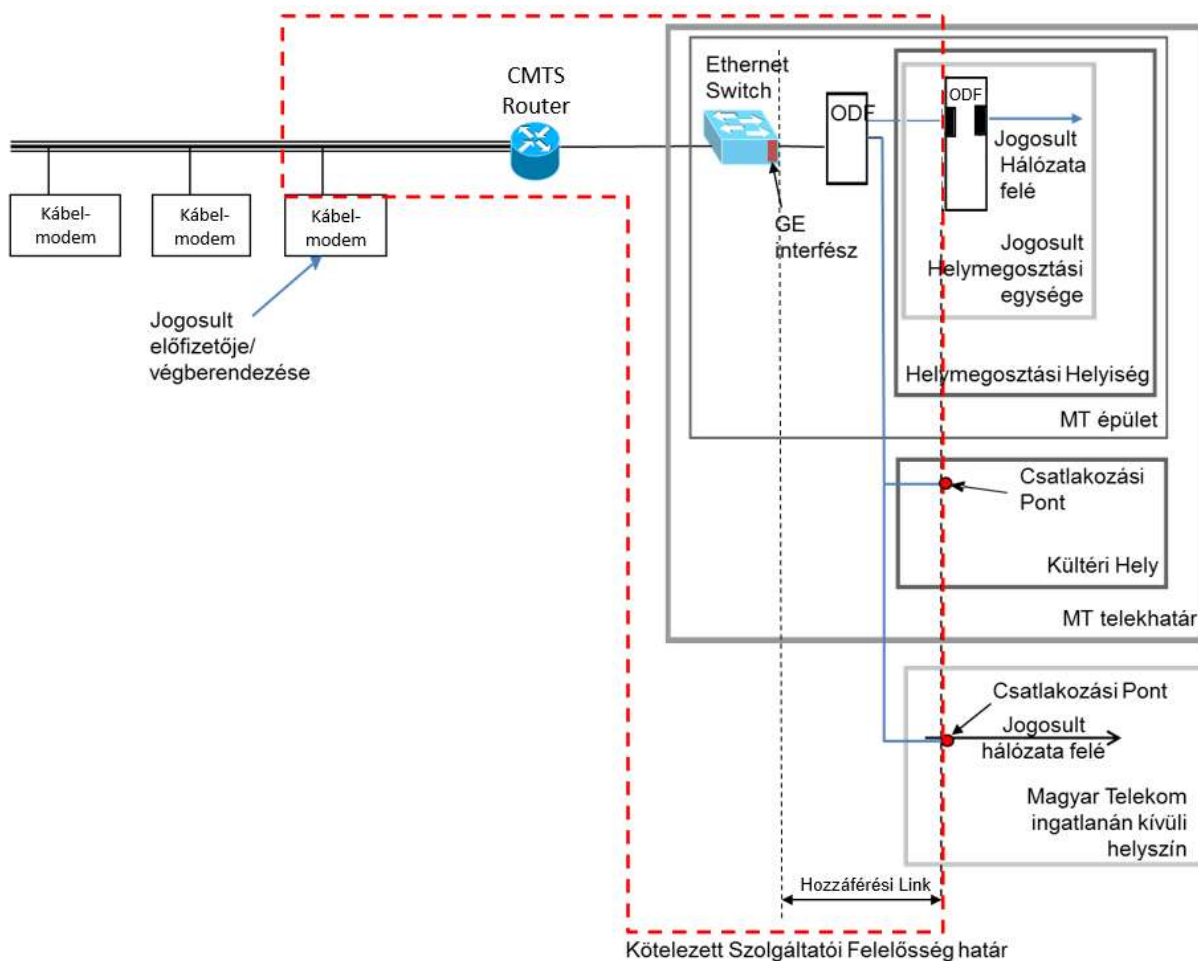

47. A 3. Melléklet „VII. Közeli Bitfolyam Hozzáférés Kábelhálózati Környezetben” fejezet 1.9 pontja kiegészül a következővel:

„A Jogosult Szolgáltató által használható végberendezések referenciaajánlat hatálybalépése időpontjában érvényes listáját, valamint a mindenkor aktuális lista elérhetőségét a MARUO 1. függeléke tartalmazza. Amennyiben a Jogosult Szolgáltató a berendezéslistán nem szereplő végberendezést kíván alkalmazni, akkor erre a MARUO 4.C Mellékletben meghatározott eljárás vonatkozik.”

48. A 3. Melléklet „VII. Közeli Bitfolyam Hozzáférés Kábelhálózati Környezetben” fejezet 2. pontjának tartalma a címsor kivételével törlésre kerül és helyébe a következő szöveg lép:

„A Közeli Bitfolyam Hozzáférés Kábelhálózati Környezetben szolgáltatáshoz kapcsolódó Hozzáférési Link szolgáltatás jellemzői és interfésze megegyezik a Közeli Bitfolyam Hozzáférés xDSL Környezetben szolgáltatáshoz kapcsolódó Hozzáférési Link szolgáltatás jellemzőivel és interfészeivel, amelynek leírását a 3. Melléklet V. „Közeli Bitfolyam Hozzáférés xDSL Környezetben” fejezetének 2.1. pontja tartalmazza. (Az V. fejezet 2.1. pontjában található ábrán

a Közeli Bitfolyam Hozzáférés Kábelhálózati Környezetben szolgáltatás esetében az MSAN/DSLAM helyett CMTS Router értendő.)”

49. A 3. Melléklet „VIII. Országos Bitfolyam Hozzáférés Réz-xDSL Környezetben” fejezet 1. pontjának első bekezdése a következőképpen módosul:
- Az első mondatban az „, a Hozzáférési Aggregációs Pontban” szövegrész törlésre kerül.
  - Az első mondatban az „az elérési hálózat” szövegrész helyébe az „a hozzáférési hálózat” szöveg lép.
  - A második mondat törlésre kerül.
50. A 3. Melléklet „VIII. Országos Bitfolyam Hozzáférés Réz-xDSL Környezetben” fejezet 1.1. pontja a következőképpen módosul:
- Az első bekezdésben a „Szolgáltató” szövegrész helyébe „Magyar Telekom” szöveg lép.
  - Az első bekezdésben az „a Hozzáférési Aggregációs Pontban” szövegrész törlésre kerül.
  - A második bekezdésben a „Hozzáférési Aggregációs Pontját” szövegrész helyébe a „forgalom átadási helyszínének meghatározását” szöveg lép.
51. A 3. Melléklet „VIII. Országos Bitfolyam Hozzáférés Réz-xDSL Környezetben” fejezet 1.2 pontja a következőképpen módosul:
- Az első bekezdésben törlésre kerül az „(Ethernet)” szövegrész.
  - Az 1. ábra helyébe a következő ábra lép:

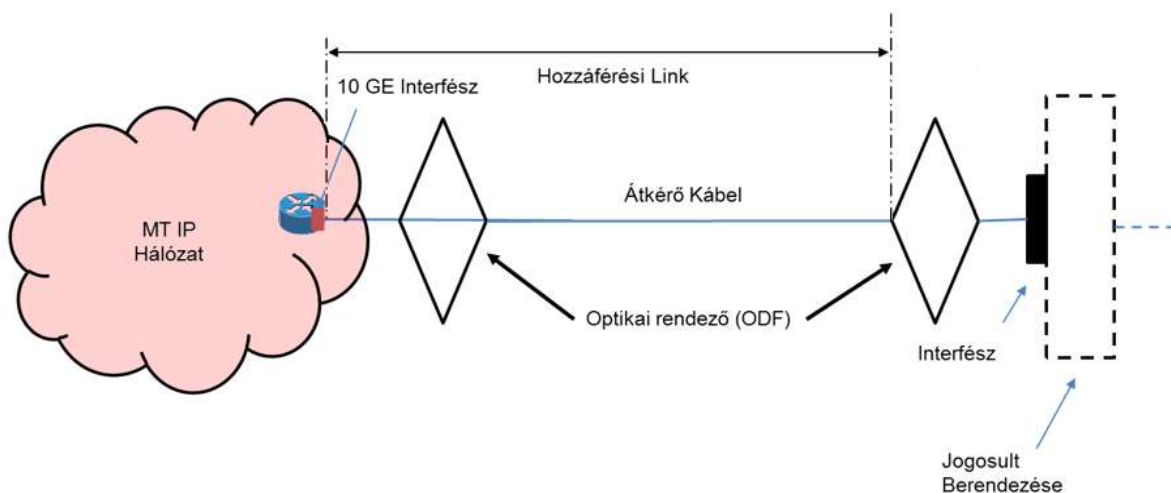

- A Hozzáférési Link Szolgáltatás részei című felsorolás a)-c) pontjai helyébe a következő felsorolás lép:

„a) átkérő kábel az Ethernet switch kimeneti pontja és a Telekom oldali Átadó Optikai Rendező (ODF) között;

b) Telekom oldali Átadó Optikai Rendező (ODF);

c) két szál as optikai átkérő kábel a Telekom oldali ODF és a Jogosult által a Távoli Hozzáférés helyszínén biztosított ODF között. Az átkérő kábel Jogosult rendezőjére való csatlakoztatását a Jogosult végzi el. ”

d) Az 1.2. pont utolsó két bekezdésként kiegészül a következő szövegrésszel:

„Több technológián (réz-xDSL, FTTx-xDSL, GPON, kábelhálózati) igénybe vett országos bitfolyam hozzáférés szolgáltatás esetében azok adatforgalma egy közös hozzáférési linken vehető át.

*A Hozzáférési Link szolgáltatások további jellemzőinek meghatározását a 3. Melléklet XX. Hozzáférési Link Szolgáltatás fejezete tartalmazza.”*

52. A 3. Melléklet „VIII. Országos Bitfolyam Hozzáférés Réz-xDSL Környezetben” fejezete 1.3. pontjának szövege helyébe a következő szöveg lép:

„1.3 Az Országos Bitfolyam Hozzáférés Réz-xDSL Környezetben Szolgáltatás lehetséges esetei:

- *Részleges hozzáférés: az adott előfizetői hozzáférési ponton a Telekom nem nyújt helyhez kötött telefonszolgáltatást.*
- *Teljes hozzáférés: az adott előfizetői hozzáférési ponton a Telekom helyhez kötött telefonszolgáltatást nyújt.”*

53. A 3. Melléklet „VIII. Országos Bitfolyam Hozzáférés Réz-xDSL Környezetben” fejezete 2.2. pontjának első mondata helyébe a következő mondat lép: „A Hozzáférési Link szolgáltatáshoz a jogosulti oldalon minden esetben L2TP tunnel végződtésére képes routerre van szükség, amit a Jogosult biztosít.”

54. A 3. Melléklet „VIII. Országos Bitfolyam Hozzáférés Réz-xDSL Környezetben” fejezetének 4.1. pontjában a „*réz hálózata*” szövegrész helyébe a „*réz érpáras hozzáférési hálózata*” szöveg lép.

55. A 3. Melléklet „VIII. Országos Bitfolyam Hozzáférés Réz-xDSL Környezetben” fejezetének 5.3. pontja törlésre kerül, az 5.4. pont számozása 5.3.-ra módosul.

56. A 3. Melléklet „IX. Országos Bitfolyam Hozzáférés FTTx-xDSL környezetben” fejezetének első három bekezdése a következőképpen módosul:

„Az Országos Bitfolyam Hozzáférés FTTx-xDSL környezetben szolgáltatás olyan L3 szintű bitfolyam hozzáférés szolgáltatás, ahol az IP forgalom átadása országosan aggregáltan egy ponton, a Hálózat Hozzáférési Pontban történik, és ahol a elérési hozzáférési hálózati szakasz részben optikai szakaszból részben réz hálózati szakaszból épül fel

*A Szolgáltató Magyar Telekom az összegyűjtött forgalmat Hozzáférési Link segítségével a Hozzáférési Aggregációs Pontban adja át a Jogosult számára. A hozzáférési link nem része az országos bitfolyam hozzáférés szolgáltatásnak, azt a Jogosult az alap szolgáltatáshoz kapcsolódó kiegészítő szolgáltatásként veheti igénybe.*



*Az országos bitfolyam szolgáltatás Hozzáférési Aggregációs Pontját forgalom átadási helyszínének meghatározását a MARUO 2. sz. Melléklet VI. pontja Melléklete tartalmazza (1013 Budapest, Victor Hugó u. 18-22.)"*

57. A 3. Melléklet „IX. Országos Bitfolyam Hozzáférés FTTx-xDSL környezetben” fejezet 1.1 pontjának tartalma törlésre kerül, helyébe a következő szöveg lép:

*„1.1 Az Országos Bitfolyam Hozzáférés FTTx-xDSL Környezetben szolgáltatáshoz kapcsolódó Hozzáférési Link szolgáltatás megegyezik az Országos Bitfolyam Hozzáférés réz-xDSL Környezetben szolgáltatáshoz kapcsolódó Hozzáférési Link szolgáltatással, amelynek leírását a 3. Melléklet VIII. Országos Bitfolyam Hozzáférés Réz-xDSL Környezetben fejezetének 1.2. Hozzáférési Link Távoli Hozzáféréshez pontja tartalmazza.”*

58. A 3. Melléklet „IX. Országos Bitfolyam Hozzáférés FTTx-xDSL környezetben” fejezete 1.2. pontjának szövege helyébe a következő szöveg lép:

*„1.2 Az Országos Bitfolyam Hozzáférés FTTx-xDSL Környezetben Szolgáltatás lehetséges esetei:*

- Részleges hozzáférés: az adott előfizetői hozzáférési ponton a Telekom nem nyújt helyhez kötött telefonszolgáltatást.*
- Teljes hozzáférés: az adott előfizetői hozzáférési ponton a Telekom helyhez kötött telefonszolgáltatást nyújt.”*

59. A 3. Melléklet „IX. Országos Bitfolyam Hozzáférés FTTx-xDSL környezetben” fejezetének 2.2.1. és 2.2.2. pontja törlésre kerül, helyükbe a következő szöveg lép:

*„Az Országos Bitfolyam Hozzáférés FTTx-xDSL Környezetben szolgáltatás interfésze megegyezik az Országos Bitfolyam Hozzáférés réz-xDSL Környezetben szolgáltatás interfészével, amelynek leírását a 3. Melléklet VIII. Országos Bitfolyam Hozzáférés Réz-xDSL Környezetben fejezetének 2.2. Interfész pontja tartalmazza.”*

60. A 3. Melléklet „IX. Országos Bitfolyam Hozzáférés FTTx-xDSL környezetben” fejezete 2.3.1.-2.3.6. pontjai törlésre kerülnek, helyükbe a következő szöveg lép:

*„A Hozzáférési Link bővítésének folyamata megegyezik a 3. Melléklet VIII. Országos Bitfolyam Hozzáférés Réz-xDSL Környezetben fejezetének 2.3. Hozzáférési Link bővítési folyamata pontjában leírtakkal.”*

61. A 3. Melléklet „IX. Országos Bitfolyam Hozzáférés FTTx-xDSL környezetben” fejezetének 3.1.1. pontja törlésre kerül, a 3.1.2.-3.1.6. pontok számozása ennek megfelelően módosul.

62. A 3. Melléklet „X. Országos Bitfolyam Hozzáférés Kábelhálózati környezetben” fejezetének 1. pontja a következőképpen módosul:

- a) Az első bekezdésben az „az országos egyponthoz Hozzáférési Aggregációs Pontra” szövegrész helyébe az „országos egyponthoz forgalom átadási pontra” szöveg lép. A „Szolgáltató” szövegrész helyébe a „Magyar Telekom” szöveg lép.

- b) A második bekezdésben a „Hozzáférési Aggregációs Pontját” szövegrész helyébe a „forgalom átadási helyszíne” szöveg lép.
- c) A harmadik bekezdéstől kezdődően az 1. pont tartalma törlésre kerül és helyébe a következő szöveg lép, új 1.1. pontként: „1.1 Az Országos Bitfolyam Hozzáférés Kábelhálózati Környezetben szolgáltatáshoz kapcsolódó Hozzáférési Link szolgáltatás megegyezik az Országos Bitfolyam Hozzáférés réz-xDSL Környezetben szolgáltatáshoz kapcsolódó Hozzáférési Link szolgáltatással, amelynek leírását a 3. Melléklet VIII. Országos Bitfolyam Hozzáférés Réz-xDSL Környezetben fejezetének 1.2. Hozzáférési Link Távoli Hozzáféréshez pontja tartalmazza.”
- d) A referenciaajánlat-tervezet szerinti számozású 1.1-1.5. pontok számozása 1.2.-1.6.-ra módosul.
63. A 3. Melléklet „X. Országos Bitfolyam Hozzáférés Kábelhálózati környezetben” fejezet 1.1. (módosított számozás szerint 1.2.) pontja kiegészül a következővel:

„A Jogosult Szolgáltató által használható végberendezések referenciaajánlat hatálybalépése időpontjában érvényes listáját, valamint a mindenkor aktuális lista elérhetőségét a MARUO 1. függelék tartalmazza. Amennyiben a Jogosult Szolgáltató a berendezéslistán nem szereplő végberendezést kíván alkalmazni, akkor erre a MARUO 4.C Mellékletben meghatározott eljárás vonatkozik.”

64. A 3. Melléklet „X. Országos Bitfolyam Hozzáférés Kábelhálózati környezetben” fejezet 2.1. pontjában a 2. ábra helyébe a következő ábra lép:

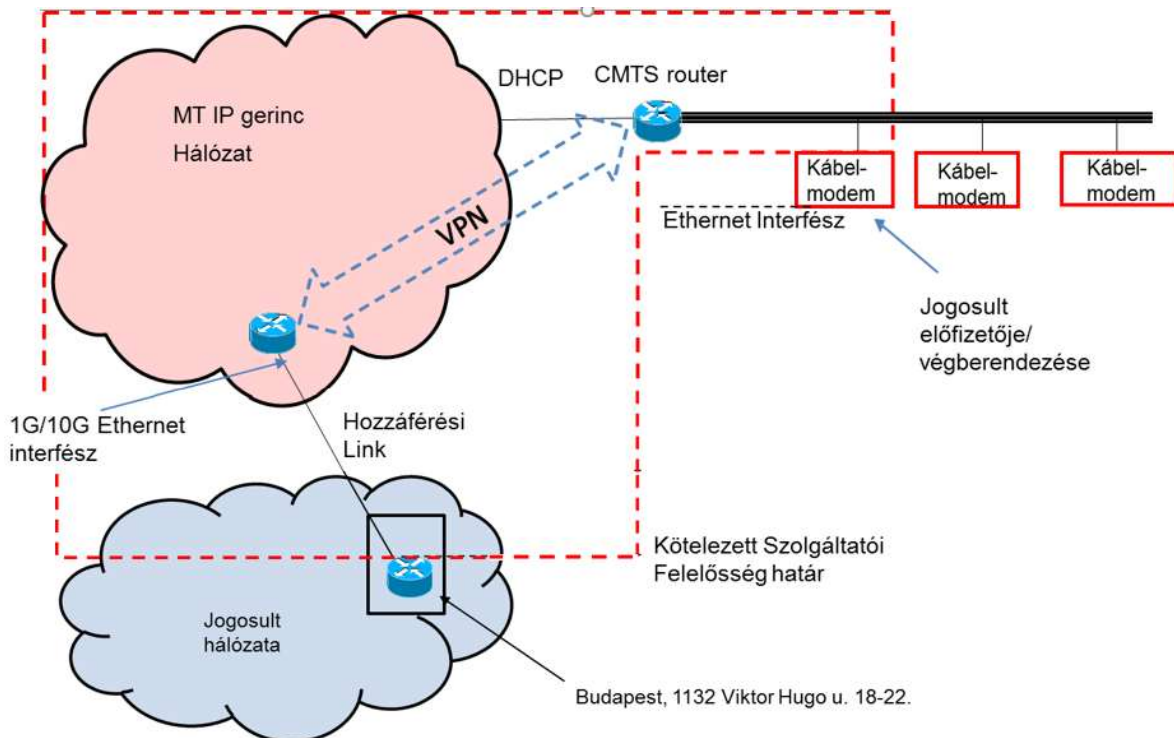

65. A 3. Melléklet „X. Országos Bitfolyam Hozzáférés Kábelhálózati környezetben” fejezete 2.2.1., 2.2.2. és 2.2.3. pontja törlésre kerül, helyükbe a következő szöveg lép:

*„Az Országos Bitfolyam Hozzáférés Kábelhálózati Környezetben szolgáltatás fizikai interfésze megegyezik az Országos Bitfolyam Hozzáférés réz-xDSL Környezetben szolgáltatás fizikai interfészével, amelynek leírását a 3. Melléklet VIII. Országos Bitfolyam Hozzáférés Réz-xDSL Környezetben fejezetének 2.2. Interfész pontja tartalmazza. Eltérést jelent az xDSL (valamint a GPON) környezetben megvalósuló Országos Bitfolyam Hozzáférés forgalmának átadásához képest, hogy az Országos Bitfolyam Hozzáférés Kábelhálózati Környezetben szolgáltatás esetében az SNI interfész forgalma nem L2TP tunnel-(ek)ben, hanem normál IP csomagok formájában kerül átadásra. Az átadás az xDSL/GPON Országos Bitfolyam Hozzáférés forgalmával közös fizikai interfészen történik.”*

66. A 3. Melléklet „X. Országos Bitfolyam Hozzáférés Kábelhálózati környezetben” fejezete 2.3.1.-2.3.5. pontjai törlésre kerülnek, helyükbe a következő szöveg lép:

*„A Hozzáférési Link bővítésének folyamata megegyezik a 3. Melléklet VIII. Országos Bitfolyam Hozzáférés Réz-xDSL Környezetben fejezetének 2.3. Hozzáférési Link bővítési folyamata pontjában leírtakkal.”*

67. A 3. Melléklet „X. Országos Bitfolyam Hozzáférés Kábelhálózati környezetben” fejezetének 4.2. pontja törlésre kerül. A 4.3. és 4.4. pontok számozása ennek megfelelően módosul.

68. A 3. Melléklet „X. Országos Bitfolyam Hozzáférés Kábelhálózati környezetben” fejezetének 4.3. (módosuló számozás szerint 4.2.) pontja első mondatként kiegészül a következő mondattal: *„Az Országos Bitfolyam Hozzáférés Kábelhálózati Környezetben Szolgáltatást a Magyar Telekom a HFC hálózata által lefedett szolgáltatási területen biztosítja.”*

69. A 3. Melléklet „X. Országos Bitfolyam Hozzáférés Kábelhálózati környezetben” fejezetének 5.1. pontja törlésre kerül. Az 5.2. és 5.3. pontok számozása ennek megfelelően módosul.

70. A 3. Melléklet „XI. Országos Bitfolyam Hozzáférés GPON Környezetben Szolgáltatás” fejezet 1.1. pontja a következőképpen módosul:

- a) Az első mondatban törlésre kerül az *„, a Hozzáférési Aggregációs Pontban”* szövegrész.
- b) Törlésre kerül az *„A kötelezett tulajdonában lévő OLT és az előfizetői végberendezés között más aktív eszköz nem található.”* mondat.
- c) A – referenciaajánlat-tervezet szövege szerinti – harmadik mondatban a *„Szolgáltató”* szövegrész helyébe a *„Magyar Telekom”* szöveg lép, továbbá törlésre kerül az *„a Hozzáférési Aggregációs Pontban”* szövegrész.

71. A 3. Melléklet „XI. Országos Bitfolyam Hozzáférés GPON Környezetben Szolgáltatás” fejezet 1.2. pontjának szövege az 1.2. számozás törlése mellett a következőképpen módosul:

*„Az országos bitfolyam szolgáltatás Hozzáférési–Aggregációs–Pontját forgalom átadási helyszínének meghatározását a MARUO 2. sz. Melléklet VI. pontja Melléklete tartalmazza (1013 Budapest, Victor Hugó u. 18-22.)”*

72. A 3. Melléklet „XI. Országos Bitfolyam Hozzáférés GPON Környezetben Szolgáltatás” fejezete új 1.2. pontként kiegészül a következővel:

*„1.2 Az Országos Bitfolyam Hozzáférés GPON Környezetben szolgáltatáshoz kapcsolódó Hozzáférési Link szolgáltatás megegyezik az Országos Bitfolyam Hozzáférés réz-xDSL Környezetben szolgáltatáshoz kapcsolódó Hozzáférési Link szolgáltatással, amelynek leírását a 3. Melléklet VIII. Országos Bitfolyam Hozzáférés Réz-xDSL Környezetben fejezetének 1.2. Hozzáférési Link Távoli Hozzáféréshez pontja tartalmazza.”*

73. A 3. Melléklet „XI. Országos Bitfolyam Hozzáférés GPON Környezetben Szolgáltatás” fejezetének 2.1. pontja a következőképpen módosul:

- a) Törlésre kerül a „d) Hozzáférési Link Távoli Hozzáféréshez” pont, az e) pont számozása ennek megfelelően módosul.
- b) Törlésre kerül a 2. ábra.

74. A 3. Melléklet „XI. Országos Bitfolyam Hozzáférés GPON Környezetben Szolgáltatás” fejezete 2.1.1. és 2.1.2. pontja törlésre kerül, helyükbe a következő szöveg lép:

*„Az Országos Bitfolyam Hozzáférés GPON Környezetben szolgáltatás interfésze megegyezik az Országos Bitfolyam Hozzáférés réz-xDSL Környezetben szolgáltatás interfészével, amelynek leírását a 3. Melléklet VIII. Országos Bitfolyam Hozzáférés Réz-xDSL Környezetben fejezetének 2.2. Interfész pontja tartalmazza.”*

75. A 3. Melléklet „XI. Országos Bitfolyam Hozzáférés GPON Környezetben Szolgáltatás” fejezete 2.3. pontja a következőképpen módosul:

- a) A 2.3. pont címe a következőre változik: *„Hozzáférési Link bővítési folyamata”*
- b) A 2.3.1.-2.3.5. pontok törlésre kerülnek, helyükbe a következő szöveg lép:

*„A Hozzáférési Link bővítésének folyamata megegyezik a 3. Melléklet VIII. Országos Bitfolyam Hozzáférés Réz-xDSL Környezetben fejezetének 2.3. Hozzáférési Link bővítési folyamata c. pontjában leírtakkal.”*

76. A 3. Melléklet „XI. Országos Bitfolyam Hozzáférés GPON környezetben” fejezetének 4.2. pontja első mondatként kiegészül a következő mondattal:

*„Az Országos Bitfolyam Hozzáférés GPON Környezetben Szolgáltatást a Magyar Telekom a GPON hálózata által lefedett szolgáltatási területen biztosítja.”*

77. A 3. Melléklet „XII. Helymegosztással és távoli hozzáféréssel kapcsolatos szolgáltatások” fejezetének 'A.' részében az „A szolgáltatások leírását a jelen fejezet következő részei tartalmazzák.” kezdetű felsorolás ötödik elemként kiegészül a következővel: *„Távoli Helymegosztás: D. rész;”*.

78. A 3. Melléklet „XII. Helymegosztással és távoli hozzáféréssel kapcsolatos szolgáltatások” fejezet „B. Fizikai Helymegosztás Épületben” részének 1. pontjában törlésre kerül a *„vagy Országos Bitfolyam Hozzáférés Szolgáltatás”* szövegrész.

79. A 3. Melléklet „XII. Helymegosztással és távoli hozzáféréssel kapcsolatos szolgáltatások” fejezet „B. Fizikai Helymegosztás Épületben” részének 3.1.2. pontja törlésre kerül. A 3.1.2.-3.1.25. pontok számozása ennek megfelelően módosul.
80. A 3. Melléklet „XII. Helymegosztással és távoli hozzáféréssel kapcsolatos szolgáltatások” fejezet „B. Fizikai Helymegosztás Épületben” részének 3.1.4. (módosuló számozás szerint 3.1.3.) pontja a következőképpen módosul:
- „A Helymegosztáshoz a Jogosult által telepített berendezéseknek a Magyar Telekom hálózatához csatlakoztatható eszközök listájában (amelynek aktuális változata a MARUO 1. függelékében megjelölt URL címen érhető el) kell szerepelnie, vagy a 4.C Melléklet szerinti berendezés megfelelőségi vizsgálati jegyzőkönyvvel kell rendelkeznie.”*
81. A 3. melléklet „XII. Helymegosztással és távoli hozzáféréssel kapcsolatos szolgáltatások” fejezet „B. Fizikai Helymegosztás Épületben” részének 3.2.2. pontja a következőképpen módosul:
- a) az a) pont helyébe a következő szöveg lép: *„a) 2013. évi CXXII. törvény a mező- és erdőgazdasági földek forgalmáról”;*
  - b) a c) pont helyébe a következő szöveg lép: *„c) 306/2010. (XII. 23.) Korm. rendelet a levegő védelméről”;*
  - c) a d) pont helyébe a következő szöveg lép: *„d) 4/2011. (I. 14.) VM rendelet a levegőterheltségi szint határértékeiről és a helyhez kötött légszennyező pontforrások kibocsátási határértékeiről”;*
  - d) az f) pont helyébe a következő szöveg lép: *„f) 1997. évi LXXVIII. törvény az épített környezet alakításáról és védelméről”;*
  - e) a g) pont helyébe a következő szöveg lép: *„g) 14/2013. (IX. 25.) NMHH rendelet az elektronikus hírközlési építmények elhelyezéséről és az elektronikus hírközlési építményekkel kapcsolatos hatósági eljárásokról”;*
  - f) a h) pont helyébe a következő szöveg lép: *„h) 2012. évi CLXXXV. törvény a hulladékról”;*
  - g) az i) pont helyébe a következő szöveg lép: *„i) 225/2015. (VIII. 7.) Korm. rendelet a veszélyes hulladékkal kapcsolatos egyes tevékenységek részletes szabályairól”;*
  - h) a j) pont helyébe a következő szöveg lép: *„j) 284/2007. (X. 29.) Korm. rendelet a környezeti zaj és rezgés elleni védelem egyes szabályairól”.*
82. A 3. Melléklet „XII. Helymegosztással és távoli hozzáféréssel kapcsolatos szolgáltatások” fejezet „B. Fizikai Helymegosztás Épületben” részének 3.3.1. pontjában az „A Hozzáférési Aggregációs Pontnak helyet adó épület” szövegrész helyébe az „Az épület” szöveg lép.
83. A 3. Melléklet „XII. Helymegosztással és távoli hozzáféréssel kapcsolatos szolgáltatások” fejezet „C. Fizikai Helymegosztás Egyéb Létesítményben” része 2.1. pontjának hatodik bekezdésében az „a biztosít” szövegrész törlésre kerül.
84. A 3. melléklet „XII. Helymegosztással és távoli hozzáféréssel kapcsolatos szolgáltatások” fejezet „C. Fizikai Helymegosztás Egyéb Létesítményben” részének 3.2.2. pontja a következőképpen módosul:
- a) az a) pont helyébe a következő szöveg lép: *„a) 2013. évi CXXII. törvény a mező- és erdőgazdasági földek forgalmáról”;*
  - b) a c) pont helyébe a következő szöveg lép: *„c) 306/2010. (XII. 23.) Korm. rendelet a levegő védelméről”;*

- c) a d) pont helyébe a következő szöveg lép: „d) 4/2011. (I. 14.) VM rendelet a levegőterheltségi szint határértékeiről és a helyhez kötött légszennyező pontforrások kibocsátási határértékeiről”;
- d) a g) pont helyébe a következő szöveg lép: „g) 14/2013. (IX. 25.) NMHH rendelet az elektronikus hírközlési építmények elhelyezéséről és az elektronikus hírközlési építményekkel kapcsolatos hatósági eljárásokról”;
- e) a h) pont helyébe a következő szöveg lép: „h) 2012. évi CLXXXV. törvény a hulladékról”;
- f) az i) pont helyébe a következő szöveg lép: „i) 225/2015. (VIII. 7.) Korm. rendelet a veszélyes hulladékkal kapcsolatos egyes tevékenységek részletes szabályairól”;
- g) a j) pont helyébe a következő szöveg lép: „j) 284/2007. (X. 29.) Korm. rendelet a környezeti zaj és rezgés elleni védelem egyes szabályairól”.
85. A 3. Melléklet „XII. Helymegosztással és távoli hozzáféréssel kapcsolatos szolgáltatások” fejezet „D. Távoli Helymegosztás” részének 3.1.4. pontja a következőképpen módosul:
- „A Helymegosztáshoz a Jogosult által telepített berendezéseknek a Magyar Telekom hálózatához csatlakoztatható eszközök listájában (amelynek aktuális változata a MARUO 1. függelékében megjelölt URL címen érhető el) kell szerepelnie, vagy a 4.C Melléklet szerinti berendezés megfelelési vizsgálati jegyzőkönyvvel kell rendelkeznie.”
86. A 3. Melléklet „XII. Helymegosztással és távoli hozzáféréssel kapcsolatos szolgáltatások” fejezet „F. Távoli Hozzáférés” része 2. pontjának címe és alcímei a következőképpen módosulnak:
- A „2. A Szolgáltatás részletes leírása” pont címe a következőre módosul: „2. A Távoli Hozzáféréshez biztosított kiegészítő szolgáltatások”.
  - A „2.1. A Szolgáltatás általános jellemzői” pont címe a következőre módosul: „2.1. Csatlakoztatási szolgáltatások”
87. A 3. Melléklet „XII. Helymegosztással és távoli hozzáféréssel kapcsolatos szolgáltatások” fejezet „F. Távoli Hozzáférés” része 2.1. pontjának tartalma a következőképpen módosul:
- a) Az első bekezdés első mondatában a „Telekom által biztosított” szövegrész helyébe a „Jogosult által biztosított” szöveg, a második mondatban a „Telekom” szövegrész helyébe a „Jogosult” szöveg lép.
- b) A második bekezdés helyébe a következő szövegrész lép:
- „A Hozzáférési Link Távoli Hozzáféréshez szolgáltatás részletes leírását a 3. Melléklet XX. Hozzáférési Link Szolgáltatás fejezete tartalmazza. A Kábel Átadása Hozzáférési Link Nélkül szolgáltatás részletes leírását a 3. Melléklet II. GPON Előfizetői Szakasz Teljes Átengedése fejezete, III. HFC Előfizetői Szakasz Teljes Átengedése fejezete, valamint XVII. Felhordó Hálózati Sötétszál Átengedés fejezete tartalmazza.”
- c) A harmadik és negyedik bekezdés törlésre kerül.
88. A 3. Melléklet „XII. Helymegosztással és távoli hozzáféréssel kapcsolatos szolgáltatások” fejezet F. „Távoli hozzáférés” rész 3. pontja a következőképpen módosul:
- a) A 3.1.2. pont a következőképpen módosul: „A Távoli Hozzáférés Szolgáltatás igénybevételéhez a Jogosult által telepített berendezéseknek a Magyar Telekom hálózatához csatlakoztatható

eszközök listájában (amelynek aktuális változata a MARUO 1. függelékében megjelölt URL címen érhető el) kell szerepelnie, vagy a 4.C Melléklet szerinti berendezés megfelelőségi vizsgálati jegyzőkönyvvel kell rendelkeznie.”

- b) A 3.1.5., 3.1.6., 3.1.9., 3.1.15. pontok törlésre kerülnek.
- c) A 3.1. pont alpontjainak számozása a következőképpen módosul: a 3.1. pont 3.1.1.-re, a 3.1.7. pont 3.1.3.-ra, a 3.1.8. pont 3.1.4.-re, a 3.10.-3.14. pontok számozása 3.5.-3.9.-re változik.
- d) A 3.1.7. pont (módosuló számozás szerint 3.1.3. pont) első mondat helyébe a következő mondat lép: „A Jogosult kezdeményezheti a Távoli Hozzáférési pont áthelyezését.”
- e) A 3.1.10. és 3.1.11. pont (módosuló számozás szerint 3.5. és 3.6. pont) utolsó mondatában a „a zavaró berendezést a Jogosult költségére leszerelni” szövegrész helyébe a következő szöveg lép: „a zavaró berendezés által okozott veszély saját hatáskörében történő elhárítására”.

89. A 3. Melléklet „XIII. Réz Érpáras Helyi Alhurok Teljes Átengedése” fejezet 1.1. pontjában az 1. ábra helyébe a következő ábra lép:

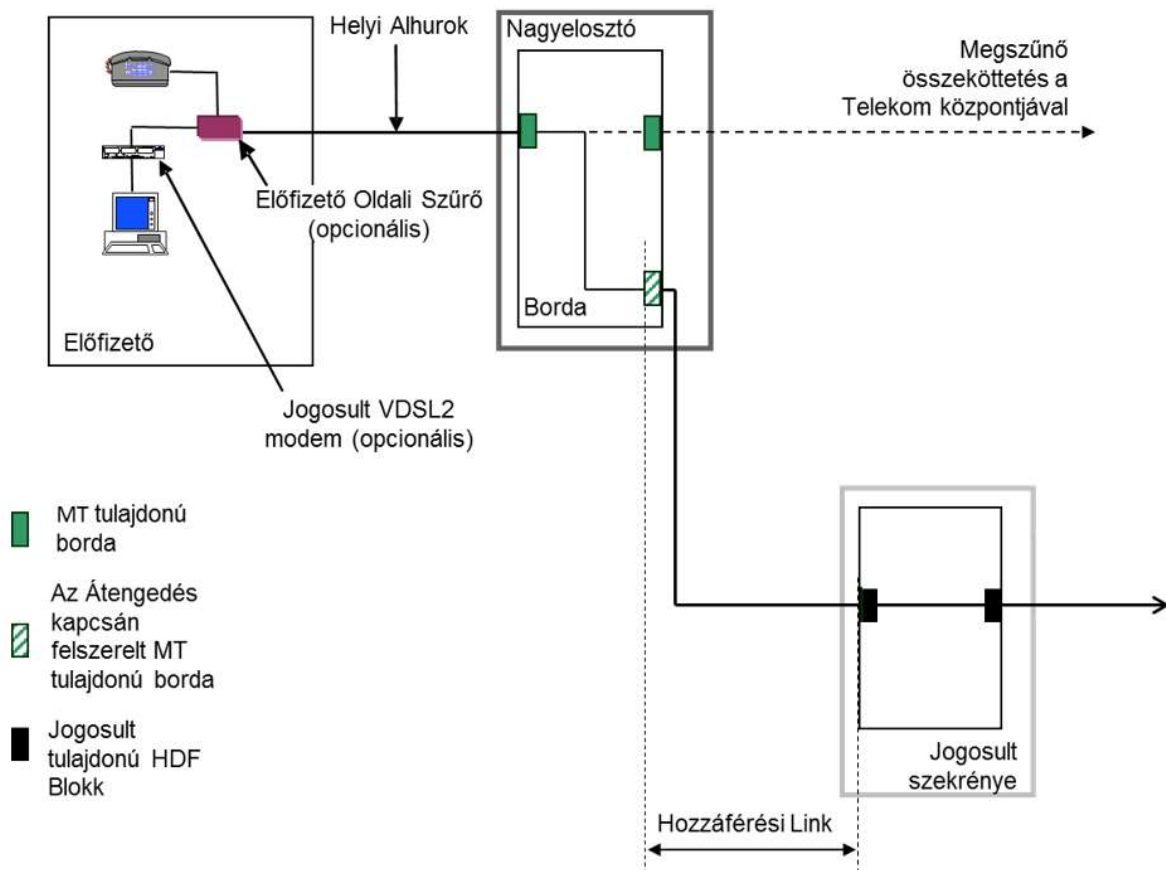

90. A 3. Melléklet „XIII. Réz Érpáras Helyi Alhurok Teljes Átengedése” fejezet 2.1. pontja a következőképpen módosul:

- a) A 2.1. pont címe a következőre módosul: „Hozzáférési Link szolgáltatás”

- b) A 2.1.2. pont a) pontja a következőre módosul: „A nagyelosztóban elhelyezett 10 vagy 100 érpáras rendező blokk”.
  - c) A 2.1.2. pont b) pontja törlésre kerül, a c) és d) pont számozása ennek megfelelően módosul.
  - d) A 2.1.2. pont – eredeti számozás szerinti – c) pontjában törlésre kerül az „a Magyar Telekom ingatlanán kívül, a Jogosult által biztosított szekrényben elhelyezett eszközök, valamint” szövegrész.
  - e) A 2.1. pont új 2.1.3 pontként kiegészül a következő mondattal: „**2.1.3 A Hozzáférési Link szolgáltatások további jellemzőinek meghatározását a 3. Melléklet XX. Hozzáférési Link Szolgáltatás fejezete tartalmazza.**”
91. A 3. Melléklet „XIII. Réz Érpáras Helyi Alhurok Teljes Átengedése” fejezet 2.2. pontjának címe a következőre módosul: „*Réz Érpáras Helyi Hurok Alkalmassági Vizsgálat*”.
92. A 3. Melléklet „XIII. Réz Érpáras Helyi Alhurok Teljes Átengedése” fejezet 3.1. pontjának első mondatában a „*Réz-FTTx hálózata*” szövegrész helyébe a következő szöveg lép: „*réz érpáras hozzáférési hálózata, valamint réz érpárban végződő FTTx hozzáférési hálózata*”.
93. A 3. Melléklet „XIV. Réz Érpáras Helyi Alhurok Részleges Átengedése” fejezet 2.1. pontja a következőképpen módosul:
- a) A 2.1. pont címe a következőre módosul: „*Hozzáférési Link szolgáltatás*”
  - b) A 2.1.2. pont a) pontja a következőre módosul: „A nagyelosztóban elhelyezett 10 vagy 100 érpáras rendező blokk.
  - c) A 2.1.2. pont utolsó bekezdése a következőre módosul: „*A Magyar Telekom által a Réz Érpáras Helyi Alhurok Részleges Átengedése részeként biztosított Központ Oldali Szűrő a Nagyelosztóban kerül elhelyezésre. Amennyiben a Nagyelosztóban nincs elegendő hely, akkor a Jogosult Szolgáltató szekrényében kerül elhelyezésre a Magyar Telekom által biztosított szűrő.*”
  - d) A 2.1. pont új 2.1.3 pontként kiegészül a következő mondattal: „**2.1.3 A Hozzáférési Link szolgáltatások további jellemzőinek meghatározását a 3. Melléklet XX. Hozzáférési Link Szolgáltatás fejezete tartalmazza.**”
94. A 3. Melléklet „XIII. Réz Érpáras Helyi Alhurok Teljes Átengedése” fejezet 2.2. pontjának címe a következőre módosul: „*Réz Érpáras Helyi Hurok Alkalmassági Vizsgálat*”.
95. A 3. Melléklet „XV. Kábelhely Megosztás Előfizetői Hozzáférési Hálózati Szakasz Képzése Céljából (a továbbiakban: Előfizetői Hozzáférési Kábelhely Megosztás)” fejezetének címe a következőre módosul: „*XV. Előfizetői Hozzáférési Kábelhely Megosztás*”.
96. A 3. Melléklet „XV. Kábelhely Megosztás Előfizetői Hozzáférési hálózati szakasz Képzése Céljából (a továbbiakban: Előfizetői Hozzáférési Kábelhely Megosztás)” fejezete 2.1.1. pontjának első bekezdésében törlésre kerül a „*térítés ellenében*” szövegrész.
97. A 3. Melléklet „XV. Kábelhely Megosztás Előfizetői Hozzáférési hálózati szakasz Képzése Céljából (a továbbiakban: Előfizetői Hozzáférési Kábelhely Megosztás)” fejezete 2.1.2. pontjának második bekezdése a következőre módosul:



*„A Helyszíni Megvalósíthatósági Vizsgálatot a Telekom a Jogosult erre vonatkozó igénye esetén, külön kiegészítő szolgáltatás keretében végzi el.”*

98. A 3. Melléklet „XV. Kábelhely Megosztás Előfizetői Hozzáférési hálózati szakasz Kiépítése Céljából (a továbbiakban: Előfizetői Hozzáférési Kábelhely Megosztás)” fejezete 2.2. pontjában a harmadik bekezdésben törlésre kerül a „*térítés ellenében*” szövegrész, továbbá törlésre kerül az utolsó bekezdés.
99. A 3. Melléklet „XV. Kábelhely Megosztás Előfizetői Hozzáférési hálózati szakasz Kiépítése Céljából (a továbbiakban: Előfizetői Hozzáférési Kábelhely Megosztás)” fejezetének 2.5. pontja a következőképpen módosul:
- a) Az 1. bekezdés kiegészül a következő mondatlal: *„A kivitelezést a Magyar Telekom a 2.6. pontban leírtak szerint végzi el.”*
  - b) Az 5. bekezdés helyébe a következő mondat lép: *„A kábelhely infrastruktúra átjárhatóságának biztosításával kapcsolatos többlet költségeket nem a Jogosult viseli.”*
100. A 3. Melléklet „XV. Kábelhely Megosztás Előfizetői Hozzáférési hálózati szakasz Kiépítése Céljából (a továbbiakban: Előfizetői Hozzáférési Kábelhely Megosztás)” fejezetének 2.6. pontja a következőképpen módosul:
- a) A 2.6. pont címe a következőre módosul: *„Kábelek telepítése kábelhely megosztás esetén”*
  - b) Törlésre kerül az első bekezdés második mondata.
101. A 3. Melléklet „XV. Kábelhely Megosztás Előfizetői Hozzáférési hálózati szakasz Kiépítése Céljából (a továbbiakban: Előfizetői Hozzáférési Kábelhely Megosztás)” fejezetének 2.9. pontja törlésre kerül.
102. A 3. Melléklet „XV. Kábelhely Megosztás Előfizetői Hozzáférési hálózati szakasz Kiépítése Céljából (a továbbiakban: Előfizetői Hozzáférési Kábelhely Megosztás)” fejezetének 3. pontja a következőképpen módosul:
- a) A c) pont első mondata a következőre módosul: *„Jogosulti igény esetén a kábelek és szerelvények eltávolítását, érintett megszakítók helyreállítását Magyar Telekom a 3.1. pontban leírtak szerint elvégzi.”*
  - b) Az utolsó bekezdés törlésre kerül.
103. A 3. Melléklet „XVI. Felhordó Hálózati Kábelhely Megosztás” fejezete 2.2.1. pontjának első bekezdésében törlésre kerül a „*térítés ellenében*” szövegrész.
104. A 3. Melléklet „XVI. Felhordó Hálózati Kábelhely Megosztás” fejezete 2.3. pontjában a harmadik bekezdésben törlésre kerül a „*térítés ellenében*” szövegrész, továbbá törlésre kerül az utolsó bekezdés.
105. A 3. Melléklet „XVI. Felhordó Hálózati Kábelhely Megosztás” fejezetének 2.6. pontja a következőképpen módosul:
- a) Az 1. bekezdés kiegészül a következő mondatlal: *„A kivitelezést a Magyar Telekom a 2.6.1. pontban leírtak szerint végzi el.”*

- b) Az 5. bekezdés helyébe a következő mondat lép: *„A kábelhely infrastruktúra átjárhatóságának biztosításával kapcsolatos többlet költségeket nem a Jogosult viseli.”*
106. A 3. Melléklet „XVI. Felhordó Hálózati Kábelhely Megosztás” fejezetének 2.6.1. pontja a következőképpen módosul:
- a) A 2.6.1. pont címe a következőre módosul: *„Kábelek telepítése kábelhely megosztás esetén”*
- b) Törlésre kerül az első bekezdés második mondata.
107. A 3. Melléklet „XVI. Felhordó Hálózati Kábelhely Megosztás” fejezetének 2.9. pontja törlésre kerül.
108. A 3. Melléklet „XVI. Felhordó Hálózati Kábelhely Megosztás” fejezetének 3. pontja a következőképpen módosul:
- a) A c) pont első mondata a következőre módosul: *„Jogosulti igény esetén a kábelek és szerelvények eltávolítását, érintett megszakítók helyreállítását Magyar Telekom a 3.1. pontban leírtak szerint elvégzi.”*
- b) Az utolsó bekezdés törlésre kerül.
109. A 3. Melléklet „XVII. Felhordó Hálózati Sötétszál Átengedés” fejezetének 2. és 2.1. pontja helyébe a következő szöveg lép:

## **„2. A Felhordó Hálózati Sötétszál csatlakoztatása a Jogosult Szolgáltató hálózatához**

*A sötétszál átengedése – az átengedés helyszínétől, illetve egyéb műszaki sajátosságaitól függően – megvalósulhat Hozzáférési Link kialakításával, vagy Hozzáférési Link kialakítása nélkül. Utóbbi esetben a sötétszál közvetlenül, a Kábel Átadása Hozzáférési Link Nélkül szolgáltatás keretében kerül átadásra a Jogosult számára.*

### **2.1 Hozzáférési Link Felhordó Hálózati Sötétszál Átengedés szolgáltatáshoz**

*2.1.1 A Hozzáférési Link szolgáltatást a Magyar Telekom a Felhordó Hálózati Sötétszál Átengedés szolgáltatáshoz kapcsolódó kiegészítő szolgáltatásként nyújtja. A Hozzáférési Link szolgáltatás esetei:*

*a) Hozzáférési Link Helymegosztáshoz*

*b) Hozzáférési Link Távoli Hozzáféréshez:*

*2.1.2 A Hozzáférési Link szolgáltatás az alábbi elemekből épül fel (lásd az 1. sz. ábrán):*

*a) Telekom oldali Átadó Optikai Rendező (ODF);*

*b) átkérő kábel a Telekom oldali ODF és a Jogosult által a Helymegosztási Egységben, vagy a Távoli Hozzáférés helyszínén biztosított ODF között. Az átkérő kábel Jogosult rendezőjére való csatlakoztatását a Jogosult végzi el.*

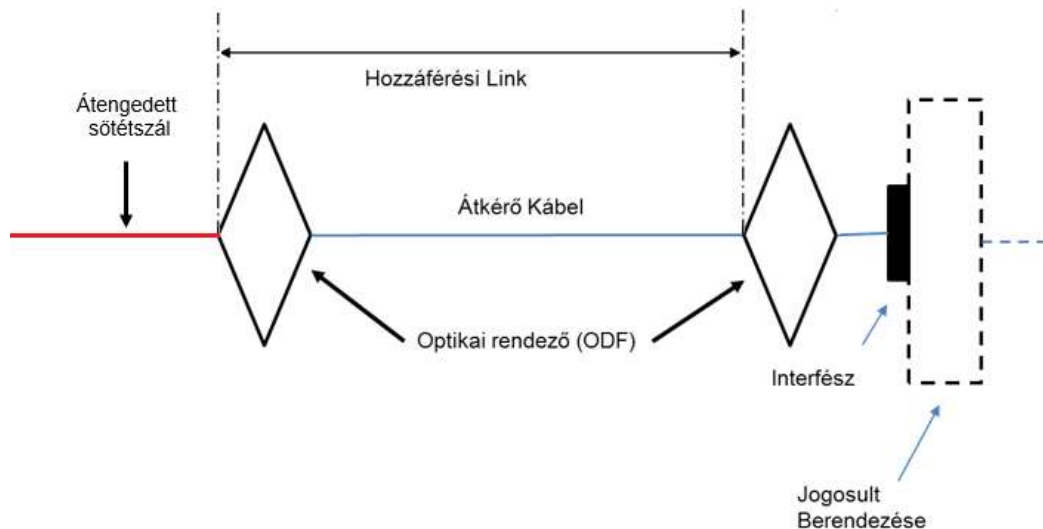

1. ábra: Hozzáférési Link Épületen belüli szakasz átkérő kábellel kiépítve

A Hozzáférési Link szolgáltatások további jellemzőinek meghatározását a 3. Melléklet XX. Hozzáférési Link Szolgáltatás fejezete tartalmazza.

## 2.2. Kábel Átadása Hozzáférési Link Nélkül

A Kábel Átadása Hozzáférési Link Nélkül szolgáltatást a Magyar Telekom a Felhordó Hálózati Sötétszál Átengedés szolgáltatáshoz kapcsolódó kiegészítő szolgáltatásként nyújtja.

A szolgáltatás keretében a Magyar Telekom – ha ez szükséges – leválasztja az átengedés tárgyát képező sötétszálát a meglévő csatlakozási pontjáról és a sötétszál végződését átadja a Jogosultnak, a Jogosult – helymegosztás, vagy távoli hozzáférés keretében elhelyezett – eszközehez való csatlakoztatás céljából, az ehhez szükséges tartalék hosszal. A szolgáltatásnak nem része a sötétszál csatlakoztatása a Jogosult eszközehez, ezt a Jogosult végzi el.”

110. A 3. Melléklet „XVII. Felhordó Hálózati Sötétszál Átengedés” fejezetének 4.2. pontja második és harmadik bekezdésként kiegészül a következő szövegrésszel:

„A sötétszál átengedés helyszíni megvalósíthatósági vizsgálata keretében a Magyar Telekom megállapítja, hogy van-e olyan műszaki körülmény, amely miatt a sötétszál átengedése nem lehetséges. A vizsgáat magában foglalja annak megállapítását, hogy a Jogosult igénybejelentésében meghatározott végpontok között a szükséges sötétszál rendelkezésre áll-e, illetve egyéb műszaki körülmény akadályozza-e az átengedés megvalósíthatóságát.

A Magyar Telekom a Jogosult erre irányuló kérése esetén lehetővé teszi a Jogosult számára a helyszíni megvalósíthatósági vizsgálaton való részvételt.”

111. A 3. Melléklet „XVIII. Felhordó Hálózati Átviteli Kapacitás” fejezet 1. pontjának 2. bekezdésében a „(Közel Bitfolyam Szolgáltatás (Rezes, GPON kábel hálózati), Előfizetői Hozzáférési Kábelhely Megosztás,” szövegrész helyébe a következő szöveg lép: „ – Közel Bitfolyam Hozzáférés (xDSL, GPON, kábelhálózati), Réz Érpáras Helyi Hurok Teljes és Részleges Átengedése, Előfizetői Hozzáférési Kábelhely Megosztás – ”

112. A 3. Melléklet „XVIII. Felhordó Hálózati Átviteli Kapacitás” fejezet 3.3. pontja helyébe a következő szöveg és ábra lép:

**„3.2.1 Hozzáférési Link Szolgáltatás esetei**

a) Hozzáférési Link Helymegosztáshoz

b) Hozzáférési Link Távoli Hozzáféréshez

**3.2.2 A Hozzáférési Link szolgáltatás kialakítása**

A Hozzáférési Link Szolgáltatás közvetlenül, átkérő optikai kábel segítségével kerül kialakításra, melynek megvalósítását a 3. ábra mutatja be. A Hozzáférési Link elemei:

a) átkérő kábel az Ethernet switch kimeneti pontja és a Telekom oldali Átadó Optikai Rendező (ODF) között;

b) Telekom oldali Átadó Optikai Rendező (ODF);

c) átkérő kábel a Telekom oldali ODF és a Jogosult által a Helymegosztási Egységben, vagy a Távoli Hozzáférés helyszínén biztosított ODF között. Az átkérő kábel Jogosult rendezőjére való csatlakoztatását a Jogosult végzi el.

3. ábra: Hozzáférési Link szolgáltatás

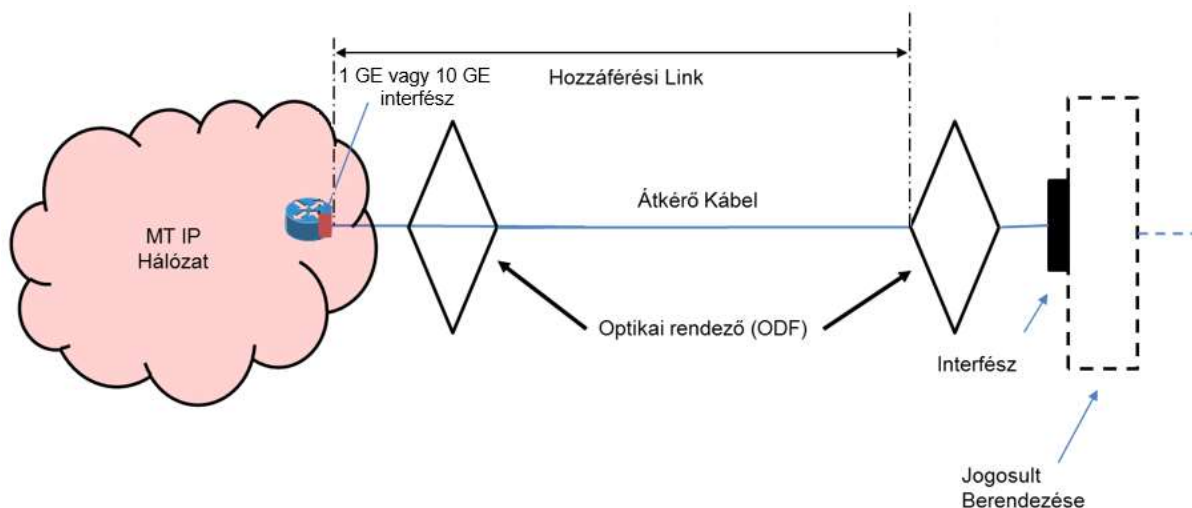

A Hozzáférési Link szolgáltatások további jellemzőinek meghatározását a 3. Melléklet XX. Hozzáférési Link Szolgáltatás fejezete tartalmazza.”

113. A 3. Melléklet „XIX. Felhordó Hálózati Hullámhossz Megosztás” fejezetében a 3.2. pont 2. és 3. bekezdése törlésre kerül.

114. A 3. Melléklet „XIX. Felhordó Hálózati Hullámhossz Megosztás” fejezet 3.3. és 3.4. pontja helyébe a következő szöveg és ábra lép:

### „3.2.1 Hozzáférési Link Szolgáltatás esetei

- a) Hozzáférési Link Helymegosztáshoz
- b) Hozzáférési Link Távoli Hozzáféréshez

### 3.2.2 A Hozzáférési Link szolgáltatás kialakítása

A Hozzáférési Link Szolgáltatás közvetlenül, átkérő optikai kábel segítségével kerül kialakításra, melynek megvalósítását a 2. ábra mutatja be. A Hozzáférési Link elemei:

- a) átkérő kábel a DWDM eszköz Jogosult felőli kimeneti pontja és a Telekom oldali Átadó Optikai Rendező (ODF) között;
- b) Telekom oldali Átadó Optikai Rendező (ODF);
- c) átkérő kábel a Telekom oldali ODF és a Jogosult által a Helymegosztási Egységben, vagy a Távoli Hozzáférés helyszínén biztosított ODF között. Az átkérő kábel Jogosult rendezőjére való csatlakoztatását a Jogosult végzi el.

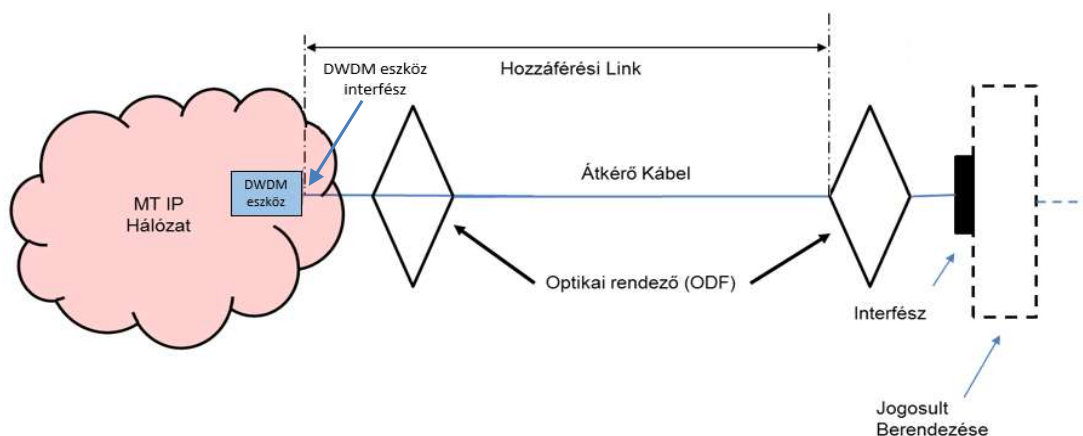

2. ábra: Hozzáférési Link szolgáltatás

A Hozzáférési Link szolgáltatások további jellemzőinek meghatározását a 3. Melléklet XX. Hozzáférési Link Szolgáltatás fejezete tartalmazza.”

115. A 3. fejezet „XX. Hozzáférési Link Szolgáltatás” fejezete a következőképpen módosul:

- a) Az 1. és 2. pont címe a következőre módosul:

„1. A Hozzáférési Link Helymegosztáshoz szolgáltatás általános jellemzői”

„2. A Hozzáférési Link Távoli Hozzáféréshez szolgáltatás általános jellemzői”

- b) Az 1. pontban törlésre kerül a „Több technológián (réz-xDSL, FTTx-xDSL, GPON, kábelhálózati) igénybe vett országos bitfolyam hozzáférés szolgáltatás esetében azok adatforgalma egy közös hozzáférési linken vehető át.” mondat.
- c) Az 1. pont utolsó bekezdésként kiegészül a következővel:

*„A Hozzáférési Link Távoli Hozzáféréshez szolgáltatást a Magyar Telekom abban az esetben biztosítja, ha az adott helyszínen sem Fizikai Helymegosztás, sem Távoli Helymegosztás nem valósítható meg, vagy a Jogosult a Fizikai Helymegosztás, illetve Távoli Helymegosztás igénybevétele helyett Távoli Hozzáférést kíván megvalósítani. A Magyar Telekom a Jogosult igénye esetén az adott helyszínen megvalósítható helymegosztás mellett a Hozzáférési Link Távoli Hozzáférés szolgáltatásra vonatkozóan is ajánlatot tesz. A helymegosztási szolgáltatás, illetve a Hozzáférési Link Távoli Hozzáféréshez szolgáltatás közül a Magyar Telekom vonatkozó ajánlatai ismeretében a Jogosult választhat.”*

- d) A fejezet új 3. pontként kiegészül a következővel:

**„3. Az egyes alapszolgáltatásokhoz és felhordó hálózati szolgáltatásokhoz kapcsolódó Hozzáférési Link szolgáltatások sajátosságai**

*Az egyes alapszolgáltatásokhoz, illetve felhordó hálózati szolgáltatásokhoz kapcsolódóan biztosított Hozzáférési Link szolgáltatások sajátosságainak leírása a 3. Melléklet következő fejezeteiben található:*

*A következő szolgáltatások esetében az adott szolgáltatás leírását tartalmazó fejezetben:*

- Réz Érpáras Helyi Hurok Teljes Átengedése;
- Réz Érpáras Helyi Hurok Részleges Átengedése;
- Réz Érpáras Helyi Alhurok Teljes Átengedése;
- Réz Érpáras Helyi Alhurok Részleges Átengedése;
- Felhordó Hálózati Sötétszál Átengedés;
- Felhordó Hálózati Hullámhossz Megosztás;
- Felhordó Hálózati Átviteli Kapacitás.

*A Közeli Bitfolyam Hozzáférés szolgáltatások esetében az V. fejezetben.*

*Az Országos Bitfolyam Hozzáférés szolgáltatások esetében a VIII. fejezetben.”*

- e) Törlésre kerül a „3. Kábel átadása hozzáférési link nélkül” pont.

116. A 3. Melléklet „XXII. További Kiegészítő Szolgáltatások” fejezete a következők szerint törlésre kerül:

- a) Törlésre kerülnek az a), f), i) pontok.
- b) Törlésre kerülnek a b)-e), l), t)-u) pontok.
- c) Törlésre kerül a g) pont.
- d) Törlésre kerülnek az n)-o) pontok.
- e) Törlésre kerülnek a h), j)-k), m), és p)-s) pontok
- f) Törlésre kerül a v) pont.
- g) Törlésre kerül a w) pont.

h) Törlésre kerül a fejezet címsora és megmaradt szövegrészei.

**A 4.A. Melléklet vonatkozásában:**

117. A 4.A. Melléklet 8. pontja a következőképpen módosul:

- a) A 8. pont címe a következőre változik: „Közeli Bitfolyam Hozzáférés xDSL Környezetben”
- b) A 8. pont tartalma – a címsor kivételével – törlésre kerül és helyébe a következő szöveg lép:  
*„A Jogosult Szolgáltató oldali műszaki feltételeket a 3. Melléklet V. „Közeli Bitfolyam Hozzáférés xDSL Környezetben” fejezete tartalmazza. Az egyéb műszaki feltételek megegyeznek a jelen Melléklet 11. „Országos Bitfolyam Hozzáférés xDSL Környezetben” pontjában ismertetett feltételekkel, azokat a Közeli Bitfolyam Hozzáférésre vonatkoztatva.”*

118. A 4.A. Melléklet 9. pontjának tartalma – a címsor kivételével – törlésre kerül és helyébe a következő szöveg lép: *„A Jogosult Szolgáltató oldali műszaki feltételeket a 3. Melléklet VI. „Közeli Bitfolyam Hozzáférés GPON Környezetben” fejezete tartalmazza. Az egyéb műszaki feltételek megegyeznek a jelen Melléklet 12. „Országos Bitfolyam Hozzáférés GPON Környezetben” pontjában ismertetett feltételekkel, azokat a Közeli Bitfolyam Hozzáférésre vonatkoztatva.”*

119. A 4.A. Melléklet 10. pontjának tartalma – a címsor kivételével – törlésre kerül és helyébe a következő szöveg lép: *„A Jogosult Szolgáltató oldali műszaki feltételeket a 3. Melléklet VII. „Közeli Bitfolyam Hozzáférés Kábelhálózati Környezetben” fejezete tartalmazza. Az egyéb műszaki feltételek megegyeznek a jelen Melléklet 13. „Országos Bitfolyam Hozzáférés Kábelhálózati Környezetben” pontjában ismertetett feltételekkel, azokat a Közeli Bitfolyam Hozzáférésre vonatkoztatva.”*

120. A 4.A. Melléklet 11. pontja a következőképpen módosul:

- A 11. pont címe a következőre változik: *„Országos Bitfolyam Hozzáférés xDSL Környezetben”*.
- A 11. pont első bekezdése a következőre változik: *„Réz érpáras és FTTx hozzáférési hálózaton nyújtott szélessávú hozzáférés szolgáltatás (továbbiakban xDSL) igénybevételének műszaki feltételei”*.

121. A 4.A. Melléklet 14. pontja törlésre kerül.

**A 4.C. Melléklet vonatkozásában:**

122. A 4.C Melléklet 8.1. pontja helyébe a következő szöveg lép:

*„8.1. A Berendezés Alkalmassági Vizsgálatot a Magyar Telekom 15 nap alatt végzi el.”*

**A 4.D Melléklet vonatkozásában:**

123. A 4.D Melléklet I.1.1. pontja kiegészítésre kerül az alábbiakkal:

*„g) **Információs hozzáférési felület elérhetőségére vonatkozó éves rendelkezésre állás:** legalább 98% (Az információs felület elérhetőségének a naptári évre vonatkoztatott aránya. Az elérhetőségre nem tartozik bele a hibák és karbantartások miatti szolgáltatás kiesési idő.)*

*h) **Információs hozzáférési felület üzemszünet maximális hossza:** legfeljebb 2 óra. (Az a maximális egybefüggő időtartam, amíg az információs felületen keresztül történő információ lekérés a Jogosult Szolgáltatók számára nem érhető el.) ”*

124. A 4.D Melléklet I.2. j) pontja törlésre kerül.

125. A 4.D Melléklet I.3.1.a) alpontjának szövege módosításra kerül az alábbiak szerint:

**„a) Szolgáltatás létesítésének időtartama:**

**Az alapadatok forrása:**

*A Magyar Telekom támogató rendszere, nyilvántartásai, szolgáltatás létesítés esetén vezetett nyilvántartások.*

**A mért jellemzők:**

*~~A mutató számításához a megvalósult létesítések kerülnek felhasználásra. A következő év(ek)re áthúzódó létesítéseket a megvalósulás évében kell figyelembe venni. A szolgáltatáshoz való új hozzáférés létesítésének Egyedi Szerződésenként számított ideje: Az adatgyűjtési időszakban megvalósult létesítés időpontja és a teljes – tehát az előírt összes adatot tartalmazó – jogosulti igénybejelentés kézhezvételének időpontja között eltelt idő, napokban kifejezve. A mutató számítása során a szerződéstervezet Kötelezett Szolgáltató általi kiküldésétől a Jogosult Szolgáltató szerződéstervezetre adott válaszában Kötelezett Szolgáltató általi kézhezvételéig terjedő időszak nem kerül beszámításra. Nem kerül továbbá beszámításra az esetlegesen elvégzett alkalmassági, megvalósíthatósági vizsgálatok 5.A Melléklet II.1.3.3., II.2.3.2., II.3.3.2., II.4.3.2., II.5.3.2., II.6.3.2., III.1.3.2., III.2.3.2., III.3.3.2. és 5.B Melléklet I.1.3.3., I.2.3.2., I.3.3.2., I.4.3.2., I.5.3.2., I.6.3.2., II.1.3.2., II.2.3.2., II.3.3.2. pontjaiban meghatározott időtartamát meg nem haladó időtartama. Nem kerül beszámításra a szerződésszerű teljesítésnek a Magyar Telekom általi felajánlása és a Jogosultnak a szerződésszerűen felajánlott teljesítés elfogadásával kapcsolatos késedelmével vagy annak Jogosult általi megtagadásával összefüggésben eltelt időtartam, valamint az az időtartam sem, amíg vis maior miatt lehetetlen a szolgáltatás létesítése.~~*

126. A 4.D Melléklet I.3.1.b) alpontja módosításra kerül az alábbiak szerint:

**„Éves rendelkezésre állás értéke:**

**Az alapadatok forrása:**

*A Magyar Telekom támogató rendszere, nyilvántartásai, a tervezett karbantartás és váratlan szolgáltatás-kiesés esetén vezetett nyilvántartások.*

**Teljesítménymutató származtatása:**

*Az adott naptári évben a szolgáltatás-kiesés teljes időtartama és a teljes elvi szolgáltatási időtartam hányadosát ki kell vonni 1-ből és az eredményt szorozni kell 100-zal.*



*Szolgáltatás-kiesés teljes időtartama: szolgáltató által (hibabejelentés alapján vagy anélkül) regisztrált szolgáltatás-kiesésben érintett előfizetői szám szorozva a szolgáltatás-kiesés idejével hozzáadva a ~~tervezett átalakításban, felújításban, karbantartásban érintett előfizetői számnak és a tevékenységre fordított időnek a szorzatát.~~ A szolgáltató által (hibabejelentés alapján vagy anélkül) regisztrált szolgáltatás-kiesésbe nem értendő bele a vis maior miatti szolgáltatás-kiesés.*

*Telejes elvi szolgáltatási időtartam: az adott naptári évben a szolgáltatás nyújtására fordított napok száma szorozva 24 órával, és szorozva az átlagos előfizetői számmal."*

127. A 4.D Melléklet I.3.1.c) alpontjának második bekezdése („A mért jellemzők”), annak utolsó mondatát követően kiegészül az alábbi mondattal:

*„A hibafelvételtől a szolgáltatás megfelelő minőségű ismételt rendelkezésre állásáig eltelt időszakba nem számít bele az az időtartam, amely alatt vis maior okán nem tudta a Magyar Telekom a hibaelhárítás iránti szükségés intézkedéseket megtenni.”*

128. A 4.D Melléklet I.3.1.d) alpontja módosításra kerül az alábbiak szerint:

**„Szolgáltatóváltás megvalósításának időtartama:**

**Az alapadatok forrása:**

*A Magyar Telekom támogató rendszere, nyilvántartásai, a szolgáltató váltásokról vezetett nyilvántartások*

**A mért jellemzők:**

*A szolgáltatásra vonatkozó jogosult igénybejelentés kézhezvételétől az új szolgáltató számára történő szolgáltatásnyújtás megkezdéséig terjedő időszak napokban kifejezve, Egyedi Szerződésenként számítva. A mutató számítása során a szerződéstervezet Kötelezett Szolgáltató általi kiküldésétől a Jogosult Szolgáltató szerződéstervezetre adott válaszána Kötelezett Szolgáltató általi kézhezvételéig terjedő időszak nem kerül beszámításra. Nem kerül továbbá beszámításra az esetlegesen elvégzett alkalmassági, megvalósíthatósági vizsgálatok 5.A Melléklet II.1.3.3., II.2.3.2., II.3.3.2., II.4.3.2., II.5.3.2., II.6.3.2., III.1.3.2., III.2.3.2., III.3.3.2. és 5.B Melléklet I.1.3.3., I.2.3.2., I.3.3.2., I.4.3.2., I.5.3.2., I.6.3.2., II.1.3.2., II.2.3.2., II.3.3.2. pontjaiban meghatározott időtartamát meg nem haladó időtartama. Ezen túlmenően nem kerül beszámításra a szerződésszerű teljesítésnek a Magyar Telekom általi felajánlása és a Jogosultnak a szerződésszerűen felajánlott teljesítés elfogadásával kapcsolatos késedelmével vagy annak Jogosult általi megtagadásával összefüggésben eltelt időtartam, valamint az az időtartam, amíg vis maior miatt lehetetlen a szolgáltatás létesítése.”*

129. A 4.D Melléklet I.3.1.e) alpontja módosításra kerül az alábbiak szerint:

**„e) Szolgáltatásváltás megvalósításának időtartama, az egyidejű tömeges szolgáltatásváltás kivételével:**

**Az alapadatok forrása:**

A Magyar Telekom támogató rendszere, nyilvántartásai, a szolgáltatásváltásokról vezetett nyilvántartások

**A mért jellemzők:**

A szolgáltatásváltással kapcsolatos szerződésmódosításra vonatkozó teljes jogosulti igénybejelentés ajánlattétel kézhezvételétől az újonnan beállított szolgáltatás nyújtásának megkezdéséig terjedő időszak, napokban kifejezve, Egyedi Szerződésenként számítva. A szerződéstervezet Kötelezett Szolgáltató általi kiküldésétől a Jogosult Szolgáltató szerződéstervezetre adott válaszában Kötelezett Szolgáltató általi kézhezvételéig terjedő időszak nem kerül beszámításra. Nem kerül beszámításra az esetlegesen elvégzett alkalmassági, megvalósíthatósági vizsgálatok 5.A Melléklet II.1.3.3., II.2.3.2, II.3.3.2., II.4.3.2., II.5.3.2, II.6.3.2, III.1.3.2., III.2.3.2, III.3.3.2. és 5.B Melléklet I.1.3.3., I.2.3.2., I.3.3.2., I.4.3.2., I.5.3.2., I.6.3.2., II.1.3.2., II.2.3.2., II.3.3.2. pontjaiban meghatározott időtartamát meg nem haladó időtartama. Ezen túlmenően nem kerül beszámításra a szerződésszerű teljesítésnek a Magyar Telekom általi felajánlása és a Jogosultnak a szerződésszerűen felajánlott teljesítés elfogadásával kapcsolatos késedelmével vagy annak Jogosult általi megtagadásával összefüggésben eltelt időtartam, valamint az az időtartam, amíg vis maior miatt lehetetlen a szolgáltatás létesítése.”

130. A 4.D Melléklet I.3.1.f) alpontja módosításra kerül az alábbiak szerint:

**„f) Előfizetői hozzáférési pont áthelyezés megvalósításának időtartama**

**Az alapadatok forrása:**

A Magyar Telekom támogató rendszere, nyilvántartásai, az előfizetői hozzáférési pont áthelyezések megvalósításáról vezetett nyilvántartások

**A mért jellemzők:**

Az áthelyezéssel kapcsolatos szerződésmódosításra vonatkozó teljes jogosulti igénybejelentés ajánlattétel kézhezvételétől az áthelyezett előfizetői hozzáférési ponton létesített szolgáltatás nyújtásának megkezdéséig terjedő időszak, napokban kifejezve, Egyedi Szerződésenként számítva. A szerződéstervezet Kötelezett Szolgáltató általi kiküldésétől a Jogosult Szolgáltató szerződéstervezetre adott válaszában Kötelezett Szolgáltató általi kézhezvételéig terjedő időszak nem kerül beszámításra. Nem kerül beszámításra az esetlegesen elvégzett alkalmassági, megvalósíthatósági vizsgálatok 5.A Melléklet II.1.3.3., II.2.3.2, II.3.3.2., II.4.3.2., II.5.3.2, II.6.3.2, III.1.3.2., III.2.3.2, III.3.3.2. és 5.B Melléklet I.1.3.3., I.2.3.2., I.3.3.2., I.4.3.2., I.5.3.2., I.6.3.2., II.1.3.2., II.2.3.2., II.3.3.2. pontjaiban meghatározott időtartamát meg nem haladó időtartama. Ezen túlmenően nem kerül beszámításra a szerződésszerű teljesítésnek a Magyar Telekom általi felajánlása és a Jogosultnak a szerződésszerűen felajánlott teljesítés elfogadásával kapcsolatos késedelmével vagy annak Jogosult általi megtagadásával összefüggésben eltelt időtartam, valamint az az időtartam, amíg vis maior miatt lehetetlen az előfizetői hozzáférési pont áthelyezésének megvalósítása.”

131. A 4.D Melléklet I. pont végére beszúrásra kerül az alábbi 5. Pont:

*„5. A működést támogató rendszerekben található információkhoz való hozzáférés biztosításával kapcsolatos teljesítménymutatók*

a) Elektronikus információs hozzáférési felület elérhetőségére vonatkozó éves rendelkezésre állás értéke

**Az alapadatok forrása:**

A Magyar Telekom támogató rendszere, nyilvántartásai, a tervezett karbantartás és váratlan szolgáltatás-kiesés esetén vezetett nyilvántartások.

**Teljesítménymutató származtatása:**

Az adott naptári évben a Partner Portál, mint a Magyar Telekom által üzemeltetett elektronikus információs hozzáférési felület tényleges elérhetőségének teljes időtartama és a teljes elvi üzemelési időtartam hányadosát ki kell vonni 1-ből és az eredményt szorozni kell 100-zal.

Az Partner Portál elérhetetlenségének tartamába nem számít bele a vis maior miatti üzemszünet időtartama.

b) Elektronikus információs hozzáférési felület üzemszünet maximális hossza

**Az alapadatok forrása:**

A Magyar Telekom támogató rendszere, nyilvántartásai, a tervezett karbantartás és váratlan szolgáltatás-kiesés esetén vezetett nyilvántartások.

**A mért jellemzők:**

A mutató számításához adatgyűjtési időszakból azt a leghosszabb időtartamot kell figyelembe venni, amíg az információs felületen keresztül történő információ lekérés a Jogosultak számára nem érhető el. Az üzemszünet időtartamába nem számít bele az elektronikus információs felület vis maior miatti elérhetetlenségének időtartama.”

132. A 4.D Melléklet 1.17. táblázata alatt lévő szöveg törlésre kerül: ~~„Szolgáltatás minőségi mutatók szempontjából a sötétszál(kábel) rongálódása Vis Major esetnek minősül.”~~

133. A 4.D Melléklet II.1. pontban foglalt 1.2 , 1.3, 1.4, 1.5, 1.6, 1.7 , 1.8, 1.9,1.10, 1.11.,1.12, 1,13 táblázatokban a

- a) Szolgáltatás létesítés időtartama\* (amennyiben helymegosztás kialakítására, illetve egyéb jelentős átalakításra nem kerül sor)
- b) Szolgáltatóváltás megvalósításának időtartama\* (amennyiben helymegosztás kialakítására, illetve egyéb jelentős átalakításra nem kerül sor)
- c) Szolgáltatásváltás megvalósításának időtartama\* (amennyiben helymegosztás kialakítására, illetve egyéb jelentős átalakításra nem kerül sor)
- d) Előfizetői hozzáférési pont áthelyezés megvalósításának időtartama\* (amennyiben helymegosztás kialakítására, illetve egyéb jelentős átalakításra nem kerül sor)

esetében a célérték „5 naptári nap” helyett „15 naptári nap”-ra módosításra kerül; a

- e) Szolgáltatás létesítés időtartama\* (amennyiben helymegosztás kialakítására, illetve egyéb jelentős átalakításra sor kerül\*\*)
- f) Szolgáltatóváltás megvalósításának időtartama\* (amennyiben helymegosztás kialakítására, illetve egyéb jelentős átalakításra sor kerül\*\*)
- g) Szolgáltatásváltás megvalósításának időtartama\* (amennyiben helymegosztás kialakítására, illetve egyéb jelentős átalakításra sor kerül\*\*)
- h) Előfizetői hozzáférési pont áthelyezés megvalósításának időtartama\* (amennyiben helymegosztás kialakítására, illetve egyéb jelentős átalakításra sor kerül\*\*)

esetében a célérték „30 naptári nap” helyett „40 naptári nap”-ra módosításra kerül.

134. A 4.D Melléklet II.1.2., II.1.3., II.1.4., II.1.5., II.1.6., II.1.7., II.1.8., II.1.9., II.1.10., II.1.11., II.1.12., II.1.13., II.1.14., II.1.15., II.1.16., II.1.17., II.1.18. pontjaiban a Rendelkezésre állás tekintetében a megadott célérték „98%”-ról „99%”-ra módosításra kerül.

135. A 4.D Melléklet II.1.2., II.1.3., II.1.4., II.1.5., II.1.6., II.1.7., II.1.14. pontjaiban található táblázatokban a 24 órás hibaelhárítás tekintetében a megadott célérték „50%<-ról” „75%<-ra” módosításra került, a II.1.8., II.1.9., II.1.10., II.1.11., II.1.12., II.1.13. pontjaiban található táblázatokban a 24 órás hibaelhárítás tekintetében a megadott célérték „50%<-ról” „60%<-ra” módosításra került, a II.1.15., II.1.16., II.1.17., II.1.18. pontjaiban található táblázatokban a 24 órás hibaelhárítás tekintetében a megadott célérték „50%<-ról” „80%<-ra” módosításra kerül.

136. A 4.D Melléklet II. pontja végére beszúrásra kerül a 3. pont az alábbiak szerint:

„3. A működést támogató rendszerekben található információkhoz való hozzáférés biztosításával kapcsolatos teljesítménymutatókra vonatkozó szolgáltatási szint vállalások (SLA):

- a) Elektronikus információs hozzáférési felület elérhetőségére vonatkozó éves rendelkezésre állás értéke: 98%
- b) Elektronikus információs hozzáférési felület üzemszünet maximális hossza: 2 óra.”

137. A 4.D Melléklet II.4. pontja az alábbiak szerint módosul:

**„Szolgáltatási szint megállapodás (SLA)**

Magyar Telekom az Egyedi Szerződésben rögzíti a Magyar Telekom által az Egyedi Szerződés alapján Jogosult Szolgáltatónak nyújtott szolgáltatások vonatkozásában a vállalt szolgáltatási szintet („szolgáltatási szint megállapodás”, SLA).

A szolgáltatási szint megállapodás tartalmazza a következőket:

~~A Magyar Telekom a vállalt teljesítési szintek (teljesítménymutatók) teljesülésével kapcsolatos tájékoztatásának tartalma és a tájékoztatással kapcsolatos eljárás:~~

- A Magyar Telekom szerződéses partnerei a Jogosult felé vállalt teljesítési szinteket az alábbiaknak megfelelően.

A Magyar Telekom a jelen referencia ajánlat 4.D Mellékletének II. pontjában meghatározott teljesítési szinteket biztosítja, az I.1.1. a), d), e) és f) alpontok esetében Egyedi Szerződésenként, az I.1.1. b), c) és I.1.2.1 g), h) és i) alpontok esetében Alap- és Felhordó Hálózati Szolgáltatásonként, az I.5 pontban foglalt mutatók esetében Jogosultanként.

- A vállalt minőségi szintek teljesülésével kapcsolatos tájékoztatással kapcsolatos eljárást és a tájékoztatás tartalmát az alábbiaknak megfelelően.

- a) A Magyar Telekom naptári negyedévekre – a rendelkezésre állás esetében naptári évre - vonatkozóan, legkésőbb az adott negyedévet – a rendelkezésre állás esetében évet - követő hónap végéig tájékoztatja a Jogosult Szolgáltatót a vállalt minőségi szintek teljesülésével kapcsolatban („szolgáltatás minőségi beszámoló”),—melyet online felületen publikál a következő URL címen:

A tájékoztatást a Jogosult Szolgáltatók az alábbi URL címen, PDF formátumú dokumentumokban, jelszavas védelemmel ellátva érhetik el:

[https://www.telekom.hu/rolunk/szolgáltatások/nagykereskedelem/belfoldi\\_vezetokes/szelessavu\\_hozzaferes/maruo-2018](https://www.telekom.hu/rolunk/szolgáltatások/nagykereskedelem/belfoldi_vezetokes/szelessavu_hozzaferes/maruo-2018)

~~A rendelkezésre állás értékéről a szolgáltatás minőségi beszámolóban csak éves adatszolgáltatás van. A negyedévente publikált információk Jogosult szolgáltatónként érhetők el a fenti URL címen, PDF formátumú dokumentumokban, jelszavas védelemmel ellátva.~~

- b) A szolgáltatás minőségi beszámoló tartalmazza a következőket:
  - A Jogosult Szolgáltató által az adott negyedévben igénybe vett szolgáltatásokra vonatkozó teljesítménymutatók ténylegesen megvalósult értékeinek kimutatása az I.1.1. a), d), e) és f) alpontok esetében Egyedi Szerződésenként, az I.1.1. b), c), az I.1.2.1 g), h) és i) alpontok esetében Alap- és Felhordó Hálózati Szolgáltatásonként, az I.5 pontban foglalt mutatók esetében Jogosultanként, a számítás alapjául szolgáló adatokkal együtt, valamint a Jogosult szolgáltató által bejelentett valós hibák arányát az adott szolgáltatás vonatkozásában.
  - ~~A megadott teljesítési szint adatokkal kapcsolatban a Jogosult szolgáltató a megjelenéstől számított 30 napon belül reklamációt nyújthat be. A reklamáció során pontosan meg kell adni a kifogásolt, illetve helyesnek vélt tételeket. A reklamáció kivizsgálást a Magyar Telekom azonnal megkezdi és arra legkésőbb 30 napon belül választ ad. Amennyiben a reklamáció nem volt jogos, nem módosulnak az adatok. Jogos vagy részben jogos reklamáció esetén az adatok és az esetleges kötbér összege módosításra kerül. Amennyiben Jogosult szolgáltató nem fogadja el a Magyar Telekom vizsgálati eredményét, független harmadik fél által végzett vizsgálatot kezdeményezhet. A vizsgálóbizottság tagjait Jogosult és~~

~~Kötelezett szolgáltató közösen választják meg. A Magyar Telekom olyan mértékben viseli a független vizsgálat díját, amelyen mértékben jogosnak ítélte a vizsgálat Jogosult szolgáltató reklamációját.~~

- A Kötelezett Szolgáltató által az adott teljesítménymutató tekintetében vállalt minőségi szint be nem tartása esetén a Jogosult Szolgáltató részére fizetendő kötbér mértékét, a kötbér számításának bemutatásával.
- A vállalt minőségi szint be nem tartása esetén az ezt előidéző okok ismertetését.
- A Magyar Telekom által a Jogosult Szolgáltató részére fizetendő, a vállalt minőségi szintek be nem tartása esetén megillető kötbért mértékére, kifizetésének módjára és határidejére vonatkozó szabályokat az alábbiaknak megfelelően.
  - a Magyar Telekom által a Jogosult Szolgáltató részére, a vállalt minőségiteljesítési szint be nem tartása esetén kötbért fizet a 4.D Melléklet III. pontja alapján az I.1.1. a), d), e) és f) alpontok esetében Egyedi Szerződésenként, az I.1.1. b), c) és I.1.2.1 g), h) és i) alpontok esetében (azaz a minőségi kötbérrel járó teljesítménymutatók) esetében Alap- és Felhordó Hálózati Szolgáltatásonként.
  - A hibás teljesítésből adódó késedelmi kötbért, illetve a minőségi kötbért a Magyar Telekom kötbérlevél benyújtása alapján fizeti meg Jogosult Szolgáltatónak kézhezvételétől számított 20 napos fizetési határidővel. A kötbérlevél benyújtására a Jogosult a szolgáltatásminőségi beszámoló kézhez vételét követően, a szolgáltatás minőségi beszámolóban megállapított, általa nem vitatott kötbértétel tekintetében azonnal jogosult. Amennyiben a szolgáltatásminőségi beszámolóban foglaltakat a fentiek szerinti vitatja, akkor a kötbérlevél benyújtására a reklamáció kivizsgálásának lezárultát – és annak eredményéhez képest – és a szolgáltatás minőségi beszámoló esetleges Magyar Telekom általi módosítását követően azonnal jogosult a reklamációval érintett kötbérösszeg tekintetében a kötbérlevél benyújtására. A Magyar Telekom a teljesítménymutatók nem teljesülése kapcsán kötbért negyedévenként csak egyszer fizet, a 4. D Melléklet III. fejezetben meghatározott feltételek szerint. Ettől eltérően (szolgáltatásokra vonatkozó, illetve információs hozzáférési felület elérhetőségére vonatkozó) az éves rendelkezésre állás teljesítménymutatók esetén naptári évenként az éves rendelkezésre állás nem teljesülése alapján fizet kötbért, a 4. D Melléklet III. fejezetben meghatározott feltételek szerint.
- A szolgáltatások minőségével kapcsolatos viták rendezésére vonatkozó eljárás szabályait az alábbiak szerint:

- A megadott teljesítési szint adatokkal, illetve a megállapított kötbér mértékével kapcsolatban a Jogosult szolgáltató a megjelenéstől számított 30 napon belül reklamációt nyújthat be. A reklamáció során pontosan meg kell adni a kifogásolt, illetve helyesnek vélt tételeket. A reklamáció kivizsgálást a Magyar Telekom azonnal megkezdi és arra legkésőbb 30 napon belül választ ad. Amennyiben a reklamáció nem volt jogos, nem módosulnak az adatok. Jogos vagy részben jogos reklamáció esetén az adatok és az esetleges kötbér összege módosításra kerül. Amennyiben Jogosult szolgáltató nem fogadja el a Magyar Telekom vizsgálati eredményét, független harmadik fél által végzett vizsgálatot kezdeményezhet. A vizsgálóbizottság tagjait Jogosult és Kötelezett szolgáltató közösen választják meg. A Magyar Telekom olyan mértékben viseli a független vizsgálat díját, amilyen mértékben jogosnak ítélte a vizsgálat Jogosult szolgáltató reklamációját.”

138. A 4.D Melléklet III.1.2.1 és III.1.2.2 pontjai módosításra kerülnek az alábbiak szerint:

**„1.2 Magyar Telekom kötbér-fizetési kötelezettsége:**

**1.2.1 Késedelmi kötbér**

A Magyar Telekom késedelmi kötbér fizetésére köteles a Törzsszöveg VI.1011.3.1 pontban foglalt feltételek fennállása esetén. ~~A késedelmi kötbér fizetési kötelezettség alóli kimentési okokat szintén a Törzsszöveg VI.1011.3.1 pontja tartalmazza.~~

**1.2.2 Minőségi kötbér**

A Magyar Telekom minőségi kötbér fizetésére köteles a Törzsszöveg VI.1011.3.2 pontban foglalt feltételek fennállása esetén. ~~A minőségi kötbér fizetési kötelezettség alóli kimentési okokat szintén a Törzsszöveg VI.1110.3.1 pontja tartalmazza.”~~

139. A 4.D Melléklet III.1.3.2. pontja módosításra került az alábbiak szerint:

**„1.3.2 A minőségi kötbér összege**

a) 24 órán belül elhárított hibaarány nem teljesülése esetén:

A minőségi kötbér összege a –a Jogosultnak nyújtott, a hibás teljesítéssel érintett adott Szolgáltatás(ok) vonatkozásában az adott negyedévre kiszámlázott DíjMelléklet szerinti havi díjának (díjainak) összegének 2%-a – a jelen Melléklet szerint vállalt minőségi szinttől eltérő – százalékpontonként.

b) 72 órán belül elhárított hibaarány (100%) nem teljesülése esetén:

A minőségi kötbér összege a 72 órán belül ténylegesen elhárított hibaarány 99%-áig a Jogosultnak ~~nyújtott~~, a hibás teljesítéssel érintett adott Szolgáltatás(ok) vonatkozásában adott negyedévre kiszámlázott DíjMelléklet szerinti havi díjának (díjainak) összegének 25%-a. A kötbér mértéke – a jelen Melléklet szerint vállalt minőségi szinttől eltérő – további százalékpontonként 3%-kal növekszik (azaz a 72 órán belül ténylegesen elhárított hibaarány

98%-áig a hibás teljesítéssel érintett Szolgáltatás(ok) vonatkozásában az adott negyedévre kiszámlázott DíjMelléklet szerinti havi díjának (díjainak) összegének 28%-a, 97%-ig 31%-a, stb.).

c) Éves rendelkezésre állás nem teljesülése esetén:

A minőségi kötbér összege a teljes szolgáltatás kiesési idő alapján számított százalékos nem teljesülés esetén – a jelen Mellékletben vállalt minőségi szinttől eltérő – százalékpontonként a Jogosultnak nyújtott, a hibás teljesítéssel érintett Szolgáltatás vonatkozásában az adott évre kiszámlázott DíjMelléklet szerinti havi díjának (díjainak) összegének 6%-a.

d) Késleltetés nem teljesülése esetén:

A minőségi kötbér összege a 3 hónap alapján számított átlagos késleltetési idő vállalás túllépése esetén – a jelen Mellékletben vállalt minőségi szinttől eltérő –10 ms-ként a Jogosultnak nyújtott, a hibás teljesítéssel érintett Szolgáltatás vonatkozásában (valamennyi végpontot figyelembe véve) adott negyedévre kiszámlázott DíjMelléklet szerinti havi díjainak összegének 100 %-a.

e) Késleltetés ingadozás nem teljesülése esetén:

A minőségi kötbér összege a 3 hónap alapján számított átlagos késleltetés ingadozás vállalás túllépése esetén – a jelen Mellékletben vállalt minőségi szinttől eltérő –10 ms-ként a Jogosultnak nyújtott, a hibás teljesítéssel érintett Szolgáltatás vonatkozásában (valamennyi végpontot figyelembe véve) adott negyedévre kiszámlázott DíjMelléklet szerinti havi díjainak összegének 100 %-a.

f) Keretvesztés arány nem teljesülése esetén:

A minőségi kötbér összege a 3 hónap alapján számított átlagos keretvesztés arány vállalás túllépése esetén – a jelen Mellékletben vállalt minőségi szinttől eltérő –tized százalékpontonként a Jogosultnak nyújtott, a hibás teljesítéssel érintett Szolgáltatás vonatkozásában (valamennyi végpontot figyelembe véve) adott negyedévre kiszámlázott DíjMelléklet szerinti havi díjainak összegének 100 %-a.

g) Elektronikus információs hozzáférési felület tekintetében éves rendelkezésre állás nem teljesülése esetén:

Az információs felület elérhetőségének – amelybe nem tartozik bele a hibák és karbantartások miatti szolgáltatás kiesési idő sem - a naptári évre vonatkoztatott aránya alapján a vállalt minőségi szinttől<sup>1</sup> való negatív eltérés esetén százalékpontonként a Jogosultnak nyújtott Szolgáltatások adott évre kiszámlázott havi díjak összegének 1,5 %-a.

[1] Az 5.D. Melléklet 4.4 pontjában meghatározott vállalt érték.

h) Elektronikus információs hozzáférési felület tekintetében az üzemszünet maximális hosszának – melynek megállapításakor az Üzemfenntartási munka és a vis major miatt bekövetkező üzemszünet hossza nem kerül figyelembe vételre - nem teljesülése esetén minden esetben:

A minőségi kötbér összege amennyiben az információs felületen keresztül történő információ lekérés nem érhető el egybefüggően a vállalt minőségi szintnél<sup>2</sup> hosszabb ideig, akkor minden



további a 120 percet meghaladó –megkezdett 10 percenként a Jogosultnak nyújtott Szolgáltatások kiszámlázott havi díjak összegének ötszáznegyvened része.

[2] Az 5.D. Melléklet 4.5 pontjában meghatározott vállalt érték.”

#### **5.A Melléklet vonatkozásában:**

140. Az 5.A. Mellékletben a „Számhordozás” kifejezés helyébe valamennyi előfordulási helyen „Hordozott Szám Beállítás” kifejezés kerül.

141. Az 5.A Melléklet II.1.1.2. pontja módosításra kerül, továbbá a II.1.1.3 pont első bekezdése az alábbiak szerinti második mondattal egészül ki:

„II.1.1.2. A Magyar Telekom érdemben nyilatkozik a Jogosult Réz Érpáras Helyi (AI)Hurok Átengedése (teljes/részleges) Igénybejelentésére, ha az annak benyújtásakor, vagy az esetleges hiánypótlás(oka)t követően – a Törzsszöveg V.2.4.2 a)-c) és e) pontjaiban foglaltakon túlmenően, illetve az ott leírtakkal összhangban– az alábbi nyilatkozatokat, adatokat tartalmazza (az alábbi felsorolás teljes körűen és tételesen tartalmazza a Réz Érpáras Helyi (AI)Hurok Átengedésére (teljes/részleges) vonatkozó Igénybejelentés során a Jogosult által benyújtandó információk körét):

a) az igényelt Réz Érpáras Helyi (AI)Hurokon a Magyar Telekomtól helyhez kötött telefonszolgáltatást igénybe vett/vevő Előfizető neve, hozzáférési pont címe, kapcsolási száma. Ha nem a Magyar Telekom nyújt előfizetői szolgáltatást, akkor a Magyar Telekom által a 3. fél részére bocsátott, a végpontot vagy a szolgáltatást beazonosító azonosító, és/vagy cím;

Használaton Kívüli Réz Érpáras Helyi (AI)Hurokra vonatkozó Igénybejelentés során a tervezett végpontot beazonosító azonosító és/vagy cím.

b) annak meghatározása, hogy az Igénybejelentés teljes vagy részleges Átengedésre, illetve Alhurok vagy Hurok Átengedésre vonatkozik;

c) a Réz Érpáras Helyi (AI)Hurok Átengedésére (teljes/részleges) vonatkozó Egyedi Átengedési Szerződés igényelt időtartama;

d) a Réz Érpáras Helyi (AI)Hurok Részleges Átengedésére vonatkozó Igénybejelentés esetén a Jogosult nyilatkozata arra vonatkozóan, hogy az Előfizető továbbra is fenn kívánja tartani a Magyar Telekommal, illetőleg – ha van ilyen – a Jogosulton kívüli harmadik szolgáltatóval hatályban lévő Előfizetői Szerződését;

e) a Jogosult nyilatkozata arról, hogy Egyedi Szerződést kíván kötni;

f) a Jogosult nyilatkozata arról, hogy a Jogosult vagy a Jogosulton kívüli harmadik szolgáltató az Átengedéssel érintett Előfizetőtől származó szándéknyilatkozattal rendelkezik a megfelelő kiskereskedelmi szolgáltatás Jogosulttól, vagy a Jogosulton kívüli harmadik szolgáltatótól történő igénybevétele tekintetében. Ez utóbbi esetben továbbá a Jogosult nyilatkozata arról, hogy az Előfizetőtől származó szándéknyilatkozattal rendelkező, az Átengedést követően az Előfizető számára az előfizetői szolgáltatást nyújtó harmadik szolgáltató és a Jogosult közötti

nagykereskedelmi szolgáltatás nyújtására vonatkozó megállapodás alapján a Jogosult Szolgáltató az Átengedés során eljárhat;

- g) Jogosult nyilatkozata arról, hogy a Jogosult vagy a Jogosulton kívüli harmadik szolgáltató rendelkezik-e az Előfizetőtől származó, az előfizetői díjtarozás megismerésére vonatkozó felhatalmazással;
- e) a Jogosult műszaki kapcsolattartójának neve, elérhetősége;
- f) az igényelt HDF pozíció száma;
- g) amennyiben a Jogosult az 5.E Melléklet szerinti szolgáltatásváltást igényel, ennek tényét;
- h) Amennyiben a Jogosult nyilatkozata arra vonatkozóan, hogy igényel-e Hordozott Szám Beállítást is igényel, ennek tényét, illetve a Jogosult nyilatkozata az Előfizető által a Jogosultnak vagy másik Előfizetői Szolgáltatást Nyújtó Szolgáltatónak tett nyilatkozat alapján arról, hogy az Átengedés esetén az Előfizető a hívószámát meg kívánja-e tartani. Amennyiben a Jogosult Hordozott Szám Beállítása kiegészítő szolgáltatást igényel, akkor a meg kell jelölnie a számhordozásra felajánlott időablakot (melyet az újonnan igényelt Alapszolgáltatás létesítési feladataival történő összehangolás érdekében célszerű az Igénybejelentéstől számított 8 nappal későbbre ütemezni, azzal, hogy a felajánlott számátadási időablak a szerződéskötés során változhat).
- i) Amennyiben a Jogosult nyilatkozata arra vonatkozóan, hogy a igényel-e egyéb Kiegészítő Szolgáltatást is igényel, ennek tényét;
- j) amennyiben a Réz Érpáras Helyi (AI)Hurok Átengedésére ráépülő kiskereskedelmi szolgáltatás Előfizetője az Előfizetői Hozzáférési Pontot a Magyar Telekom – MARUO Törzsszöveg II.2.3 pontja szerinti – földrajzi piacán belül változtatni akarja (5.E Melléklet szerinti áthelyezés), a Jogosult köteles ennek tényét megjelölni.
- j) a csatlakoztatni kívánt berendezések megnevezése, valamint – ha rendelkezik ilyennel – az elvégzett Jogosult által biztosított Végberendezés (CPE) Alkalmassági Vizsgálata vagy a Berendezés Alkalmassági Vizsgálattal kapcsolatos igazolás;
- k) a Jogosult nyilatkozata arra nézve, hogy a Jogosult Réz Érpáras Helyi (AI)Hurok Átengedésére (teljes/részleges) vonatkozó Igénybejelentése az 5.E Mellékletben meghatározottak szerinti szolgáltatásváltásra, illetve előfizetői hozzáférési pont áthelyezésére irányul-e; amennyiben a Jogosult Igénybejelentésében kifejezetten megjelölte, hogy az az 5.E Melléklet szerinti szolgáltatásváltásra és/ vagy előfizetői hozzáférési pont áthelyezésére irányul, akkor Jogosult köteles az alábbi adatokat is megadni igénybejelentésében:
- a Felek között hatályban lévő Egyedi Átengedési Szerződés azonosítószámát;
  - a megszüntetni kívánt Egyedi Átengedési Szerződéshez (azaz a „leszerelendő” Alapszolgáltatáshoz) tartozó Előfizetői Hozzáférési Pont azonosítóját;

Amennyiben Jogosult Igénybejelentésében nemlegesen nyilatkozik a szolgáltatásváltásra, illetve az előfizetői hozzáférési pont áthelyezésére vonatkozóan, vagy ezek valamelyike tekintetében elmulaszt nyilatkozatot tenni, akkor a Magyar Telekom úgy tekinti, hogy az Igénybejelentés nem irányul előfizetői hozzáférési pont áthelyezésre, illetve szolgáltatásváltásra.

II.1.1.3 Amennyiben a Réz Érpáras Helyi (AI)Hurok Átengedésére (teljes/részleges) vonatkozó Igénybejelentés nem tartalmazza a II.1.1.2 pontban meghatározott adatokat, akkor a Magyar Telekom a Réz Érpáras Helyi (AI)Hurok Átengedése (teljes/részleges) Igénybejelentés kézhezvételét követő 5 napon belül írásban, 5 napos határidő megjelölésével a hiányok pótlására hívja fel a Jogosultat. Amennyiben a Jogosult Szolgáltató az Igénybejelentésében a szolgáltatásváltásra, illetve az előfizetői hozzáférési pont áthelyezésére vonatkozóan elmulaszt nyilatkozatot tenni, a Magyar Telekom erre nézve hiánypótlásra nem hívja fel a Jogosultat, hanem a fenti II.1.1.2 pont k) alpontjában foglaltak szerint jár el.

142. Az 5.A Melléklet II.1.2. pontja módosításra kerül az alábbiak szerint:

~~„Az alábbi okok bármelyikének fennállása esetén a Magyar Telekom a Jogosult Igénybejelentését csak az alábbi okok alapján utasíthatja el elutasítja:~~

~~I) a Jogosult a II.1.1.3 pont szerinti hiánypótlásnak az előírt 5 napos határidőn belül nem tesz eleget, és erre tekintettel a Magyar Telekom az Igénybejelentést a felhívásban megjelölt határidő eredménytelen elteltét követő 10. napot követően indokolás nélkül – a hiánypótlás nem teljesítésére történő utalással – írásban elutasítja;~~

~~Az elutasítás nem akadályozza annak, hogy a Jogosult újabb Réz Érpáras Helyi (AI)Hurok Átengedése (teljes/részleges) Igénybejelentést tegyen a Magyar Telekom felé.~~

~~II) a Felek között még nincs hatályos Átengedési Keretszerződés;~~

~~III) az Igénybejelentés olyan szolgáltatásra irányul, amely nem tartozik a MARUO hatálya alá;~~

~~IV) a Jogosult olyan Réz Érpáras Helyi (AI)Hurok Átengedését (teljes/részleges) kezdeményezi, amely Réz Érpáras Helyi (AI)Hurokon a Magyar Telekom más Jogosult részére nyújt a MARUO hatálya alá tartozó Alapszolgáltatást, kivéve, ha a Réz Érpáras Helyi (AI)Hurok Átengedésére (teljes/részleges) vonatkozó Igénybejelentés az 5.E Melléklet szerinti szolgáltatóváltás szabályai szerint teljesíthető.~~

IV) A Réz Érpáras Helyi (AI)Hurok Átengedése (teljes/részleges) Igénybejelentés olyan Helymegosztási Helyszínre vonatkozik, melyre vonatkozóan a Jogosult legkésőbb a Réz Érpáras Helyi (AI)Hurok Átengedése (teljes/részleges) Igénybejelentéssel egyidejűleg nem nyújtott be Helymegosztási vagy Hozzáférési Linkre vonatkozó Igénybejelentést, illetve melyre vonatkozóan a Jogosult a Magyar Telekom hiánypótlási felhívása ellenére sem jelezte Helymegosztási vagy Hozzáférési Linkre vonatkozó igényét.

V) a Réz Érpáras Helyi (AI)Hurok Átengedése (teljes/részleges) Igénybejelentés teljesítésére a Helymegosztási Helyszínen nincs szabad Hozzáférési Link kapacitás, és a Jogosult a Magyar Telekom hiánypótlási felhívása ellenére sem nyújtott be a Hozzáférési Link kapacitásbővítésére vonatkozó Igénybejelentést.

~~V)~~ VI) a Réz Érpáras Helyi (AI)Hurok Átengedése (teljes/részleges) az alábbi műszaki okok miatt nem lehetséges:

A) az Egyedi Alkalmassági és Megvalósíthatósági Vizsgálat eredménye alapján a Réz Érpáras Helyi (AI)Hurok nem alkalmas a tervezett szolgáltatásra, vagy a tervezett szolgáltatás a Magyar Telekom hálózatára túlzott terhet róna, illetve a hálózat integritását veszélyeztetné és megállapításra kerültek korlátozó, vagy kizáró objektív műszaki okok, mely esetben a Magyar Telekom jelzi a Jogosultnak, hogy az igényelt Réz Érpáras Helyi (AI)Hurok nem átengedhető;

B) a Jogosult által a Magyar Telekom hálózatához csatlakoztatni kívánt berendezés:

- nem szerepel a Csatlakoztatható berendezések listáján, és a berendezésen végrehajtott 4.C Melléklet (Ismeretlen berendezés megfelelőség-igazolása) szerinti minősítés negatív eredménnyel zárult;
- a Magyar Telekom hálózatának integritását veszélyeztetné a belső spektrum nagyobb terhelésével;

C) a Jogosult Igénybejelentése szerinti létesítés és működtetés megvalósítására az adott Réz Érpáras Helyi (AI)Hurok hossza, keresztmetszete nem megfelelő;

~~VI)~~ a ~~Réz Érpáras Helyi (AI)Hurok Átengedése (teljes/részleges) Igénybejelentés olyan Helymegosztási Helyszínrre vonatkozik, melyre vonatkozóan a felek között nincs hatályban Egyedi Helymegosztási Szerződés vagy Egyedi Hozzáférési Link Szerződés, amely alapján a Magyar Telekom – a Réz Érpáras Helyi (AI)Hurok Átengedése Igénybejelentés benyújtásakor – Egyedi Helymegosztás vagy Egyedi Hozzáférési Link szolgáltatást nyújt a Jogosultnak;~~

~~VII)~~ a ~~Réz Érpáras Helyi (AI)Hurok Átengedése (teljes/részleges) Igénybejelentés teljesítésére a Helymegosztási Helyszínen nincs szabad Hozzáférési Link kapacitás;~~

~~VIII)~~ D) Egyedi Alkalmassági és Megvalósíthatósági Vizsgálat eredményeképp megállapításra kerültek korlátozó, vagy kizáró objektív műszaki okok, amelyek esetében Magyar Telekom jelzi a Jogosultnak, hogy a Hozzáférési Link további kapacitásbővítése már nem lehetséges;

~~IX)~~ E) az 5.E Melléklet szerinti áthelyezés esetén, amennyiben az új Előfizetői Hozzáférési Pont helyszínén nem áll rendelkezésre Réz Érpáras Helyi (AI)Hurok Átengedése (teljes/részleges) szolgáltatás.

A Réz Érpáras Helyi (AI)Hurok Átengedése (teljes/részleges) Igénybejelentés objektív műszaki ok miatt történő elutasítása esetén a Magyar Telekom az elutasítást írásban, indokolással ellátva – amennyiben sor került rá, az elvégzett Egyedi Alkalmassági és Megvalósíthatósági Vizsgálat eredményével ellátva – közli a Jogosult Szolgáltatóval.

A Réz Érpáras Helyi (AI)Hurok Átengedése (teljes/részleges) Igénybejelentés nem műszaki ok miatt történő elutasítása esetén a Magyar Telekom az elutasítást írásban, az elutasítás okára történő utalással közli a Jogosult Szolgáltatóval.”

143. Az 5.A Melléklet II.1.3.2 pontja az alábbiak szerint módosításra kerül:

*“Egy adott Réz Érpáras Helyi (AI)Hurok tényleges műszaki jellemzőinek – vagyis az Átengedés lehetőségeinek és korlátainak – megállapítása*

- a) *Az ~~Előrendelés során megadott és a támogató rendszerekben rendelkezésre álló információk alapján történik mindazon esetekben, amikor a Jogosult nem igényli az Egyedi Alkalmassági és Megvalósíthatósági Vizsgálat elvégzését és a Magyar Telekom sem köti a Réz Érpáras Helyi (AI)Hurok Átengedését (teljes/részleges) ilyen vizsgálatok elvégzéséhez, vagy~~*
- b) *Egyedi Alkalmassági és Megvalósíthatósági Vizsgálattal történik, amennyiben a Jogosult igényli azt.*

*i. ~~a Jogosult azt igényli vagy~~*

*ii. ~~a Magyar Telekom a Réz Érpáras Helyi (AI)Hurok Átengedését (teljes/részleges) ilyen vizsgálatok elvégzéséhez köti.~~*

*Amennyiben a Jogosult nem igényel Egyedi Alkalmassági és Megvalósíthatósági Vizsgálatot és a Magyar Telekom sem köti a Réz Érpáras Helyi (AI)Hurok Átengedését (teljes/részleges) ilyen vizsgálatok elvégzéséhez, a Magyar Telekom abban az esetben garantálja, hogy azon a Réz Érpáras Helyi (AI)Hurokon szélessávú szolgáltatás nyújtható, ha a Réz Érpáras Helyi (AI)Hurok Átengedését (teljes/részleges) megelőzően is szélessávú szolgáltatást nyújtottak az adott Réz Érpáras Helyi (AI)Hurokon, illetve olyan mértékben garantálja a szélessávú szolgáltatás nyújthatóságát, amilyen mértékben annak feltételei az támogató rendszerekben rendelkezésre álló Előrendelés során megadott információk alapján megállapíthatók.”*

144. Az 5.A Melléklet II.1.3.3 pontja kiegészítésre került az alábbi alpontokkal:

*„c) Helymegosztás megvalósíthatósági vizsgálat: 15 nap;*

*d) Távoli Hozzáférés megvalósíthatósági vizsgálat:*

*da) ha alépítmény vagy oszlopsor vizsgálata szükséges: 10 nap,*

*db) egyéb esetben 5 nap.”*

145. Az 5.A Melléklet II.1.3. pontja az alábbi II.1.3.9. alponttal egészül ki:

*„Amennyiben a Jogosult a Réz Érpáras Helyi (AI)Hurok Teljes Átengedésére vonatkozó Igénybejelentésben Hordozott Szám Beállítást igényel, akkor e Kiegészítő Szolgáltatás nyújtásáról a Felek a Réz Érpáras Helyi (AI)Hurok Átengedése (teljes/részleges) szolgáltatásra létrejött Egyedi Átengedési Szerződésben állapodnak meg.”*

146. Az 5.A Melléklet II.2.1.2. pontja az alábbiak szerint módosításra kerül, továbbá a II.2.1.3 pont első bekezdése az alábbiak szerinti második mondatral egészül ki:

*„II.2.1.2. A Magyar Telekom érdeemben nyilatkozik a Jogosult GPON Előfizetői Szakaszának Teljes Átengedése Igénybejelentésére, ha az annak benyújtásakor, vagy az esetleges*

hiánypótlás(oka)t követően —a Törzsszöveg V.2.4.2 a) c) és e) pontjaiban foglaltakon túlmenően, illetve az ott leírtakkal összhangban — az alábbi nyilatkozatokat, adatokat tartalmazza (az alábbi felsorolás teljes körűen és tételesen tartalmazza a GPON Előfizetői szakaszának Teljes Átengedésére vonatkozó Igénybejelentés során a Jogosult által benyújtandó információk körét):

- a) az igényelt GPON Előfizetői Szakaszon a Magyar Telekomtól helyhez kötött telefon- és/vagy internet-hozzáférés és/vagy műsorterjesztési szolgáltatást igénybe vett/vevő Előfizető neve, hozzáférési pont címe, amennyiben van, úgy kapcsolási száma. Ha nem a Magyar Telekom nyújt előfizetői szolgáltatást, akkor a Magyar Telekom által a 3. fél részére bocsátott, a végpontot vagy a szolgáltatást beazonosító azonosító, és/vagy cím;
- b) a GPON Előfizetői Szakaszának Teljes Átengedése szolgáltatás igényelt időtartama;
- c) a Jogosult nyilatkozata arról, hogy Egyedi Szerződést kíván kötni;  
  
e) a Jogosult műszaki kapcsolattartójának neve, elérhetősége;
- d) amennyiben a Jogosult nyilatkozata arra vonatkozóan, hogy igényel-e Hordozott Szám Beállítást is igényel, ennek tényét, illetve a Jogosult nyilatkozata az Előfizető által a Jogosultnak vagy másik Előfizetői Szolgáltatást Nyújtó Szolgáltatónak tett nyilatkozat alapján arról, hogy az Átengedés esetén az Előfizető a hívószámát meg kívánja-e tartani. Amennyiben a Jogosult Hordozott Szám Beállítása kiegészítő szolgáltatást igényel, akkor a meg kell jelölnie a számhordozásra felajánlott időablakot (melyet az újonnan igényelt Alapszolgáltatás létesítési feladataival történő összehangolás érdekében célszerű az Igénybejelentéstől számított 8 nappal későbbre ütemezni, azzal, hogy a felajánlott számátadási időablak a szerződéskötés során változhat),
- e) amennyiben a Jogosult nyilatkozata arra vonatkozóan, hogy a igényel-e egyéb Kiegészítő Szolgáltatást is igényel, ennek tényét;  
  
f) amennyiben a GPON Előfizetői Szakaszának Teljes Átengedése szolgáltatásra ráépülő kiskereskedelmi szolgáltatás Előfizetője az Előfizetői Hozzáférési Pontot a Magyar Telekom — MARUO Törzsszöveg II.2.3 pontja szerinti — földrajzi piacán belül változtatni akarja (5.E Melléklet szerinti áthelyezés), a Jogosult köteles ennek tényét megjelölni.
- f) a Jogosult nyilatkozata arról, hogy a Jogosult vagy a Jogosulton kívüli harmadik szolgáltató az Átengedéssel érintett Előfizetőtől származó szándéknyilatkozattal rendelkezik a megfelelő kiskereskedelmi szolgáltatás Jogosulttól, vagy a Jogosulton kívüli harmadik szolgáltatótól történő igénybevétele tekintetében. Ez utóbbi esetben továbbá a Jogosult nyilatkozata arról, hogy az Előfizetőtől származó szándéknyilatkozattal rendelkező, az Átengedést követően az Előfizető számára az előfizetői szolgáltatást nyújtó harmadik szolgáltató és a Jogosult közötti nagykereskedelmi szolgáltatás nyújtására vonatkozó megállapodás alapján a Jogosult Szolgáltató az Átengedés során eljárhat;
- g) Jogosult nyilatkozata arról, hogy a Jogosult vagy a Jogosulton kívüli harmadik szolgáltató rendelkezik-e az Előfizetőtől származó, az előfizetői díjtarozás megismerésére vonatkozó felhatalmazással;

h) a Jogosult nyilatkozata arra nézve, hogy a Jogosult GPON Előfizetői Szakaszának Teljes Átengedésére (teljes/részleges) vonatkozó Igénybejelentése az 5.E Mellékletben meghatározottak szerinti szolgáltatásváltásra, illetve előfizetői hozzáférési pont áthelyezésére irányul-e; amennyiben a Jogosult Igénybejelentésében kifejezetten megjelölte, hogy az az 5.E Melléklet szerinti szolgáltatásváltásra és/ vagy előfizetői hozzáférési pont áthelyezésére irányul, akkor Jogosult köteles az alábbi adatokat is megadni igénybejelentésében:

- a Felek között hatályban lévő Egyedi Átengedési Szerződés azonosítószámát;
- a megszüntetni kívánt Egyedi Átengedési Szerződéshez (azaz a „leszerelendő” Alapszolgáltatáshoz) tartozó Előfizetői Hozzáférési Pont azonosítóját;

Amennyiben Jogosult Igénybejelentésében nemlegesen nyilatkozik a szolgáltatásváltásra, illetve az előfizetői hozzáférési pont áthelyezésére vonatkozóan, vagy ezek valamelyike tekintetében elmulaszt nyilatkozatot tenni, akkor a Magyar Telekom úgy tekinti, hogy az Igénybejelentés nem irányul előfizetői hozzáférési pont áthelyezésre, illetve szolgáltatásváltásra.

II.2.1.3 Amennyiben a GPON Előfizetői Szakaszának Teljes Átengedésére vonatkozó Igénybejelentés nem tartalmazza a II.2.1.2 pontban meghatározott adatokat, akkor a Magyar Telekom egy alkalommal – a GPON Előfizetői Szakaszának Teljes Átengedése Igénybejelentés kézhezvételét követő 5 napon belül írásban, 5 napos határidő megjelölésével – a hiányok pótlására hívja fel a Jogosultat. Amennyiben a Jogosult Szolgáltató az Igénybejelentésében a szolgáltatásváltásra, illetve az előfizetői hozzáférési pont áthelyezésére vonatkozóan elmulaszt nyilatkozatot tenni, a Magyar Telekom erre nézve hiánypótlásra nem hívja fel a Jogosultat, hanem a fenti II.2.1.2 pont h) alpontjában foglaltak szerint jár el.”

147. Az 5.A Melléklet II.2.2. pontja módosításra kerül az alábbiak szerint:

~~„Az alábbi okok bármelyikének fennállása esetén a Magyar Telekom a Jogosult Igénybejelentését csak az alábbi okok alapján utasíthatja el elutasítja:~~

~~I) a Jogosult a II.2.1.3 pont szerinti hiánypótlásnak az előírt 5 napos határidőn belül nem tesz eleget, és erre tekintettel a Magyar Telekom az Igénybejelentést a felhívásban megjelölt határidő eredménytelen elteltét követő 10. napot követően indokolás nélkül – a hiánypótlás nem teljesítésére történő utalással – írásban elutasítja;~~

~~Az elutasítás nem akadályozza annak, hogy a Jogosult újabb GPON Előfizetői Szakaszának Teljes Átengedése Igénybejelentést tegyen a Magyar Telekom felé.~~

~~II) a Felek között még nincs hatályos Átengedési Keretszerződés;~~

~~III) a GPON Előfizetői Szakaszának Teljes Átengedése Igénybejelentés olyan szolgáltatásra irányul, amely nem tartozik a MARUO hatálya alá;~~

~~IV) a Jogosult olyan GPON Előfizetői Szakasz Teljes Átengedését kezdeményezi, amely előfizetői szakaszon a Magyar Telekom más Jogosult részére nyújt a MARUO hatálya alá tartozó Alapszolgáltatást, kivéve, ha a GPON Előfizetői Szakaszának Teljes Átengedésére vonatkozó Igénybejelentés az 5.E Melléklet szerinti szolgáltatóváltás szabályai szerint teljesíthető~~

IV) a GPON Előfizetői Szakaszának Teljes Átengedése az alábbi műszaki okok miatt nem lehetséges:

V) A) a GPON Előfizetői Szakaszának Teljes Átengedése során kiágazó kábelcsonk kialakítása nem lehetséges;

V) B) az Átengedés túlzott terhet ró a Magyar Telekom hálózatára, és ezáltal veszélyezteti a működés biztonságát, a hálózat egységét és az Igénybejelentés elutasításának alapjául szolgáló objektív műszaki okokat Egyedi Alkalmassági és Megvalósíthatósági Vizsgálat igazolja.

A GPON Előfizetői Szakasz Teljes Átengedése Igénybejelentés objektív műszaki ok miatt történő elutasítása esetén a Magyar Telekom az elutasítást írásban, indokolással ellátva – amennyiben sor került rá, az elvégzett Egyedi Alkalmassági és Megvalósíthatósági Vizsgálat eredményével ellátva – közli a Jogosult Szolgáltatóval. Amennyiben az Igénybejelentésben foglalt igény más, a MARUO hatálya alá tartozó hálózati szolgáltatás igénybevételével megvalósítható, a Magyar Telekom erről tájékoztatja a Jogosultat az értesítésben.

A GPON Előfizetői Szakasz Teljes Átengedése Igénybejelentés nem műszaki ok miatt történő elutasítása esetén a Magyar Telekom az elutasítást írásban, az elutasítás okára történő utalással közli a Jogosult Szolgáltatóval"

148. Az 5.A Melléklet II.2.3.2 és II.3.3.2. pontjában foglalt első bekezdés második tagmondata törlésre került.

149. Az 5.A Melléklet II.2.3. pontja az alábbi II.2.3.7. ponttal egészül ki:

„Amennyiben a MARUO 3. Melléklete alapján szükséges a GPON Előfizetői Szakasz Teljes Átengedése szolgáltatás létesítéséhez a Kábel Átadása Hozzáférési Link Nélkül szolgáltatás igénybe vétele, illetve ha a Jogosult az Igénybejelentésben Hordozott Szám Beállítást igényel, akkor e Kiegészítő Szolgáltatás(ok) nyújtásáról a Felek a GPON Előfizetői Szakaszának Teljes Átengedése szolgáltatásra vonatkozó Egyedi Átengedési Szerződésben állapodnak meg.”

150. Az 5.A Melléklet II.3.1.2. pontja módosításra kerül, továbbá a II.3.1.3 pont első bekezdése az alábbiak szerinti második mondattal egészül ki:

„II.3.1.2. A Magyar Telekom érdemben nyilatkozik a Jogosult HFC Előfizetői Szakaszának Teljes Átengedése Igénybejelentésére, ha az annak benyújtásakor, vagy az esetleges hiánypótlás(oka)t követően — a Törzsszöveg V.2.4.2 a)–c) és e) pontjaiban foglaltakon túlmenően, illetve az ott leírtakkal összhangban — az alábbi nyilatkozatokat, adatokat tartalmazza (az alábbi felsorolás teljes körűen és tételesen tartalmazza a HFC Előfizetői Szakaszának Teljes Átengedésére vonatkozó Igénybejelentés során a Jogosult által benyújtandó információk körét):



- a) az igényelt HFC Előfizetői Szakaszon a Magyar Telekomtól helyhez kötött telefon- és/vagy internet-hozzáférési és/vagy műsorterjesztési szolgáltatást igénybe vett/vevő Előfizető neve, hozzáférési pont címe, amennyiben van, úgy kapcsolási száma. Ha nem a Magyar Telekom nyújt előfizetői szolgáltatást, akkor a Magyar Telekom által a 3. fél részére bocsátott, a végpontot vagy a szolgáltatást beazonosító azonosító, és/vagy cím;
- b) a HFC Előfizetői Szakasznak Teljes Átengedése szolgáltatás igényelt időtartama;
- ~~e) a Jogosult műszaki kapcsolattartójának neve, elérhetősége;~~
- c) a Jogosult nyilatkozata arról, hogy Egyedi Szerződést kíván kötni;
- d) Amennyiben a Jogosult nyilatkozata arra vonatkozóan, hogy igényel-e Hordozott Szám Beállítást is igényel, ennek tényét, illetve a Jogosult nyilatkozata az Előfizető által a Jogosultnak vagy másik Előfizetői Szolgáltatást Nyújtó Szolgáltatónak tett nyilatkozat alapján arról, hogy az Átengedés esetén az Előfizető a hívószámát meg kívánja-e tartani. Amennyiben a Jogosult Hordozott Szám Beállítása kiegészítő szolgáltatást igényel, akkor a meg kell jelölnie a számhordozásra felajánlott időablakot (melyet az újonnan igényelt Alapszolgáltatás létesítési feladataival történő összehangolás érdekében célszerű az Igénybejelentéstől számított 8 nappal későbbre ütemezni, azzal, hogy a felajánlott számátadási időablak a szerződéskötés során változhat);
- e) Amennyiben a Jogosult nyilatkozata arra vonatkozóan, hogy a igényel-e egyéb Kiegészítő Szolgáltatást is igényel, ennek tényét;
- ~~f) amennyiben a HFC Előfizetői Szakasznak Teljes Átengedésére ráépülő kiskereskedelmi szolgáltatás Előfizetője az Előfizetői Hozzáférési Pontot a Magyar Telekom – MARUO Törzsszöveg II.2.3 pont szerinti – földrajzi piacán belül változtatni akarja (5.E Melléklet szerinti áthelyezés), a Jogosult köteles ennek tényét megjelölni.~~
- f) a Jogosult nyilatkozata arról, hogy a Jogosult vagy a Jogosulton kívüli harmadik szolgáltató az Átengedéssel érintett Előfizetőtől származó szándéknyilatkozattal rendelkezik a megfelelő kiskereskedelmi szolgáltatás Jogosulttól, vagy a Jogosulton kívüli harmadik szolgáltatótól történő igénybevétele tekintetében. Ez utóbbi esetben továbbá a Jogosult nyilatkozata arról, hogy az Előfizetőtől származó szándéknyilatkozattal rendelkező, az Átengedést követően az Előfizető számára az előfizetői szolgáltatást nyújtó harmadik szolgáltató és a Jogosult közötti nagykereskedelmi szolgáltatás nyújtására vonatkozó megállapodás alapján a Jogosult Szolgáltató az Átengedés során eljárhat;
- g) Jogosult nyilatkozata arról, hogy a Jogosult vagy a Jogosulton kívüli harmadik szolgáltató rendelkezik-e az Előfizetőtől származó, az előfizetői díjtarozás megismerésére vonatkozó felhatalmazással;
- h) a Jogosult nyilatkozata arra nézve, hogy a Jogosult HFC Előfizetői Szakasznak Teljes Átengedésére vonatkozó Igénybejelentése az 5.E Mellékletben meghatározottak szerinti szolgáltatásváltásra, illetve előfizetői hozzáférési pont áthelyezésére irányul-e; amennyiben a Jogosult Igénybejelentésében kifejezetten megjelölte, hogy az az 5.E Melléklet szerinti szolgáltatásváltásra és/ vagy előfizetői hozzáférési pont áthelyezésére irányul, akkor Jogosult köteles az alábbi adatokat is megadni igénybejelentésében:

- a Felek között hatályban lévő Egyedi Átengedési Szerződés azonosítószámát;
- a megszüntetni kívánt Egyedi Átengedési Szerződéshez (azaz a „leszerelendő” Alapszolgáltatáshoz) tartozó Előfizetői Hozzáférési Pont azonosítóját;

Amennyiben Jogosult Igénybejelentésében nemlegesen nyilatkozik a szolgáltatásváltásra, illetve az előfizetői hozzáférési pont áthelyezésére vonatkozóan, vagy ezek valamelyike tekintetében elmulaszt nyilatkozatot tenni, akkor a Magyar Telekom úgy tekinti, hogy az Igénybejelentés nem irányul előfizetői hozzáférési pont áthelyezésre, illetve szolgáltatásváltásra.

II.3.1.3 Amennyiben a HFC Előfizetői Szakaszának Teljes Átengedése Igénybejelentés nem tartalmazza a II.3.1.2 pontban meghatározott adatokat, akkor a Magyar Telekom egy alkalommal – a HFC Előfizetői Szakaszának Teljes Átengedése Igénybejelentés kézhezvételét követő 5 napon belül írásban, 5 napos határidő megjelölésével – a hiányok pótlására hívja fel a Jogosultat. Amennyiben a Jogosult Szolgáltató az Igénybejelentésében a szolgáltatásváltásra, illetve az előfizetői hozzáférési pont áthelyezésére vonatkozóan elmulaszt nyilatkozatot tenni, a Magyar Telekom erre nézve hiánypótlásra nem hívja fel a Jogosultat, hanem a fenti II.3.1.2 pont h) alpontjában foglaltak szerint jár el.”

151. Az 5.A Melléklet II.3.2. pontja módosításra kerül az alábbiak szerint:

„Az alábbi okok bármelyikének fennállása esetén a Magyar Telekom a Jogosult Igénybejelentését csak az alábbi okok alapján utasíthatja el elutasítja:

I) a Jogosult a II.3.1.3 pont szerinti hiánypótlásnak az előírt 5 napos határidőn belül nem tesz eleget, és erre tekintettel a Magyar Telekom az Igénybejelentést a felhívásban megjelölt határidő eredménytelen elteltét követő 10. napot követően indokolás nélkül – a hiánypótlás nem teljesítésére történő utalással – írásban elutasítja;

Az elutasítás nem akadályozza annak, hogy a Jogosult újabb HFC Előfizetői Szakaszának Teljes Átengedése Igénybejelentést tegyen a Magyar Telekom felé.

II) a Felek között még nincs hatályos Átengedési Keretszerződés;

III) a HFC Előfizetői Szakaszának Teljes Átengedése Igénybejelentés olyan szolgáltatásra irányul, amely nem tartozik a MARUO hatálya alá;

~~IV) a Jogosult olyan HFC Előfizetői Szakasz Teljes Átengedését kezdeményezi, amely előfizetői szakaszon a Magyar Telekom más Jogosult részére nyújt a MARUO hatálya alá tartozó Alapszolgáltatást, kivéve, ha a HFC Előfizetői Szakaszának Teljes Átengedésére vonatkozó Igénybejelentés az 5.E Melléklet szerinti szolgáltatóváltás szabályai szerint teljesíthető;~~

IV) a HFC Előfizetői Szakaszának Teljes Átengedése az alábbi műszaki okok miatt nem lehetséges:

✓) A) a HFC Előfizetői Szakaszának Teljes Átengedése soros hálózati topológia miatt nem lehetséges;

✓) B) a HFC Előfizetői Szakaszának Teljes Átengedése túlzott terhet ró a Magyar Telekom hálózataira, és ezáltal veszélyezteti a működés biztonságát, a hálózat egységét és az Igénybejelentés elutasításának alapjául szolgáló objektív műszaki okokat Egyedi Alkalmassági és Megvalósíthatósági Vizsgálat igazolja.

A HFC Előfizetői Szakasz Teljes Átengedése Igénybejelentés objektív műszaki ok miatt történő elutasítása esetén a Magyar Telekom az elutasítást írásban, indokolással ellátva – amennyiben sor került rá, az elvégzett Egyedi Alkalmassági és Megvalósíthatósági Vizsgálat eredményével ellátva – közli a Jogosult Szolgáltatóval. Amennyiben az Igénybejelentésben foglalt igény más, a MARUO hatálya alá tartozó hálózati szolgáltatás igénybevételével megvalósítható, a Magyar Telekom erről tájékoztatja a Jogosultat az értesítésben.

A HFC Előfizetői Szakaszának Teljes Átengedése Igénybejelentés nem műszaki ok miatt történő elutasítása esetén a Magyar Telekom az elutasítást írásban, az elutasítás okára történő utalással közli a Jogosult Szolgáltatóval.

152. Az 5.A Melléklet II.3.3. pontja az alábbi II.3.3.7. alponttal egészül ki:

„Amennyiben a MARUO 3. Melléklete alapján szükséges a HFC Előfizetői Szakasz Teljes Átengedése szolgáltatás létesítéséhez a Kábel Átadása Hozzáférési Link Nélkül szolgáltatás igénybe vétele, illetve ha a Jogosult az Igénybejelentésben Hordozott Szám Beállítást igényel, akkor e Kiegészítő Szolgáltatás(ok) nyújtásáról a Felek a HFC Előfizetői Szakaszának Teljes Átengedése szolgáltatásra vonatkozó Egyedi Átengedési Szerződésben állapodnak meg.”

153. Az 5.A Melléklet II.4.1.2. pontja módosításra került, továbbá a II.4.1.3 pont első bekezdése az alábbiak szerinti második mondattal kiegészült:

„II.4.1.2. A Magyar Telekom érdemben nyilatkozik a Jogosult Közeli Bitfolyam Hozzáférési Igénybejelentésére, ha az annak benyújtásakor, vagy az esetleges hiánypótlás(oka)t követően – a Törzsszöveg V.2.4.2 a) c) és e) pontjaiban foglaltakon túlmenően, illetve az ott leírtakkal összhangban – az alábbi nyilatkozatokat, adatokat tartalmazza (az alábbi felsorolás teljes körűen és tételesen tartalmazza a Közeli Bitfolyam Hozzáférésre vonatkozó Igénybejelentés során a Jogosult által benyújtandó információk körét):

- a) az igényelt Réz Érpáras Helyi (AI) Hurkon/GPON Előfizetői Szakaszon/Kábelhálózati szakaszon a Magyar Telekomtól helyhez kötött előfizetői szolgáltatást igénybe vett/vevő Előfizető neve, hozzáférési pont pontos címe (irányítószám, város, utca, házsám, emelet, ajtó), xDSL Közeli Bitfolyam Hozzáférés igénylése esetén kapcsolási száma, GPON és Kábelhálózat esetén pontos létesítési cím;
- b) annak meghatározása, hogy az Igénybejelentés Közeli Bitfolyam Hozzáférésre xDSL Környezetben/Közeli Bitfolyam Hozzáférésre GPON Környezetben/Közeli Bitfolyam Hozzáférésre Kábelhálózati Környezetben vonatkozik;

- c) *Közeli Bitfolyam Hozzáférés xDSL Környezetben szolgáltatás esetén annak meghatározása, hogy a Jogosult a Közeli Bitfolyam Hozzáférés szolgáltatás igénybevételével kíván-e nyújtani helyhez kötött telefonszolgáltatást;*
- d) *a Közeli Bitfolyam Hozzáférés (xDSL, GPON, Kábelhálózati Környezetben) szolgáltatás igényelt időtartama;*
- e) *az igényelt Közeli Bitfolyam Hozzáférés szolgáltatás sávszélessége;*
- f) *a Jogosult műszaki kapcsolattartójának neve, elérhetősége;*
- g) *amennyiben a Jogosult az 5.E Melléklet szerint szolgáltató vagy szolgáltatásváltást igényel, ennek tényét;*
- f) *a Jogosult nyilatkozata arról, hogy Egyedi Szerződést kíván kötni;*
- g) *a Jogosult nyilatkozata arról, hogy a Jogosult vagy a Jogosulton kívüli harmadik szolgáltató az Átengedéssel érintett Előfizetőtől származó szándéknyilatkozattal rendelkezik a megfelelő kiskereskedelmi szolgáltatás Jogosulttól, vagy a Jogosulton kívüli harmadik szolgáltatótól történő igénybevétele tekintetében. Ez utóbbi esetben továbbá a Jogosult nyilatkozata arról, hogy az Előfizetőtől származó szándéknyilatkozattal rendelkező, az Átengedést követően az Előfizető számára az előfizetői szolgáltatást nyújtó harmadik szolgáltató és a Jogosult közötti nagykereskedelmi szolgáltatás nyújtására vonatkozó megállapodás alapján a Jogosult Szolgáltató az Átengedés során eljárhat;*
- h) *Amennyiben a Jogosult nyilatkozata arra vonatkozóan, hogy igényel-e Hordozott Szám Beállítást is igényel, ennek tényét, illetve a Jogosult nyilatkozata az Előfizető által a Jogosultnak vagy másik Előfizetői Szolgáltatást Nyújtó Szolgáltatónak tett nyilatkozat alapján arról, hogy az Átengedés esetén az Előfizető a hívószámát meg kívánja-e tartani. Amennyiben a Jogosult Hordozott Szám Beállítása kiegészítő szolgáltatást igényel, akkor a meg kell jelölnie a számhordozásra felajánlott időablakot (melyet az újonnan igényelt Alapszolgáltatás létesítési feladataival történő összehangolás érdekében célszerű az Igénybejelentéstől számított 8 nappal későbbre ütemezni, azzal, hogy a felajánlott számátadási időablak a szerződéskötés során változhat).*
- i) *Amennyiben a Jogosult nyilatkozata arra vonatkozóan, hogy a igényel-e egyéb Kiegészítő Szolgáltatást is igényel, ennek tényét;*
- j) *amennyiben a Közeli Bitfolyam Hozzáférésre ráépülő kiskereskedelmi szolgáltatás Előfizetője az Előfizetői Hozzáférési Pontot a Magyar Telekom – MARUO Törzsszöveg II.2.3 pont szerinti földrajzi piacon belül változtatni akarja (5.E Melléklet szerinti áthelyezés), a Jogosult köteles ennek tényét megjelölni.*
- j) *Jogosult nyilatkozata arról, hogy a Jogosult vagy a Jogosulton kívüli harmadik szolgáltató rendelkezik-e az Előfizetőtől származó, az előfizetői díjtartozás megismerésére vonatkozó felhatalmazással;*

- k) a csatlakoztatni kívánt berendezések megnevezése, valamint – ha rendelkezik ilyennel – az elvégzett Jogosult által biztosított Végberendezés (CPE) Alkalmassági Vizsgálata vagy a Berendezés Alkalmassági Vizsgálattal kapcsolatos igazolás;
- l) a Jogosult nyilatkozata arra nézve, hogy a Jogosult Közeli Bitfolyam Hozzáférési Igénybejelentése az 5.E Mellékletben meghatározottak szerinti szolgáltatásváltásra, illetve előfizetői hozzáférési pont áthelyezésére irányul-e; amennyiben a Jogosult Igénybejelentésében kifejezetten megjelölte, hogy az az 5.E Melléklet szerinti szolgáltatásváltásra és/ vagy előfizetői hozzáférési pont áthelyezésére irányul, akkor Jogosult köteles az alábbi adatokat is megadni igénybejelentésében:
- a Felek között hatályban lévő Egyedi Átengedési Szerződés azonosítószámát;
  - a megszüntetni kívánt Egyedi Átengedési Szerződéshez (azaz a „leszerelendő” Alapszolgáltatáshoz) tartozó Előfizetői Hozzáférési Pont azonosítóját;

Amennyiben Jogosult Igénybejelentésében nemlegesen nyilatkozik a szolgáltatásváltásra, illetve az előfizetői hozzáférési pont áthelyezésére vonatkozóan, vagy ezek valamelyike tekintetében elmulaszt nyilatkozatot tenni, akkor a Magyar Telekom úgy tekinti, hogy az Igénybejelentés nem irányul előfizetői hozzáférési pont áthelyezésre, illetve szolgáltatásváltásra.

**II.4.1.3** Amennyiben a Közeli Bitfolyam Hozzáférési Igénybejelentés nem tartalmazza a II.4.1.2 pontban meghatározott adatokat, akkor a Magyar Telekom egy alkalommal – a Közeli Bitfolyam Hozzáférési Igénybejelentés kézhezvételét követő 5 napon belül írásban, 5 napos határidő megjelölésével – a hiányok pótlására hívja fel a Jogosultat. Amennyiben a Jogosult Szolgáltató az Igénybejelentésében a szolgáltatásváltásra, illetve az előfizetői hozzáférési pont áthelyezésére vonatkozóan elmulaszt nyilatkozatot tenni, a Magyar Telekom erre nézve hiánypótlásra nem hívja fel a Jogosultat, hanem a fenti II.4.1.2 pont l) alpontjában foglaltak szerint jár el.”

154. Az 5.A Melléklet II.4.2. pontja módosításra került az alábbiak szerint:

~~„Az alábbi okok bármelyikének fennállása esetén a Magyar Telekom a Jogosult Igénybejelentését csak az alábbi okok alapján utasíthatja el elutasítja:~~

I) a Jogosult a II.4.1.3 pont szerinti hiánypótlásnak az előírt 5 napos határidőn belül nem tesz eleget, és erre tekintettel a Magyar Telekom az Igénybejelentést a felhívásban megjelölt határidő eredménytelen elteltét követő 10. napot követően indokolás nélkül – a hiánypótlás nem teljesítésére történő utalással – írásban elutasítja;

Az elutasítás nem akadályozza annak, hogy a Jogosult újabb Közeli Bitfolyam Hozzáférés (xDSL, GPON vagy Kábelhálózati Környezetben) Igénybejelentést tegyen a Magyar Telekom felé.

II) a Felek között még nincs hatályos Átengedési Keretszerződés;

~~III) a Jogosult olyan Közeli Bitfolyam Hozzáférés (xDSL, GPON, Kábelhálózati Környezetben) szolgáltatás nyújtását kezdeményezi, amellyel érintett Helyi Hurokon a Magyar Telekom más Jogosult részére nyújt a MARUO hatálya alá tartozó Alapszolgáltatást, kivéve, ha a Közeli Bitfolyam Hozzáférésre (xDSL, GPON, Kábelhálózati Környezetben) vonatkozó Igénybejelentés az 5.E Melléklet szerinti szolgáltatóváltás szabályai szerint teljesíthető;~~

~~IV) Az Egyedi Alkalmassági és Megvalósíthatósági Vizsgálat eredménye alapján a Helyi Hurok nem alkalmas a Közeli Bitfolyam Hozzáférés szolgáltatásra, vagy az a Magyar Telekom hálózatának integritását veszélyeztetné, illetve a Hozzáférés túlzott terhet ró a Magyar Telekom hálózatára és ezáltal veszélyezteti a működés biztonságát, a hálózat egységét, és megállapításra kerül az objektív műszaki okok fennállása;~~

~~V) a Közeli Bitfolyam Hozzáférés Igénybejelentés olyan Helymegosztási Helyszínre vonatkozik, melyre vonatkozóan a felek között nincs hatályban Egyedi Helymegosztási Szerződés vagy Egyedi Hozzáférési Link Szerződés, amely alapján a Magyar Telekom a Közeli Bitfolyam Hozzáférés Igénybejelentés benyújtásakor Egyedi Helymegosztás vagy Egyedi Hozzáférési Link szolgáltatást nyújt a Jogosultnak;~~

~~III) a Közeli Bitfolyam Hozzáférés Igénybejelentés olyan Helymegosztási Helyszínre vonatkozik, melyre vonatkozóan a Jogosult legkésőbb a Közeli Bitfolyam Hozzáférés Igénybejelentéssel egyidejűleg nem nyújtott be Helymegosztási vagy Hozzáférési Linkre vonatkozó Igénybejelentést, illetve melyre vonatkozóan a Jogosult a Magyar Telekom hiánypótlási felhívása ellenére sem jelezte Helymegosztási vagy Hozzáférési Linkre vonatkozó igényét;~~

~~VI) IV) a Közeli Bitfolyam Hozzáférés Igénybejelentés teljesítésére a Helymegosztási Helyszínen nincs szabad Hozzáférési Link kapacitás és a Közeli Bitfolyam Hozzáférésre a Jogosult a Magyar Telekom hiánypótlási felhívása ellenére sem nyújtotta be a szükséges mértékű Hozzáférési Link Igénybejelentést;~~

~~V) a Közeli Bitfolyam Hozzáférés az alábbi műszaki ok miatt nem lehetséges:~~

~~VII) A) az 5.E Melléklet szerinti áthelyezés esetén, amennyiben az új Előfizetői Hozzáférési Pont helyszínén nem áll rendelkezésre Közeli Bitfolyam Hozzáférés szolgáltatás,~~

~~B) Az Egyedi Alkalmassági és Megvalósíthatósági Vizsgálat eredménye alapján a Helyi Hurok nem alkalmas a Közeli Bitfolyam Hozzáférés szolgáltatásra, vagy az a Magyar Telekom hálózatának integritását veszélyeztetné, illetve a Hozzáférés túlzott terhet ró a Magyar Telekom hálózatára és ezáltal veszélyezteti a működés biztonságát, a hálózat egységét, és megállapításra kerül az objektív műszaki okok fennállása.~~

A Közeli Bitfolyam Hozzáférés (xDSL, GPON vagy Kábelhálózati Környezetben) Igénybejelentés objektív műszaki ok miatt történő elutasítása esetén a Magyar Telekom az elutasítást írásban, indokolással ellátva – amennyiben sor került rá, az elvégzett Egyedi Alkalmassági és Megvalósíthatósági Vizsgálat eredményével ellátva - közli a Jogosult Szolgáltatóval. Amennyiben az Igénybejelentésben foglalt igény más, a MARUO hatálya alá tartozó hálózati szolgáltatás igénybevételével megvalósítható, a Magyar Telekom erről tájékoztatja a Jogosultat az értesítésben.

A Közeli Bitfolyam Hozzáférés Igénybejelentés nem műszaki ok miatt történő elutasítása esetén a Magyar Telekom az elutasítást írásban, az elutasítás okára történő utalással közli a Jogosult Szolgáltatóval.

155. Az 5.A Melléklet II.4.3.4 pontja az alábbiak szerint módosul:

**“II.4.3.4** Ha a Magyar Telekom az Igénybejelentést elfogadja, a Magyar Telekom a Jogosult erről szóló értesítésével együtt köteles az Országos Közeli Bitfolyam Hozzáférés (Réz-xDSL, FTTx-xDSL, GPON, Kábelhálózati Környezetben) szolgáltatásra vonatkozó Egyedi Átengedési Szerződés Magyar Telekom által cégszerűen aláírt tervezetét a Jogosult részére megküldeni. A Jogosult – a Magyar Telekom által cégszerűen aláírt – Egyedi Átengedési Szerződést köteles haladéktalanul, de legkésőbb annak kézhezvételétől számított 5 napon belül általa cégszerűen aláírva – a Magyar Telekom általi kézhezvételét tényét és dátumát igazoló módon – visszaküldeni a Magyar Telekomnak. A Jogosult által is cégszerűen aláírt Egyedi Átengedési Szerződés azon a napon jön létre, amikor azt a Magyar Telekom kézhez vette.

Amennyiben a Jogosult a fenti 5 napos határidőn belül nem küldi vissza – a Magyar Telekom általi kézhezvétel tényét és dátumát igazoló módon – az Egyedi Átengedési Szerződést általa cégszerűen aláírva vagy azt késedelmesen, a fenti 5 napos határidőn túl küldi vissza a Magyar Telekomnak, az Egyedi Átengedési Szerződés nem jön létre, kivéve, ha a Magyar Telekom – a Jogosult által cégszerűen aláírt és késedelmesen megküldött – Egyedi Átengedési Szerződés kézhezvételétől számított 5 napon belül tájékoztatja a Jogosultat, hogy az Egyedi Átengedési Szerződés – Magyar Telekom általi kézhezvétel napjával – létrejött. Amennyiben az Egyedi Átengedési Szerződés a Jogosult késedelme vagy a visszaküldés elmulasztása miatt nem jön létre, a Jogosult Szolgáltató jogosult újabb Országos Közeli Bitfolyam Hozzáférés (Réz-xDSL, FTTx-xDSL, GPON, Kábelhálózati Környezetben) Igénybejelentést benyújtani a Magyar Telekomnak.”

156. Az 5.A Melléklet II.5.1.2. pontja módosításra kerül, továbbá a II.5.1.3 pont első bekezdése az alábbiak szerinti második mondattal egészül ki:

„II.5.1.2. A Magyar Telekom érdemben nyilatkozik a Jogosult Országos Bitfolyam Hozzáférési Igénybejelentésére, ha az annak benyújtásakor, vagy az esetleges hiánypótlás(oka)t követően – a Törzsszöveg V.2.4.2 a)-c) és e) pontjaiban foglaltakon túlmenően, illetve az ott leírtakkal összhangban – az alábbi nyilatkozatokat, adatokat tartalmazza (az alábbi felsorolás teljes körűen és tételesen tartalmazza az Országos Bitfolyam Hozzáférésre vonatkozó Igénybejelentés során a Jogosult által benyújtandó információk körét):

a) az igényelt Hozzáféréssel érintett Helyi Hurkon a Magyar Telekomtól helyhez kötött előfizetői szolgáltatást igénybe vett/vevő Előfizető neve, pontos hozzáférési pont címe (~~irányítószám, város, utca, házsám, emelet, ajtó~~), Réz-xDSL, valamint FTTx-xDSL Környezetben való Országos Bitfolyam Hozzáférés igénylése esetén kapcsolási száma, GPON és Kábelhálózat esetén pontos létesítési cím;

b) annak meghatározása, hogy az Igénybejelentés Országos Bitfolyam Hozzáférésre Réz-xDSL Környezetben /Országos Bitfolyam Hozzáférésre FTTx-xDSL

Környezetben/Országos Bitfolyam Hozzáférésre GPON Környezetben/Országos Bitfolyam Hozzáférésre Kábelhálózati Környezetben vonatkozik;

c) Országos Bitfolyam Hozzáférés Réz-xDSL Környezetben, valamint Országos Bitfolyam Hozzáférés FTTx-xDSL Környezetben szolgáltatásra vonatkozó Igénybejelentés esetén annak meghatározása, hogy a Jogosult az Országos Bitfolyam Hozzáférés igénybevételével kíván-e helyhez kötött telefonszolgáltatást nyújtani;

d) az Országos Bitfolyam Hozzáférés (Réz-xDSL, FTTx-xDSL, GPON, Kábelhálózat) szolgáltatás igényelt időtartama;

e) az igényelt Országos Bitfolyam Hozzáférés szolgáltatás mekkora sáv szélességgel igényli;

~~f) a Jogosult műszaki kapcsolattartójának neve, elérhetősége;~~

f) a Jogosult nyilatkozata arról, hogy Egyedi Szerződést kíván kötni;

g) Amennyiben a Jogosult nyilatkozata arra vonatkozóan, hogy igényel-e Hordozott Szám Beállítást is igényel, ennek tényét, illetve a Jogosult nyilatkozata az Előfizető által a Jogosultnak vagy másik Előfizetői Szolgáltatást Nyújtó Szolgáltatónak tett nyilatkozat alapján arról, hogy az Átengedés esetén az Előfizető a hívószámát meg kívánja-e tartani. Amennyiben a Jogosult Hordozott Szám Beállítása kiegészítő szolgáltatást igényel, akkor a meg kell jelölnie a számhordozásra felajánlott időablakot (melyet az újonnan igényelt Alapszolgáltatás létesítési feladataival történő összehangolás érdekében célszerű az Igénybejelentéstől számított 8 nappal későbbre ütemezni, azzal, hogy a felajánlott számátadási időablak a szerződéskötés során változhat);

h) Amennyiben a Jogosult nyilatkozata arra vonatkozóan, hogy a igényel-e egyéb Kiegészítő Szolgáltatást is igényel, ennek tényét;

i) a Jogosult nyilatkozata arról, hogy a Jogosult vagy a Jogosulton kívüli harmadik szolgáltató az Átengedéssel érintett Előfizetőtől származó szándéknyilatkozattal rendelkezik a megfelelő kiskereskedelmi szolgáltatás Jogosulttól, vagy a Jogosulton kívüli harmadik szolgáltatótól történő igénybevétele tekintetében. Ez utóbbi esetben továbbá a Jogosult nyilatkozata arról, hogy az Előfizetőtől származó szándéknyilatkozattal rendelkező, az Átengedést követően az Előfizető számára az előfizetői szolgáltatást nyújtó harmadik szolgáltató és a Jogosult közötti nagykereskedelmi szolgáltatás nyújtására vonatkozó megállapodás alapján a Jogosult Szolgáltató az Átengedés során eljárhat;

j) Jogosult nyilatkozata arról, hogy a Jogosult vagy a Jogosulton kívüli harmadik szolgáltató rendelkezik-e az Előfizetőtől származó, az előfizetői díjtarozás megismerésére vonatkozó felhatalmazással;

k) a csatlakoztatni kívánt berendezések megnevezése, valamint – ha rendelkezik ilyennel – az elvégzett Jogosult által biztosított Végberendezés (CPE) Alkalmassági Vizsgálata vagy a Berendezés Alkalmassági Vizsgálattal kapcsolatos igazolás;



I) a Jogosult nyilatkozata arra nézve, hogy a Jogosult Országos Bitfolyam Hozzáférés szolgáltatásra vonatkozó Igénybejelentése az 5.E Mellékletben meghatározottak szerinti szolgáltatásváltásra, illetve előfizetői hozzáférési pont áthelyezésére irányul; amennyiben a Jogosult Igénybejelentésében kifejezetten megjelölte, hogy az az 5.E Melléklet szerinti szolgáltatásváltásra és/ vagy előfizetői hozzáférési pont áthelyezésére irányul, akkor Jogosult köteles az alábbi adatokat is megadni igénybejelentésében:

- a Felek között hatályban lévő Egyedi Átengedési Szerződés azonosítószámát;
- a megszüntetni kívánt Egyedi Átengedési Szerződéshez (azaz a „leszerelendő” Alapszolgáltatáshoz) tartozó Előfizetői Hozzáférési Pont azonosítóját;

Amennyiben Jogosult Igénybejelentésében nemlegesen nyilatkozik a szolgáltatásváltásra, illetve az előfizetői hozzáférési pont áthelyezésére vonatkozóan, vagy ezek valamelyike tekintetében elmulaszt nyilatkozatot tenni, akkor a Magyar Telekom úgy tekinti, hogy az Igénybejelentés nem irányul előfizetői hozzáférési pont áthelyezésre, illetve szolgáltatásváltásra.

**II.5.1.3.** Amennyiben az Országos Bitfolyam Hozzáférési Igénybejelentés nem tartalmazza a II.5.1.2 pontban meghatározott adatokat, akkor a Magyar Telekom egy alkalommal – az Országos Bitfolyam Hozzáférési Igénybejelentés kézhezvételét követő 5 napon belül írásban, 5 napos határidő megjelölésével – a hiányok pótlására hívja fel a Jogosultat. Amennyiben a Jogosult Szolgáltató az Igénybejelentésében a szolgáltatásváltásra, illetve az előfizetői hozzáférési pont áthelyezésére vonatkozóan elmulaszt nyilatkozatot tenni, a Magyar Telekom erre nézve hiánypótlásra nem hívja fel a Jogosultat, hanem a fenti II.5.1.2 pont I) alpontjában foglaltak szerint jár el.”

157. Az 5.A Melléklet II.5.2. pontja módosításra kerül az alábbiak szerint:

~~„Az alábbi okok bármelyikének fennállása esetén a Magyar Telekom a Jogosult Igénybejelentését csak az alábbi okok alapján utasíthatja elelutasítja:~~

~~I) a Jogosult a II.5.1.3 pont szerinti hiánypótlásnak az előírt 5 napos határidőn belül nem tesz eleget, és erre tekintettel a Magyar Telekom az Igénybejelentést a felhívásban megjelölt határidő eredménytelen elteltét követő 10. napot követően indokolás nélkül – a hiánypótlás nem teljesítésére történő utalással – írásban elutasítja;~~

~~Az elutasítás nem akadályozza annak, hogy a Jogosult újabb Országos Bitfolyam Hozzáférés (Réz-xDSL, FTTx-xDSL, GPON vagy Kábelhálózati Környezetben) Igénybejelentést tegyen a Magyar Telekom felé.~~

~~II) a Felek között még nincs hatályos Átengedési Keretszerződés;~~

~~III) a Jogosult olyan Országos Bitfolyam Hozzáférés (Réz-xDSL, FTTx-xDSL, GPON, Kábelhálózati Környezetben) szolgáltatás nyújtását kezdeményezi, amellyel érintett Helyi Húron a Magyar Telekom más Jogosult részére nyújt a MARUO hatálya alá tartozó Alapszolgáltatást, kivéve, ha az Országos Bitfolyam Hozzáférésre (Réz-xDSL, FTTx-xDSL,~~

~~GPON, Kábelhálózati Környezetben) vonatkozó Igénybejelentés az 5.E Melléklet szerinti szolgáltatóváltás szabályai szerint teljesíthető;~~

~~IV) Az Egyedi Alkalmassági és Megvalósíthatósági Vizsgálat eredménye alapján a Helyi Hurok nem alkalmas az Országos Bitfolyam Hozzáférés szolgáltatásra, vagy az a Magyar Telekom hálózatának integritását veszélyeztetné, illetve a Hozzáférés túlzott terhet ró a Magyar Telekom hálózatára és ezáltal veszélyezteti a működés biztonságát, a hálózat egységét, és megállapításra kerül az objektív műszaki okok fennállása;~~

~~V) III) az Országos Bitfolyam Hozzáférés Igénybejelentés teljesítésére a Helymegosztási Helyszínen nincs szabad Hozzáférési Link kapacitás és az Országos Bitfolyam Hozzáférésre a Jogosult a Magyar Telekom hiánypótlási felhívása ellenére sem nyújtotta be a szükséges mértékű Hozzáférési Link Igénybejelentést;~~

~~VI) az Országos Bitfolyam Hozzáférés Igénybejelentés olyan Helymegosztási Helyszínenre vonatkozik, melyre vonatkozóan a felek között nincs hatályban Egyedi Helymegosztási Szerződés vagy Egyedi Hozzáférési Link Szerződés, amely alapján a Magyar Telekom az Országos Bitfolyam Hozzáférés Igénybejelentés benyújtásakor Egyedi Helymegosztás vagy Egyedi Hozzáférési Link szolgáltatást nyújt a Jogosultnak~~

~~IV) az Országos Bitfolyam Hozzáférés Igénybejelentés olyan Helymegosztási Helyszínenre vonatkozik, melyre vonatkozóan a Jogosult legkésőbb az Országos Bitfolyam Hozzáférés Igénybejelentéssel egyidejűleg nem nyújtott be Helymegosztási vagy Hozzáférési Linkre vonatkozó Igénybejelentést vagy melyre vonatkozóan a Jogosult Magyar Telekom hiánypótlási felhívása ellenére sem jelezte Helymegosztási vagy Hozzáférési Linkre vonatkozó igényét;~~

~~V) az Országos Bitfolyam Hozzáférés az alábbi műszaki ok miatt nem lehetséges:~~

~~**VII) A)** az 5.E Melléklet szerinti áthelyezés esetén, amennyiben az új Előfizetői Hozzáférési Pont helyszínén nem áll rendelkezésre Országos Bitfolyam Hozzáférés szolgáltatás.~~

~~**B)** Az Egyedi Alkalmassági és Megvalósíthatósági Vizsgálat eredménye alapján a Helyi Hurok nem alkalmas az Országos Bitfolyam Hozzáférés szolgáltatásra, vagy az a Magyar Telekom hálózatának integritását veszélyeztetné, illetve a Hozzáférés túlzott terhet ró a Magyar Telekom hálózatára és ezáltal veszélyezteti a működés biztonságát, a hálózat egységét, és megállapításra kerül az objektív műszaki okok fennállása.~~

Az Országos Bitfolyam Hozzáférés (Réz-xDSL, FTTx-xDSL, GPON vagy Kábelhálózati Környezetben) Igénybejelentés objektív műszaki ok miatt történő elutasítása esetén a Magyar Telekom az elutasítást írásban, indokolással ellátva – amennyiben sor került rá, az elvégzett Egyedi Alkalmassági és Megvalósíthatósági Vizsgálat eredményével ellátva – közli a Jogosult Szolgáltatóval. Amennyiben az Igénybejelentésben foglalt igény más, a MARUO hatálya alá tartozó hálózati szolgáltatás igénybevételével megvalósítható, a Magyar Telekom erről tájékoztatja a Jogosultat az értesítésben.

Az Országos Bitfolyam Hozzáférés Igénybejelentés nem műszaki ok miatt történő elutasítása esetén a Magyar Telekom az elutasítást írásban, az elutasítás okára történő utalással közli a Jogosult Szolgáltatóval.”

158. Az 5.A Melléklet II. 5.3.2 pontjában foglalt első bekezdés második tagmondata törlésre került.

159. Az 5.A Melléklet II.6.1.2. pontja módosításra kerül az alábbiak szerint:

*„A Magyar Telekom érdemben nyilatkozik a Jogosult Előfizetői Hozzáférési Kábelhely Megosztása Igénybejelentésére, ha az annak benyújtásakor, vagy az esetleges hiánypótlás(oka)t követően a Törzsszöveg V.2.4.2 a)-d) pontjaiban foglaltakat az alábbi nyilatkozatokat, adatokat tartalmazza, valamint amennyiben a Jogosult egyéb Kiegészítő Szolgáltatást is igényel, az Igénybejelentés tartalmazza ennek tényét (az alábbi felsorolás teljes körűen és tételesen tartalmazza az Előfizetői Hozzáférési Kábelhely Megosztásra vonatkozó Igénybejelentés során a Jogosult által benyújtandó információk körét):*

- a) a Jogosult nyilatkozata arról, hogy Egyedi Szerződést kíván kötni;*
- b) az Előfizetői Hozzáférési Kábelhely Megosztás szolgáltatás igényelt időtartama;*
- c) a kapcsolódó Alapszolgáltatás megnevezése, amelyet a Jogosult igénybe kíván venni;*
- d) amennyiben információ arra vonatkozóan, hogy a Jogosult igényel-e egyéb Kiegészítő Szolgáltatást is igényel, ennek tényét;*
- e) végpontok helye,*
- f) elhelyezni kívánt kábelek műszaki jellemzői.”*

160. Az 5.A Melléklet II.6.2. pontja módosításra kerül az alábbiak szerint:

*„~~Az alábbi okok bármelyikének fennállása esetén a Magyar Telekom a Jogosult Igénybejelentését csak az alábbi okok alapján utasíthatja elutasítva:~~*

*I) a Jogosult a II.6.1.3 pont szerinti hiánypótlásnak az előírt 5 napos határidőn belül nem tesz eleget, és erre tekintettel a Magyar Telekom az Igénybejelentést a felhívásban megjelölt határidő eredménytelen elteltét követő 10. napot követően indokolás nélkül – a hiánypótlás nem teljesítésére történő utalással – írásban elutasítja;*

*Az elutasítás nem akadályozza annak, hogy a Jogosult újabb Előfizetői Hozzáférési Kábelhely Megosztás Igénybejelentést tegyen a Magyar Telekom felé.*

*II) a Felek között még nincs hatályos Átengedési Keretszerződés;*

*III) a Jogosult Előfizetői Hozzáférési Kábelhely Megosztás Igénybejelentésében meghatározott pontok közötti teljes szakaszon vagy valamely részén a Magyar Telekom nem rendelkezik Kábelhely infrastruktúrával;*

*IV) az Előfizetői Hozzáférési Kábelhely Megosztás az alábbi műszaki okok miatt nem lehetséges:*

*~~IV) A) nincs szabad férőhely és az a szolgáltatásnyújtáshoz vagy az előrelátható szolgáltatásfejlesztési igények megvalósításához nem szükséges, használaton kívüli kábelek eltávolításával sem biztosítható;~~*

*~~V) B) van üres férőhely az alépítményben, de az nem átjárható és az átjárhatóság nem állítható helyre;~~*

**VI) C)** az Előfizetői Hozzáférési Kábelhely Megosztás túlzott terhet ró a Magyar Telekom hálózatára, és ezáltal veszélyezteti a működés biztonságát, a hálózat egységét és az Igénybejelentés elutasításának alapjául szolgáló objektív műszaki okokat Egyedi Alkalmassági és Megvalósíthatósági Vizsgálat igazolja.

Az Előfizetői Hozzáférési Kábelhely Megosztás Igénybejelentés objektív műszaki ok miatt történő elutasítása esetén a Magyar Telekom az elutasítást írásban, indokolással ellátva – amennyiben sor került rá, az elvégzett Egyedi Alkalmassági és Megvalósíthatósági Vizsgálat eredményével ellátva – közli a Jogosult Szolgáltatóval. Amennyiben az Igénybejelentésben foglalt igény más, a MARUO hatálya alá tartozó hálózati szolgáltatás igénybevételével megvalósítható, a Magyar Telekom erről tájékoztatja a Jogosultat az értesítésben.

Amennyiben az Előfizetői Hozzáférési Kábelhely Megosztás Igénybejelentés elutasítására a II)-III) pontban foglalt okból kifolyólag kerül sor, akkor a Magyar Telekom az elutasítási ok megjelölésével tájékoztatja a Jogosultat. Amennyiben az elutasításra az IV)-~~VI)~~ pontban foglalt okból kifolyólag került sor, a Magyar Telekom részletesen ismerteti az elutasítás okát a Jogosulttal.”

161. Az 5.A Melléklet II.6.3.2 pontjában foglalt első bekezdés második tagmondata törlésre került.

162. Az 5.A Melléklet II.6.3. pontja az alábbi II.6.3.7. alponttal egészül ki:

„Amennyiben a MARUO 3. Melléklete alapján szükséges az Előfizetői Hozzáférési Kábelhely Megosztás szolgáltatás létesítéséhez a Kábelek Telepítése, Eltávolítása Kábelhely Megosztás Esetén szolgáltatás és/vagy a Szakfelügyelet Biztosítása szolgáltatás igénybe vétele, akkor e Kiegészítő Szolgáltatás(ok) nyújtásáról a Felek az Előfizetői Hozzáférési Kábelhely Megosztás szolgáltatásra vonatkozó Egyedi Átengedési Szerződés állapodnak meg.”

163. Az 5.A Melléklet III.1.1.2. pontja módosításra kerül az alábbiak szerint:

„A Magyar Telekom érdeemben nyilatkozik a Jogosult Helymegosztási Igénybejelentésére, ha az annak benyújtásakor, vagy az esetleges hiánypótlás(oka)t követően – a Törzsszöveg V.2.4.2 a) c) pontjaiban foglaltakon túlmenően, illetve az abban foglaltakkal összhangban – az alábbi nyilatkozatokat, adatokat tartalmazza (az alábbi felsorolás teljes körűen és tételesen tartalmazza a Helymegosztásra vonatkozó Igénybejelentés során a Jogosult által benyújtandó információk körét):

a) az igényelt Helymegosztás célja, a Helymegosztáshoz kapcsolódó Alapszolgáltatás vagy Felhordó Hálózati Szolgáltatás megnevezése;

b) helymegosztási helyszín létesítési cím pontos megadása;

c) annak meghatározása, hogy az igény Fizikai Helymegosztásra Épületben vagy Fizikai Helymegosztásra Egyéb Létesítményben vagy Távoli Helymegosztásra vagy Távoli Hozzáférésre vonatkozik;

d) az elhelyezni kívánt berendezések hődisszipációja;

- e) az elhelyezni kívánt berendezések áramfelvétele;
- f) az elhelyezni kívánt berendezések pontos mérete;
- g) az elhelyezni kívánt berendezések típusa;
- ~~h) a Jogosult műszaki kapcsolattartójának neve, elérhetősége;~~
- h) a Jogosultnak a megvalósíthatósági, alkalmassági vizsgálatra vonatkozó igénye;
- i) a Jogosult nyilatkozata arról, hogy Egyedi Szerződést kíván kötni;
- j) a Helymegosztás szolgáltatás igényelt időtartama.”

164. Az 5.A Melléklet III.1.2. pontja módosításra kerül az alábbiak szerint:

~~„Az alábbi okok bármelyikének fennállása esetén a Magyar Telekom a Jogosult Igénybejelentését csak az alábbi okok alapján utasíthatja elutasítva:~~

~~I) a Jogosult a III.1.1.3 pont szerinti hiánypótlásnak az előírt 5 napos határidőn belül nem tesz eleget, és erre tekintettel a Magyar Telekom az Igénybejelentést a felhívásban megjelölt határidő eredménytelen elteltét követő 10. napot követően indokolás nélkül – a hiánypótlás nem teljesítésére történő utalással – írásban elutasítja;~~

~~Az elutasítás nem akadályozza annak, hogy a Jogosult újabb Helymegosztási Igénybejelentést tegyen a Magyar Telekom felé.~~

~~II) a Felek között még nincs hatályos Átengedési Keretszerződés;~~

~~III) az adott helyen kialakított Helymegosztási Helyszínt más Jogosultak már teljes mértékben lekötötték, és megállapításra kerültek korlátozó, vagy kizáró objektív műszaki okok, mely esetben a Magyar Telekom jelzi a Jogosultnak, hogy a Helymegosztási Helyszín nem bővíthető, és a Jogosult a Magyar Telekom hiánypótlási felhívása ellenére sem nyújtott be sem új Helymegosztási Helyiség kialakítására, sem Távoli Helymegosztás kialakítására, sem Távoli Hozzáférés szolgáltatásra vonatkozó Igénybejelentést;~~

~~a) a Helymegosztási Helyszín bővíthető-e és annak mekkora a várható költsége; vagy azt, hogy~~

~~b) a megvalósítás nem lehetséges.~~

IV) az adott helyen kialakított Helymegosztási Helyszínt más Jogosultak már teljes mértékben lekötötték, de a Helymegosztási Helyszín bővíthető és a Jogosult a Magyar Telekom hiánypótlási felhívása ellenére sem nyújtott be sem a Helymegosztási Helyszín bővítésére, sem új Helymegosztási Helyiség kialakítására, sem Távoli Helymegosztás kialakítására, sem Távoli Hozzáférés szolgáltatásra vonatkozó Igénybejelentést;

~~Abban az esetben, ha a Jogosult igénye Fizikai vagy Távoli Helymegosztással nem elégíthető ki új betelepülési helyiség kialakítása nélkül, és az új betelepülési helyiség kialakításával kapcsolatban megajánlott díj magasabb, mint a betelepüléssel kapcsolatos díjak szokásos mértéke, a Jogosult Igénybejelentést nyújthat be a Magyar Telekomhoz Távoli Hozzáférés kialakítására, amelyet a Magyar Telekom – ha az Igénybejelentés az előírt összes adatot tartalmazza és nem áll fenn elutasítási ok – elfogad.~~

~~A Jogosult – a becsült díjak ismeretében – az alábbiak közül választhat:~~

- ~~a) új Helymegosztás Helyiség kialakítása;~~
- ~~b) meglévő Helymegosztási Helyiség bővítése;~~
- ~~c) Távoli Helymegosztás kialakítása; vagy~~
- ~~d) Távoli Hozzáférés szolgáltatás.~~

**V) a Helymegosztás az alábbi műszaki ok miatt nem lehetséges:**

**IV) A)** a Helymegosztás túlzott terhet ró a Magyar Telekom hálózatra, és ezáltal veszélyezteti a működés biztonságát, a hálózat egységét és az Igénybejelentés elutasításának alapjául szolgáló objektív műszaki okokat Egyedi Alkalmassági és Megvalósíthatósági Vizsgálat igazolja.

A Helymegosztási Igénybejelentés objektív műszaki ok miatt történő elutasítása esetén a Magyar Telekom az elutasítást írásban, indokolással ellátva – amennyiben sor került rá, az elvégzett Egyedi Alkalmassági és Megvalósíthatósági Vizsgálat eredményével ellátva – közli a Jogosult Szolgáltatóval. Amennyiben az Igénybejelentésben foglalt igény más, a MARUO hatálya alá tartozó hálózati szolgáltatás igénybevételével megvalósítható, a Magyar Telekom erről tájékoztatja a Jogosultat az értesítésben.

A Helymegosztás Igénybejelentés nem műszaki ok miatt történő elutasítása esetén a Magyar Telekom az elutasítást írásban, az elutasítás okára történő utalással közli a Jogosult Szolgáltatóval"

165. Az 5.A Melléklet III.1.3. pontja az alábbi III.1.3.9. alponttal egészül ki:

*„Amennyiben a MARUO 3. Melléklete alapján szükséges a Helymegosztás szolgáltatás megvalósításához a Kábel Bevezetése Helymegosztáshoz szolgáltatás és/vagy a Szakfelügyelet Biztosítása szolgáltatás igénybe vétele, akkor e Kiegészítő Szolgáltatás(ok) nyújtásáról a Felek az Egyedi Helymegosztási Szerződésben állapodnak meg.”*

166. Az 5.A Melléklet III.2.1.2. pontja módosításra kerül az alábbiak szerint:

*„A Magyar Telekom érdemben nyilatkozik a Jogosult Egyedi Hozzáférési Link Szolgáltatásra vonatkozó Igénybejelentésre, ha az annak benyújtásakor, vagy az esetleges hiánypótlás(oka)t követően – a Törzsszöveg V.2.4.2 a)-c) pontjaiban foglaltakon túlmenően, illetve az ott leírtakkal összhangban – az alábbi nyilatkozatokat, adatokat tartalmazza (az alábbi felsorolás teljes körűen és tételesen tartalmazza az Egyedi Hozzáférési Link Szolgáltatásra vonatkozó Igénybejelentés során a Jogosult által benyújtandó információk körét):*

- a) a Jogosult nyilatkozata arról, hogy az Egyedi Hozzáférési Link Szerződés megkötésére vonatkozó Igénybejelentés Helymegosztásra vagy Távoli Hozzáférésre irányul;
- b) helymegosztási helyszín a létesítési cím pontos megadása;
- c) a Jogosult nyilatkozata arról, hogy az Igénybejelentés mely Alapszolgáltatás nyújtásához kapcsolódik;
- d) a Hozzáférési Link igényelt kapacitása;
- e) ~~a Jogosult műszaki kapcsolattartójának neve, elérhetősége~~
- e) a Jogosultnak a megvalósíthatósági, alkalmassági vizsgálatra vonatkozó igénye;
- f) a Jogosult nyilatkozata arról, hogy Egyedi Szerződést kíván kötni;
- g) a Hozzáférési Link szolgáltatás igényelt időtartama.”

167. Az 5.A Melléklet III.2.2. pontja módosításra került az alábbiak szerint:

~~„Az alábbi okok bármelyikének fennállása esetén a Magyar Telekom a Jogosult Igénybejelentését csak az alábbi okok alapján utasíthatja elutasítva:~~

I) a Jogosult a III.2.1.3 pont szerinti hiánypótlásnak az előírt 5 napos határidőn belül nem tesz eleget, és erre tekintettel a Magyar Telekom az Igénybejelentést a felhívásban megjelölt határidő eredménytelen elteltét követő 10. napot követően indokolás nélkül – a hiánypótlás nem teljesítésére történő utalással – írásban elutasítja;

Az elutasítás nem akadályozza annak, hogy a Jogosult újabb Egyedi Hozzáférési Link Szolgáltatásra vonatkozó Igénybejelentést tegyen a Magyar Telekom felé.

II) a Felek között még nincs hatályos Átengedési Keretszerződés;

III) a Hozzáférési Link Szolgáltatás az alábbi műszaki ok miatt nem lehetséges:

III) **A)** a Hozzáférési Link Szolgáltatás túlzott terhet ró a Magyar Telekom hálózataira, és ezáltal veszélyezteti a működés biztonságát, a hálózat egységét és az Igénybejelentés elutasításának alapjául szolgáló objektív műszaki okokat Egyedi Alkalmassági és Megvalósíthatósági Vizsgálat igazolja.

A Távoli Hozzáféréshez kapcsolódó Hozzáférési Link Szolgáltatást a Magyar Telekom csak abban az esetben biztosítja, ha az adott helyszínen sem Fizikai, sem Távoli Helymegosztás nem valósítható meg, vagy a Jogosult a Magyar Telekom Fizikai, illetve Távoli Helymegosztás igénybevétele helyett Távoli Hozzáférést kíván megvalósítani. A Magyar Telekom a Jogosult igénye esetén az adott Helyszínen megvalósítható Helymegosztás mellett a Távoli Hozzáféréshez kapcsolódó Hozzáférési Link Szolgáltatásra vonatkozóan is ajánlatot tesz. A Helymegosztási Szolgáltatás, illetve a Távoli Hozzáféréshez kapcsolódó Hozzáférési Link Szolgáltatás közül a Magyar Telekom ajánlatai ismeretében a Jogosult választhat.

A Hozzáférési Link Szolgáltatásra vonatkozó Igénybejelentés objektív műszaki ok miatt történő elutasítása esetén a Magyar Telekom az elutasítást írásban, indokolással

ellátva – amennyiben sor került rá, az elvégzett Egyedi Alkalmassági és Megvalósíthatósági Vizsgálat eredményével ellátva – közli a Jogosult Szolgáltatóval. Amennyiben az Igénybejelentésben foglalt igény más, a MARUO hatálya alá tartozó hálózati szolgáltatás igénybevételével megvalósítható, a Magyar Telekom erről tájékoztatja a Jogosultat az értesítésben.

A Hozzáférési Link Szolgáltatás Igénybejelentés nem műszaki ok miatt történő elutasítása esetén a Magyar Telekom az elutasítást írásban, az elutasítás okára történő utalással közli a Jogosult Szolgáltatóval.

168. Az 5.A Melléklet III.3.1.2. pontja módosításra kerül az alábbiak szerint:

„A Magyar Telekom érdemben nyilatkozik a Jogosult Igénybejelentésére, ha az annak benyújtásakor, vagy az esetleges hiánypótlás(oka)t követően – a Törzsszöveg V.2.4.2 a)-c) és f) pontjaiban foglaltakon túlmenően, illetve az ott leírtakkal összhangban, az adott Felhordó Hálózati Szolgáltatástól függően – az alábbi nyilatkozatokat, adatokat kell tartalmazza (az alábbi felsorolás teljes körűen és tételesen tartalmazza az Igénybejelentés során a Jogosult által benyújtandó információk körét):

#### **I) Felhordó Hálózati Kábelhely Megosztás Igénybejelentés**

a) az igényelt végpontok pontos címe;

b) Jogosulti kábel műszaki jellemzői (kábel típusa, szálszám, kábel átmérője);

~~c) műszaki kapcsolattartó neve, elérhetősége;~~

c) az Alapszolgáltatás megnevezése, amelyhez kapcsolódóan a Jogosult a Felhordó Hálózati Szolgáltatást igényli

d) csatlakoztatni kívánt berendezések és eszközök pontos típusa;

~~d) nyilatkozat arról, hogy az Igénybejelentés Átengedési Keretszerződéshez kapcsolódik;~~

e) amennyiben információ arra vonatkozóan, hogy a Jogosult igényel-e egyéb Kiegészítő Szolgáltatást is igényel, ennek tényét;

f) a Jogosult nyilatkozata arról, hogy Egyedi Szerződést kíván kötni;

g) a Felhordó Hálózati Kábelhely Megosztás szolgáltatás igényelt időtartama.

#### **II) Felhordó Hálózati Sötétszál Átengedés Igénybejelentés**

a) az igényelt végpontok pontos címe;

b) igényelt szálak száma;

c) csatlakoztatni kívánt berendezések és eszközök pontos típusa;



~~d) műszaki kapcsolattartó neve, elérhetősége;~~

d) az Alapszolgáltatás megnevezése, amelyhez kapcsolódóan a Jogosult a Felhordó Hálózati Szolgáltatást igényli:

~~e) nyilatkozat arról, hogy az Igénybejelentés Átengedési Keretszerződéshez kapcsolódik;~~

e) a Jogosult nyilatkozata arról, hogy Egyedi Szerződést kíván kötni;

f) amennyiben információ arra vonatkozóan, hogy a Jogosult igényel-e egyéb Kiegészítő Szolgáltatást is igényel, ennek ténye;

g) a Jogosult nyilatkozata arról, hogy Egyedi Szerződést kíván kötni;

h) a Felhordó Hálózati Sötétszál Átengedés szolgáltatás igényelt időtartama.

### **III) Felhordó Hálózati Hullámhossz Megosztás Igénybejelentés**

a) az igényelt végpontok pontos címe;

b) csatlakoztatni kívánt berendezések és eszközök pontos típusa;

c) az Alapszolgáltatás megnevezése, amelyhez kapcsolódóan a Jogosult a Felhordó Hálózati Szolgáltatást igényli

~~c) optikai adási jelszint teljesítmény és optikai vételi érzékenység;~~

d) igényelt hullámhossz (nm);

~~e) műszaki kapcsolattartó neve, elérhetősége~~

~~f) nyilatkozat arról, hogy az Igénybejelentés Átengedési Keretszerződéshez kapcsolódik;~~

e) a Jogosult nyilatkozata arról, hogy Egyedi Szerződést kíván kötni;

f) a Felhordó Hálózati Hullámhossz Megosztás szolgáltatás igényelt időtartama;

g) amennyiben információ arra vonatkozóan, hogy a Jogosult igényel-e egyéb Kiegészítő Szolgáltatást is igényel, ennek ténye.

### **IV) Felhordó Hálózati Átviteli Kapacitás Igénybejelentés**

a) az igényelt végpontok pontos címe;

b) igényelt adatátviteli kapacitás (Gbit Ethernet);

~~c) műszaki kapcsolattartó neve, elérhetősége;~~

c) az Alapszolgáltatás megnevezése, amelyhez kapcsolódóan a Jogosult a Felhordó Hálózati Szolgáltatást igényli

~~d) nyilatkozat arról, hogy az Igénybejelentés Átengedési Keretszerződéshez kapcsolódik.~~

d) csatlakoztatni kívánt berendezések és eszközök pontos típusa:

e) amennyiben információ arra vonatkozóan, hogy a Jogosult igényel-e egyéb Kiegészítő Szolgáltatást is igényel, ennek tényét;

f) a Jogosult nyilatkozata arról, hogy Egyedi Szerződést kíván kötni;

g) a Felhordó Hálózati Átviteli Kapacitás szolgáltatás igényelt időtartama.”

169. Az 5.A melléklet III.3.2. pontja módosításra kerül az alábbiak szerint:

~~„Az alábbi okok bármelyikének fennállása esetén a Magyar Telekom a Jogosult Igénybejelentését csak az alábbi okok alapján utasíthatja elutasítja:~~

**I) az igényelt Felhordó Hálózati Szolgáltatástól független elutasítási okok**

a) a Jogosult a III.3.1.3 pont szerinti hiánypótlásnak az előírt 5 napos határidőn belül nem tesz eleget, és erre tekintettel a Magyar Telekom az Igénybejelentést a felhívásban megjelölt határidő eredménytelen elteltét követő 10. napot követően indokolás nélkül – a hiánypótlás nem teljesítésére történő utalással – írásban elutasítja;

Az elutasítás nem akadályozza annak, hogy a Jogosult újabb Helymegosztási Igénybejelentést tegyen a Magyar Telekom felé.

b) a Felek között még nincs hatályos Átengedési Keretszerződés;

**II) az igényelt Felhordó Hálózati Szolgáltatástól független műszaki elutasítási okok:**

a) a Felhordó Hálózati Szolgáltatás biztosítása túlzott terhet ró a Magyar Telekom hálózatára, és ezáltal veszélyezteti a működés biztonságát, a hálózat egységét és az Igénybejelentés elutasításának alapjául szolgáló objektív műszaki okokat Egyedi Alkalmassági és Megvalósíthatósági Vizsgálat igazolja;

~~b) a Jogosult nem nyilatkozott a korábban megrendelt Alapszolgáltatásról.~~

**III) Felhordó Hálózati Kábelhely Megosztás Igénybejelentéshez kapcsolódó műszaki elutasítási okok**

a) a Jogosult Felhordó Hálózati Kábelhely Megosztás Igénybejelentésében meghatározott pontok közötti teljes szakaszon vagy valamely részén a Magyar Telekom nem rendelkezik Kábelhely infrastruktúrával;

b) nincs szabad férőhely, és az a szolgáltatásnyújtáshoz vagy az előrelátható szolgáltatásfejlesztési igények megvalósításához nem szükséges, használaton kívüli kábelek eltávolításával sem biztosítható;

c) van üres férőhely az alépítményben, de az nem átjárható és az átjárhatóság nem állítható helyre.

**III) IV) Felhordó Hálózati Sötétszál Átengedés Igénybejelentéshez kapcsolódó műszaki elutasítási okok**

a) a Magyar Telekom nem rendelkezik elégséges szálkapacitással.

**IV) V) Felhordó Hálózati Hullámhossz Megosztás Igénybejelentéshez kapcsolódó műszaki elutasítási okok**

a) nem áll rendelkezésre WWDM eszköz.

**V) VI) Felhordó Hálózati Átviteli Kapacitás Igénybejelentéshez kapcsolódó műszaki elutasítási okok**

a) nem állnak rendelkezésre aktív eszközök, amelyek a különálló VLAN-ok kialakítását lehetővé tennék;

b) nincs szabad 1GE vagy 10 GE port az Igénybejelentéssel érintett helyszínen.

A Felhordó Hálózati Szolgáltatás biztosítására vonatkozó Igénybejelentés objektív műszaki ok miatt történő elutasítása esetén a Magyar Telekom az elutasítást írásban, indokolással ellátva – amennyiben sor került rá, az elvégzett Egyedi Alkalmassági és Megvalósíthatósági Vizsgálat eredményével ellátva – közli a Jogosult Szolgáltatóval. Amennyiben az Igénybejelentésben foglalt igény más, a MARUO hatálya alá tartozó hálózati szolgáltatás igénybevételével megvalósítható, a Magyar Telekom erről tájékoztatja a Jogosultat az értesítésben.

A Felhordó Hálózati Szolgáltatás Igénybejelentés nem műszaki ok miatt történő elutasítás esetén a Magyar Telekom az elutasítást írásban, az elutasítás okára történő utalással közli a Jogosult Szolgáltatóval.

170. Az 5.A Melléklet III.3.3.2 pontjában foglalt első bekezdés második tagmondata az alábbiak szerint módosításra kerül:

„illetve amennyiben a Magyar Telekom a Felhordó Hálózati Szolgáltatás biztosítását az a) és c) pont esetében Egyedi Alkalmassági és Megvalósíthatósági Vizsgálat elvégzéséhez köti”

171. Az 5.A Melléklet III.3.3. pontja az alábbi III.3.3.8. alponttal egészül ki:

„Amennyiben a MARUO 3. Melléklete alapján az alábbiakban felsorolt Kiegészítő Szolgáltatások igénybevétele szükséges a Felhordó Hálózati Szolgáltatások megvalósításához, akkor a Kiegészítő Szolgáltatások nyújtásáról a Felek az Egyedi Helymegosztási Szerződésben állapodnak meg:

- a) Felhordó Hálózati Kábelhely Megosztás esetén: Kábelek Telepítése, Eltávolítása Kábelhely Megosztás Esetén és/vagy Szakfelügyelet Biztosítása;
- b) Felhordó Hálózati Sötétszál Átengedés esetén: Kábel Átadása Hozzáférési Link Nélkül és/vagy Szakfelügyelet Biztosítása.”

### **5.B Melléklet vonatkozásában:**

172. Az 5.B. Mellékletben a „Számhordozás” kifejezés helyébe valamennyi előfordulási helyen a „Hordozott Szám Beállítás” kifejezés kerül.
173. Az 5.B melléklet I.1.1.2. pontja módosításra kerül, továbbá az I.1.1.3 pont első bekezdése az alábbiak szerinti második mondatral egészül ki:

*„I.1.1.2. A Magyar Telekom érdemben nyilatkozik a Jogosult Réz Érpáras Helyi AI(Hurok) Átengedése (teljes/részleges) Igénybejelentésé re, ha az annak benyújtásakor, vagy az esetleges hiánypótlás(oka)t követően —~~a Törzsszöveg V.2.4.1 a)-e) pontjaiban, valamint a Törzsszöveg V.2.4.2 a)-c) és e) pontjaiban foglaltakon túlmenően, illetve az ott leírtakkal összhangban~~ az alábbi nyilatkozatokat, adatokat tartalmazza (az alábbi felsorolás teljes körűen és tételesen tartalmazza a Réz Érpáras Helyi (AI)Hurok Átengedésére (teljes/részleges) vonatkozó Igénybejelentés során a Jogosult által benyújtandó információk körét):*

*a) az igényelt Réz Érpáras Helyi (AI)Hurokon a Magyar Telekomtól helyhez kötött telefonszolgáltatást igénybe vett/vevő Előfizető neve, hozzáférési pont címe, kapcsolási száma. Ha nem a Magyar Telekom nyújt előfizetői szolgáltatást, akkor a Magyar Telekom által a 3. fél részére bocsátott, a végpontot vagy a szolgáltatást beazonosító azonosító, és/vagy cím;*

*Használaton Kívüli Réz Érpáras Helyi (AI)Hurokra vonatkozó Igénybejelentés során a tervezett végpontot beazonosító azonosító és/vagy cím.*

*b) annak meghatározása, hogy az Igénybejelentés teljes vagy részleges Átengedésre, illetve Alhurok vagy Hurok Átengedésre vonatkozik;*

*c) a Réz Érpáras Helyi (AI)Hurok Átengedésére (teljes/részleges) vonatkozó Egyed Átengedési Szerződés igényelt időtartama;*

*d) a Jogosult nyilatkozata arról, hogy Egyedi Szerződést kíván kötni*

*d)a Jogosult műszaki kapcsolattartójának neve, elérhetősége;*

*e) a Jogosult nyilatkozata arról, hogy a Jogosult vagy a Jogosulton kívüli harmadik szolgáltató az Átengedéssel érintett Előfizetőtől származó szándéknyilatkozattal rendelkezik a megfelelő kiskereskedelmi szolgáltatás Jogosulttól, vagy a Jogosulton kívüli harmadik szolgáltatótól történő igénybevétele tekintetében. Ez utóbbi esetben továbbá a Jogosult nyilatkozata arról, hogy az Előfizetőtől származó szándéknyilatkozattal rendelkező, az Átengedést követően az Előfizető számára az előfizetői szolgáltatást nyújtó harmadik Szolgáltató és a Jogosult közötti nagykereskedelmi szolgáltatás nyújtására vonatkozó megállapodás alapján a Jogosult Szolgáltató az Átengedés során eljárhat;*

*e)az igényelt HDF pozíció száma;*

*f) Amennyiben a Jogosult nyilatkozata arra vonatkozóan, hogy igényel-e Hordozott Szám Beállítást is igényel, ennek tényét, illetve a Jogosult nyilatkozata az Előfizető által a Jogosultnak vagy másik Előfizetői Szolgáltatást Nyújtó Szolgáltatónak tett nyilatkozat alapján arról, hogy az Átengedés esetén az Előfizető a hívószámát meg kívánja-e tartani. Amennyiben a Jogosult*

Hordozott Szám Beállítása kiegészítő szolgáltatást igényel, akkor meg kell jelölnie a számhordozásra felajánlott időablakot (melyet az újonnan igényelt Alapszolgáltatás létesítési feladataival történő összehangolás érdekében célszerű az Igénybejelentéstől számított 8 nappal későbbre ütemezni, azzal, hogy a felajánlott számátadási időablak a szerződéskötés során változhat);

g) Amennyiben a Jogosult nyilatkozata arra vonatkozóan, hogy a igényel-e egyéb Kiegészítő Szolgáltatást is igényel, ennek tényét;

h) Réz Érpáras Helyi (AI)Hurok részleges Átengedésére vonatkozó Igénybejelentés esetén a Jogosult nyilatkozata arról, hogy az Előfizető továbbra is fenn kívánja-e tartani a Magyar Telekommal illetőleg – ha van ilyen – a Jogosulton kívüli harmadik jogosult szolgáltatóval hatályban lévő Előfizetői Szerződését;

i) Jogosult nyilatkozata arról, hogy a Jogosult vagy a Jogosulton kívüli harmadik szolgáltató rendelkezik-e az Előfizetőtől származó, az előfizetői díjtartozás megismerésére vonatkozó felhatalmazással;

i) amennyiben a Jogosult 5.E Melléklet szerinti szolgáltatásváltást igényel, ennek tényét;

j) a csatlakoztatni kívánt berendezések megnevezése, valamint – ha rendelkezik ilyennel – az elvégzett Jogosult által biztosított Végberendezés (CPE) Alkalmassági Vizsgálata vagy a Berendezés Alkalmassági Vizsgálattal kapcsolatos igazolás;

~~j) amennyiben a Réz Érpáras Helyi (AI)Hurok Átengedésére (teljes/részleges) ráépülő kiskereskedelmi szolgáltatás Előfizetője az Előfizetői Hozzáférési Pontot a Magyar Telekom – MARJO Törzsszöveg II.2.3 pontja szerinti – földrajzi piacán belül változtatni akarja (5.E Melléklet szerinti áthelyezés), a Jogosult köteles ennek tényét megjelölni.~~

k) a Jogosult azonosítására szolgáló adatai (név, székhely, cégjegyzékszám);

l) a Jogosult nyilatkozata arra nézve, hogy a Jogosult Réz Érpáras Helyi (AI)Hurok Átengedésére (teljes/részleges) vonatkozó Igénybejelentése az 5.E Mellékletben meghatározottak szerinti szolgáltatásváltásra, illetve előfizetői hozzáférési pont áthelyezésére irányul-e; amennyiben a Jogosult Igénybejelentésében kifejezetten megjelölte, hogy az az 5.E Melléklet szerinti szolgáltatásváltásra és/ vagy előfizető hozzáférési pont áthelyezésére irányul, akkor Jogosult köteles az alábbi adatokat is megadni igénybejelentésében:

- a Felek között hatályban lévő Egyedi Átengedési Szerződés azonosítóját;
- a megszüntetni kívánt Egyedi Átengedési Szerződéshez (azaz a „leszerelendő” Alapszolgáltatáshoz) tartozó Előfizetői Hozzáférési Pont azonosítóját;

Amennyiben Jogosult Igénybejelentésében nemlegesen nyilatkozik a szolgáltatásváltásra, illetve az előfizetői hozzáférési pont áthelyezésére vonatkozóan, vagy ezek valamelyike tekintetében elmulaszt nyilatkozatot tenni, akkor a Magyar Telekom úgy tekinti, hogy az Igénybejelentés nem irányul előfizetői hozzáférési pont áthelyezésre, illetve szolgáltatásváltásra.

**I.1.1.3** Amennyiben a Réz Érpáras Helyi (AI)Hurok Átengedésére (teljes/részleges) vonatkozó Igénybejelentés nem tartalmazza az I.1.1.2 pontban meghatározott adatokat, akkor a Magyar Telekom a Réz Érpáras Helyi (AI)Hurok Átengedése (teljes/részleges) Igénybejelentés kézhezvételét követő 5 napon belül írásban, 5 napos határidő megjelölésével a hiányok pótlására hívja fel a Jogosultat. Amennyiben a Jogosult Szolgáltató az Igénybejelentésében a szolgáltatásváltásra, illetve az előfizetői hozzáférési pont áthelyezésére vonatkozóan elmulaszt nyilatkozatot tenni, a Magyar Telekom erre nézve hiánypótlásra nem hívja fel a Jogosultat, hanem a fenti II.1.1.2 pont I) alpontjában foglaltak szerint jár el.

174. Az 5.B Melléklet I.1.2. pontja módosításra kerül az alábbiak szerint:

„Az alábbi okok bármelyikének fennállása esetén a Magyar Telekom a Jogosult Igénybejelentését csak az alábbi okok alapján utasíthatja el elutasítja:

I) a Jogosult a I.1.1.3 pont szerinti hiánypótlásnak az előírt 5 napos határidőn belül nem tesz eleget, és erre tekintettel a Magyar Telekom az Igénybejelentést a felhívásban megjelölt határidő eredménytelen elteltét követő 10. napot követően indokolás nélkül – a hiánypótlás nem teljesítésére történő utalással – írásban elutasítja;

Az elutasítás nem akadályozza annak, hogy a Jogosult újabb Réz Érpáras Helyi (AI)Hurok Átengedése (teljes/részleges) Igénybejelentést tegyen a Magyar Telekom felé.

II) az Igénybejelentés olyan szolgáltatásra irányul, amely nem tartozik a MARUO hatálya alá;

III) a Jogosult olyan Réz Érpáras Helyi (AI)Hurok Átengedését (teljes/részleges) kezdeményezi, amely Réz Érpáras Helyi (AI)Hurokon a Magyar Telekom más Jogosult részére nyújt a MARUO hatálya alá tartozó Alapszolgáltatást, kivéve, ha a Réz Érpáras Helyi (AI)Hurok Átengedésére (teljes/részleges) vonatkozó Igénybejelentés az 5.E Melléklet szerinti szolgáltatóváltás szabályai szerint teljesíthető.

III) a Réz Érpáras Helyi (AI)Hurok Átengedése (teljes/részleges) Igénybejelentés olyan Helymegosztási Helyszínre vonatkozik, melyre vonatkozóan a Jogosult legkésőbb a Réz Érpáras Helyi (AI)Hurok Átengedése (teljes/részleges) Igénybejelentéssel egyidejűleg nem nyújtott be Helymegosztási vagy Hozzáférési Linkre vonatkozó Igénybejelentést, illetve melyre vonatkozóan a Jogosult a Magyar Telekom hiánypótlási felhívása ellenére sem jelezte Helymegosztási vagy Hozzáférési Linkre vonatkozó igényét;

IV) a Réz Érpáras Helyi (AI)Hurok Átengedése (teljes/részleges) Igénybejelentés teljesítésére a Helymegosztási Helyszínen nincs szabad Hozzáférési Link kapacitás, és a Jogosult a Magyar Telekom hiánypótlási felhívása ellenére sem nyújtott be a Hozzáférési Link kapacitásbővítésére vonatkozó Igénybejelentést;

~~V) V)~~ a Réz Érpáras Helyi (AI)Hurok Átengedése (teljes/részleges) az alábbi műszaki okok miatt nem lehetséges:

**A)** az Egyedi Alkalmassági és Megvalósíthatósági Vizsgálat eredménye alapján a Réz Érpáras Helyi (AI)Hurok nem alkalmas a tervezett szolgáltatásra, vagy a tervezett szolgáltatás a Magyar Telekom hálózatára túlzott terhet róna, illetve a hálózat integritását veszélyeztetné és megállapításra kerültek korlátozó, vagy kizáró objektív műszaki okok, mely esetben a Magyar Telekom jelzi a Jogosultnak, hogy az igényelt Réz Érpáras Helyi (AI)Hurok nem átengedhető;

**B)** a Jogosult által a Magyar Telekom hálózatához csatlakoztatni kívánt berendezés:

- nem szerepel a Csatlakoztatható berendezések listáján, és a berendezésen végrehajtott 4.C Melléklet (Ismeretlen berendezés megfelelés-igazolása) szerinti minősítés negatív eredménnyel zárult;
- a Magyar Telekom hálózatának integritását veszélyeztetné a belső spektrum nagyobb terhelésével;

**C)** a Jogosult Igénybejelentése szerinti létesítés és működtetés megvalósítására az adott Réz Érpáras Helyi (AI)Hurok hossza, keresztmetszete nem megfelelő;

~~V) a Réz Érpáras Helyi (AI)Hurok Átengedése (teljes/részleges) Igénybejelentés olyan Helymegosztási Helyszínre vonatkozik, melyre vonatkozóan a felek között nincs hatályban Egyedi Helymegosztási Szerződés vagy Egyedi Hozzáférési Link Szerződés, amely alapján a Magyar Telekom – a Réz Érpáras Helyi (AI)Hurok Átengedése Igénybejelentés benyújtásakor – Egyedi Helymegosztás vagy Egyedi Hozzáférési Link szolgáltatást nyújt a Jogosultnak;~~

~~VI) a Réz Érpáras Helyi (AI)Hurok Átengedése (teljes/részleges) Igénybejelentés teljesítésére a Helymegosztási Helyszínen nincs szabad Hozzáférési Link kapacitás;~~

~~VII) **D)** Egyedi Alkalmassági és Megvalósíthatósági Vizsgálat eredményeképp megállapításra kerültek korlátozó, vagy kizáró objektív műszaki okok, amelyek esetében Magyar Telekom jelzi a Jogosultnak, hogy a Hozzáférési Link további kapacitásbővítése már nem lehetséges;~~

**VIII) **E)** az 5.E Melléklet szerinti áthelyezés esetén, amennyiben az új Előfizetői Hozzáférési Pont helyszínén nem áll rendelkezésre Réz Érpáras Helyi (AI)Hurok Átengedése (teljes/részleges) szolgáltatás.**

A Réz Érpáras Helyi (AI)Hurok Átengedése (teljes/részleges) Igénybejelentés objektív műszaki ok miatt történő elutasítása esetén a Magyar Telekom az elutasítást írásban, indokolással ellátva – amennyiben sor került rá, az elvégzett Egyedi Alkalmassági és Megvalósíthatósági Vizsgálat eredményével ellátva – közli a Jogosult Szolgáltatóval.

A Réz Érpáras Helyi (AI)Hurok Átengedése (teljes/részleges) Igénybejelentés nem műszaki ok miatt történő elutasítása esetén a Magyar Telekom az elutasítást írásban, az elutasítás okára történő utalással közli a Jogosult Szolgáltatóval."

175. Az 5.B Melléklet I.1.3.2 pontja az alábbiak szerint módosításra kerül:

*“Egy adott Réz Érpáras Helyi (AI)Hurok tényleges műszaki jellemzőinek – vagyis az Átengedés lehetőségeinek és korlátainak – megállapítása*

*a) az ~~Előrendelés során megadott támogató rendszerekben rendelkezésre álló információk alapján történik mindazon esetekben, amikor a Jogosult nem igényli az Egyedi Alkalmassági és Megvalósíthatósági Vizsgálat elvégzését és a Magyar Telekom sem köti a Réz Érpáras Helyi (AI)Hurok Átengedését (teljes/részleges) ilyen vizsgálatok elvégzéséhez, vagy~~*

*b) Egyedi Alkalmassági és Megvalósíthatósági Vizsgálattal történik, amennyiben a Jogosult igényli azt.*

*i. ~~a Jogosult azt igényli vagy~~*

*ii. ~~a Magyar Telekom a Réz Érpáras Helyi (AI)Hurok Átengedését (teljes/részleges) ilyen vizsgálatok elvégzéséhez köti.~~*

*Amennyiben a Jogosult nem igényel Egyedi Alkalmassági és Megvalósíthatósági Vizsgálatot és a Magyar Telekom sem köti a Réz Érpáras Helyi (AI)Hurok Átengedését (teljes/részleges) ilyen vizsgálatok elvégzéséhez, a Magyar Telekom abban az esetben garantálja, hogy azon a Réz Érpáras Helyi (AI)Hurokon szélessávú szolgáltatás nyújtható, ha a Réz Érpáras Helyi (AI)Hurok Átengedését (teljes/részleges) megelőzően is szélessávú szolgáltatást nyújtottak az adott Réz Érpáras Helyi (AI)Hurokon, illetve olyan mértékben garantálja a szélessávú szolgáltatás nyújthatóságát, amilyen mértékben annak feltételei az támogató rendszerekben rendelkezésre álló Előrendelés során megadott információk alapján megállapíthatók.”*

176. Az 5.B Melléklet I.1.3.3 pontja kiegészítésre kerül az alábbi alpontokkal:

*„c) Helymegosztás megvalósíthatósági vizsgálat: 15 nap;*

*d) Távoli Hozzáférés megvalósíthatósági vizsgálat:*

*da) ha alépítmény vagy oszlopsor vizsgálata szükséges: 10 nap;*

*db) egyéb esetben 5 nap.”*

177. Az 5.B Melléklet I.1.3. pontja az alábbi I.1.3.9 alponttal egészül ki:

*„Amennyiben a Jogosult a Réz Érpáras Helyi (AI)Hurok Teljes Átengedésére vonatkozó Igénybejelentésben Hordozott Szám Beállítást igényel, akkor e Kiegészítő Szolgáltatás nyújtásáról a Felek a Réz Érpáras Helyi (AI)Hurok Átengedése (teljes/részleges) szolgáltatásra létrejött Egyedi Átengedési Szerződésben állapodnak meg.”*

178. Az 5.B Melléklet I.2.1.2. pontja módosításra kerül, továbbá az I.2.1.3 pont első bekezdése az alábbiak szerinti második mondatral egészül ki:

*„I.2.1.2. A Magyar Telekom érdemben nyilatkozik a Jogosult GPON Előfizetői Szakaszának Teljes Átengedése Igénybejelentésére, ha az annak benyújtásakor, vagy az esetleges hiánypótlás(oka)t követően – a Törzsszöveg V.2.4.1 a) e) pontjaiban, valamint a Törzsszöveg V.2.4.2 a) c) és e) pontjaiban foglaltakon túlmenően, illetve az ott leírtakkal összhangban – az alábbi nyilatkozatokat, adatokat tartalmazza (az alábbi felsorolás teljes körűen és tételesen*



tartalmazza a GPON Előfizetői Szakaszának Teljes Átengedésére vonatkozó Igénybejelentés során a Jogosult által benyújtandó információk körét):

- a) az igényelt GPON Előfizetői Szakaszon a Magyar Telekomtól helyhez kötött telefon- és/vagy internet-hozzáférés és/vagy műsorterjesztési szolgáltatást igénybe vett/vevő Előfizető neve, hozzáférési pont címe, amennyiben van, úgy kapcsolási száma. Ha nem a Magyar Telekom nyújt előfizetői szolgáltatást, akkor a Magyar Telekom által a 3. fél részére bocsátott, a végpontot vagy a szolgáltatást beazonosító azonosító, és/vagy cím;
- b) a GPON Előfizetői Szakaszának Teljes Átengedése szolgáltatás igényelt időtartama;
- c) a Jogosult nyilatkozata arról, hogy Egyedi Szerződést kíván kötni;
- e) ~~a Jogosult műszaki kapcsolattartójának neve, elérhetősége;~~
- d) Amennyiben a Jogosult nyilatkozata arra vonatkozóan, hogy igényel-e Hordozott Szám Beállítást is igényel, ennek tényét, illetve a Jogosult nyilatkozata az Előfizető által a Jogosultnak vagy másik Előfizetői Szolgáltatást Nyújtó Szolgáltatónak tett nyilatkozat alapján arról, hogy az Átengedés esetén az Előfizető a hívószámát meg kívánja-e tartani. Amennyiben a Jogosult Hordozott Szám Beállítása kiegészítő szolgáltatást igényel, akkor meg kell jelölnie a számhordozásra felajánlott időablakot (melyet az újonnan igényelt Alapszolgáltatás létesítési feladataival történő összehangolás érdekében célszerű az Igénybejelentéstől számított 8 nappal későbbre ütemezni, azzal, hogy a felajánlott számátadási időablak a szerződéskötés során változhat);
- e) ~~Amennyiben a Jogosult nyilatkozata arra vonatkozóan, hogy igényel-e egyéb Kiegészítő Szolgáltatást is igényel, ennek tényét;~~
- f) ~~amennyiben a GPON Előfizetői Szakaszának Teljes Átengedése szolgáltatásra ráépülő kiskereskedelmi szolgáltatás Előfizetője az Előfizetői Hozzáférési Pontot a Magyar Telekom – MARUO Törzsszöveg II.2.3 pontja szerinti – földrajzi piacán belül változtatni akarja (5.E Melléklet szerinti áthelyezés), a Jogosult köteles ennek tényét megjelölni.~~
- f) a Jogosult nyilatkozata arról, hogy a Jogosult vagy a Jogosulton kívüli harmadik szolgáltató az Átengedéssel érintett Előfizetőtől származó szándéknyilatkozattal rendelkezik a megfelelő kiskereskedelmi szolgáltatás Jogosulttól, vagy a Jogosulton kívüli harmadik szolgáltatótól történő igénybevétele tekintetében. Ez utóbbi esetben továbbá a Jogosult nyilatkozata arról, hogy az Előfizetőtől származó szándéknyilatkozattal rendelkező, az Átengedést követően az Előfizető számára az Előfizetői Szolgáltatást Nyújtó harmadik Szolgáltató és a Jogosult közötti nagykereskedelmi szolgáltatás nyújtására vonatkozó megállapodás alapján a Jogosult Szolgáltató az Átengedés során eljárhat;
- g) Jogosult nyilatkozata arról, hogy a Jogosult vagy a Jogosulton kívüli harmadik szolgáltató rendelkezik-e az Előfizetőtől származó, az előfizetői díjtartozás megismerésére vonatkozó felhatalmazással;
- h) a Jogosult azonosítására szolgáló adatai (név, székhely, cégjegyzékszám);
- i) a Jogosult nyilatkozata arra nézve, hogy a Jogosult GPON Előfizetői Szakaszának Teljes Átengedésére vonatkozó Igénybejelentése az 5.E Mellékletben meghatározottak szerinti szolgáltatásváltásra, illetve előfizetői hozzáférési pont áthelyezésére irányul-e; amennyiben a Jogosult Igénybejelentésében kifejezetten megjelölte, hogy az az 5.E Melléklet szerinti

szolgáltatásváltásra és/ vagy előfizető hozzáférési pont áthelyezésére irányul, akkor Jogosult köteles az alábbi adatokat is megadni igénybejelentésében:

- a Felek között hatályban lévő Egyedi Átengedési Szerződés azonosítószámát;
- a megszüntetni kívánt Egyedi Átengedési Szerződéshez (azaz a „leszerelendő” Alapszolgáltatáshoz) tartozó Előfizetői Hozzáférési Pont azonosítóját;

Amennyiben Jogosult Igénybejelentésében nemlegesen nyilatkozik a szolgáltatásváltásra, illetve az előfizetői hozzáférési pont áthelyezésére vonatkozóan, vagy ezek valamelyike tekintetében elmulaszt nyilatkozatot tenni, akkor a Magyar Telekom úgy tekint, hogy az Igénybejelentés nem irányul előfizetői hozzáférési pont áthelyezésre, illetve szolgáltatásváltásra.

**1.2.1.3.** Amennyiben a GPON Előfizetői Szakaszának Teljes Átengedése Igénybejelentés nem tartalmazza az 1.2.1.2 pontban meghatározott adatokat, akkor a Magyar Telekom egy alkalommal – a GPON Előfizetői Szakaszának Teljes Átengedése Igénybejelentés kézhezvételét követő 5 napon belül írásban, 5 napos határidő megjelölésével – a hiányok pótlására hívja fel a Jogosultat. Amennyiben a Jogosult Szolgáltató az Igénybejelentésében a szolgáltatásváltásra, illetve az előfizetői hozzáférési pont áthelyezésére vonatkozóan elmulaszt nyilatkozatot tenni, a Magyar Telekom erre nézve hiánypótlásra nem hívja fel a Jogosultat, hanem a fenti 1.2.1.2 pont i) alpontjában foglaltak szerint jár el.”

179. Az 5.B Melléklet 1.2.2. pontja módosításra kerül az alábbiak szerint:

~~„Az alábbi okok bármelyikének fennállása esetén a Magyar Telekom a Jogosult Igénybejelentését csak az alábbi okok alapján utasíthatja elutasítja:~~

~~I) a Jogosult az 1.2.1.3 pont szerinti hiánypótlásnak az előírt 5 napos határidőn belül nem tesz eleget, és erre tekintettel a Magyar Telekom az Igénybejelentést a felhívásban megjelölt határidő eredménytelen elteltét követő 10. napot követően indokolás nélkül – a hiánypótlás nem teljesítésére történő utalással – írásban elutasítja;~~

~~Az elutasítás nem akadályozza annak, hogy a Jogosult újabb GPON Előfizetői Szakaszának Teljes Átengedése Igénybejelentést tegyen a Magyar Telekom felé.~~

~~II) a GPON Előfizetői Szakaszának Teljes Átengedése Igénybejelentés olyan szolgáltatásra irányul, amely nem tartozik a MARUO hatálya alá;~~

~~III) a Jogosult olyan GPON Előfizetői Szakasz Teljes Átengedését kezdeményezi, amely előfizetői szakaszon a Magyar Telekom más Jogosult részére nyújt a MARUO hatálya alá tartozó Alapszolgáltatást, kivéve, ha a GPON Előfizetői Szakaszának Teljes Átengedésére vonatkozó Igénybejelentés az 5.E Melléklet szerinti szolgáltatóváltás szabályai szerint teljesíthető~~

~~III) a GPON Előfizetői Szakaszának Teljes Átengedése az alábbi műszaki okok miatt nem lehetséges:~~

**IV) A) a GPON Előfizetői Szakaszának Teljes Átengedése során** kiágazó kábelcsonk kialakítása nem lehetséges;

**V) B) az Átengedés túlzott terhet ró a Magyar Telekom hálózatára, és ezáltal veszélyezteti a működés biztonságát, a hálózat egységét és az Igénybejelentés elutasításának alapjául szolgáló objektív műszaki okokat Egyedi Alkalmassági és Megvalósíthatósági Vizsgálat igazolja.**

*A GPON Előfizetői Szakasz Teljes Átengedése Igénybejelentés objektív műszaki ok miatt történő elutasítása esetén a Magyar Telekom az elutasítást írásban, indokolással ellátva – amennyiben sor került rá, az elvégzett Egyedi Alkalmassági és Megvalósíthatósági Vizsgálat eredményével ellátva – közli a Jogosult Szolgáltatóval. Amennyiben az Igénybejelentésben foglalt igény más, a MARUO hatálya alá tartozó hálózati szolgáltatás igénybevételével megvalósítható, a Magyar Telekom erről tájékoztatja a Jogosultat az értesítésben.*

*A GPON Előfizetői Szakasz Teljes Átengedése Igénybejelentés nem műszaki ok miatt történő elutasítása esetén a Magyar Telekom az elutasítást írásban, az elutasítás okára történő utalással közli a Jogosult Szolgáltatóval.*

180. Az 5.B Melléklet I.2.3.2 és I.3.3.2. pontjaiban foglalt első bekezdés második tagmondata törlésre került.

181. Az 5.B Melléklet I.2.3. pontja az alábbi I.2.3.7. alponttal egészül ki:

*„2.3.7. Amennyiben a MARUO 3. Melléklete alapján szükséges a GPON Előfizetői Szakasz Teljes Átengedése szolgáltatás létesítéséhez a Kábel Átadása Hozzáférési Link Nélkül szolgáltatás igénybe vétele, illetve ha a Jogosult az Igénybejelentésben Hordozott Szám Beállítást igényel, akkor e Kiegészítő Szolgáltatás(ok) nyújtásáról a Felek a GPON Előfizetői Szakaszának Teljes Átengedése szolgáltatásra vonatkozó Egyedi Átengedési Szerződésben állapodnak meg.”*

182. Az 5.B Melléklet I.3.1.2. pontja módosításra kerül, továbbá az I.3.1.3 pont első bekezdése az alábbiak szerinti második mondattal egészül ki:

*„**I.3.1.2.** A Magyar Telekom érdeemben nyilatkozik a Jogosult HFC Előfizetői Szakaszának Teljes Átengedése Igénybejelentésére, ha az annak benyújtásakor, vagy az esetleges hiánypótlás(oka)t követően —a Törzsszöveg V.2.4.1 a)-e) pontjaiban, valamint a Törzsszöveg V.2.4.2 a)-c) és e) pontjaiban foglaltakon túlmenően, illetve az ott leírtakkal összhangban— az alábbi nyilatkozatokat, adatokat tartalmazza (az alábbi felsorolás teljes körűen és tételesen tartalmazza a HFC Előfizetői Szakaszának Teljes Átengedésére vonatkozó Igénybejelentés során a Jogosult által benyújtandó információk körét):*

**a) az igényelt HFC Előfizetői Szakaszon a Magyar Telekomtól helyhez kötött telefon- és/vagy internet-hozzáférési és/vagy műsorterjesztési szolgáltatást igénybe vett/vevő Előfizető neve, hozzáférési pont címe, amennyiben van, úgy kapcsolási száma. Ha nem a Magyar Telekom nyújt előfizetői szolgáltatást, akkor a Magyar Telekom által a 3. fél részére bocsátott, a végpontot vagy a szolgáltatást beazonosító azonosító, és/vagy cím;**

- b) a HFC Előfizetői Szakaszának Teljes Átengedése szolgáltatás igényelt időtartama;
- ~~c) a Jogosult műszaki kapcsolattartójának neve, elérhetősége;~~
- c) a Jogosult nyilatkozata arról, hogy Egyedi Szerződést kíván kötni;
- d) Amennyiben a Jogosult nyilatkozata arra vonatkozóan, hogy igényel-e Hordozott Szám Beállítást is igényel, ennek tényét, illetve a Jogosult nyilatkozata az Előfizető által a Jogosultnak vagy másik Előfizetői Szolgáltatást Nyújtó Szolgáltatónak tett nyilatkozat alapján arról, hogy az Átengedés esetén az Előfizető a hívószámát meg kívánja-e tartani. Amennyiben a Jogosult Hordozott Szám Beállítása kiegészítő szolgáltatást igényel, akkor meg kell jelölnie a számhordozásra felajánlott időablakot (melyet az újonnan igényelt Alapszolgáltatás létesítési feladataival történő összehangolás érdekében célszerű az Igénybejelentéstől számított 8 nappal későbbre ütemezni, azzal, hogy a felajánlott számátadási időablak a szerződéskötés során változhat);
- e) Amennyiben a Jogosult nyilatkozata arra vonatkozóan, hogy igényel-e egyéb Kiegészítő Szolgáltatást is igényel, ennek tényét;
- ~~f) amennyiben a HFC Előfizetői Szakaszának Teljes Átengedésére ráépülő kiskereskedelmi szolgáltatás Előfizetője az Előfizetői Hozzáférési Pontot a Magyar Telekom – MARUO Törzsszöveg II.2.3 pont szerinti – földrajzi piacán belül változtatni akarja (5.E Melléklet szerinti áthelyezés), a Jogosult köteles ennek tényét megjelölni.~~
- f) a Jogosult nyilatkozata arról, hogy a Jogosult vagy a Jogosulton kívüli harmadik szolgáltató az Átengedéssel érintett Előfizetőtől származó szándéknyilatkozattal rendelkezik a megfelelő kiskereskedelmi szolgáltatás Jogosulttól, vagy a Jogosulton kívüli harmadik szolgáltatótól történő igénybevétele tekintetében. Ez utóbbi esetben továbbá a Jogosult nyilatkozata arról, hogy az Előfizetőtől származó szándéknyilatkozattal rendelkező, az Átengedést követően az Előfizető számára az Előfizetői Szolgáltatást Nyújtó harmadik Szolgáltató és a Jogosult közötti nagykereskedelmi szolgáltatás nyújtására vonatkozó megállapodás alapján a Jogosult Szolgáltató az Átengedés során eljárhat;
- g) Jogosult nyilatkozata arról, hogy a Jogosult vagy a Jogosulton kívüli harmadik szolgáltató rendelkezik-e az Előfizetőtől származó, az előfizetői díjtartozás megismerésére vonatkozó felhatalmazással;
- h) a Jogosult azonosítására szolgáló adatai (név, székhely, cégjegyzékszám);
- i) a Jogosult nyilatkozata arra nézve, hogy a Jogosult Réz Érpáras Helyi (AI)Hurok Átengedésére (teljes/részleges) vonatkozó Igénybejelentése az 5.E Mellékletben meghatározottak szerinti szolgáltatásváltásra, illetve előfizetői hozzáférési pont áthelyezésére irányul-e; amennyiben a Jogosult Igénybejelentésében kifejezetten megjelölte, hogy az az 5.E Melléklet szerinti szolgáltatásváltásra és/ vagy előfizetői hozzáférési pont áthelyezésére irányul, akkor Jogosult köteles az alábbi adatokat is megadni igénybejelentésében:
- a Felek között hatályban lévő Egyedi Átengedési Szerződés azonosítóját;

- a megszüntetni kívánt Egyedi Átengedési Szerződéshez (azaz a „leszerelendő” Alapszolgáltatáshoz) tartozó Előfizetői Hozzáférési Pont azonosítóját;

Amennyiben Jogosult Igénybejelentésében nemlegeszen nyilatkozik a szolgáltatásváltásra, illetve az előfizetői hozzáférési pont áthelyezésére vonatkozóan, vagy ezek valamelyike tekintetében elmulaszt nyilatkozatot tenni, akkor a Magyar Telekom úgy tekinti, hogy az Igénybejelentés nem irányul előfizetői hozzáférési pont áthelyezésre, illetve szolgáltatásváltásra.

**I.3.1.3.** Amennyiben a HFC Előfizetői Szakaszának Teljes Átengedése Igénybejelentés nem tartalmazza az I.3.1.2 pontban meghatározott adatokat, akkor a Magyar Telekom egy alkalommal – a HFC Előfizetői Szakaszának Teljes Átengedése Igénybejelentés kézhezvételét követő 5 napon belül, írásban, 5 napos határidő megjelölésével – a hiányok pótlására hívja fel a Jogosultat. A Magyar Telekom a fenti 5 napos határidőn belül elküldött hiánypótlásban nem jelzett további adatok, iratok, nyilatkozatok benyújtására csak akkor hívhatja fel a Jogosultat a szerződéskötési eljárás során, ha az újabb hiánypótlás szükségessége az előző hiánypótlás Jogosult általi teljesítésének hiányosságai miatt merült fel. Amennyiben a Jogosult Szolgáltató az Igénybejelentésében a szolgáltatásváltásra, illetve az előfizetői hozzáférési pont áthelyezésére vonatkozóan elmulaszt nyilatkozatot tenni, a Magyar Telekom erre nézve hiánypótlásra nem hívja fel a Jogosultat, hanem a fenti I.3.1.2 pont i) alpontjában foglaltak szerint jár el.”

183. Az 5.B Melléklet I.3.2. pontja módosításra kerül az alábbiak szerint:

~~„Az alábbi okok bármelyikének fennállása esetén a Magyar Telekom a Jogosult Igénybejelentését csak az alábbi okok alapján utasíthatja elelutasítja:~~

~~I) a Jogosult az I.3.1.3 pont szerinti hiánypótlásnak az előírt 5 napos határidőn belül nem tesz eleget, és erre tekintettel a Magyar Telekom az Igénybejelentést a felhívásban megjelölt határidő eredménytelen elteltét követő 10. napot követően indokolás nélkül – a hiánypótlás nem teljesítésére történő utalással – írásban elutasítja;~~

~~Az elutasítás nem akadályozza annak, hogy a Jogosult újabb HFC Előfizetői Szakaszának Teljes Átengedése Igénybejelentést tegyen a Magyar Telekom felé.~~

~~II) a HFC Előfizetői Szakaszának Teljes Átengedése Igénybejelentés olyan szolgáltatásra irányul, amely nem tartozik a MARUO hatálya alá;~~

~~III) a Jogosult olyan HFC Előfizetői Szakasz Teljes Átengedését kezdeményezi, amely előfizetői szakaszon a Magyar Telekom más Jogosult részére nyújt a MARUO hatálya alá tartozó Alapszolgáltatást, kivéve, ha a HFC Előfizetői Szakaszának Teljes Átengedésére vonatkozó Igénybejelentés az 5.E Melléklet szerinti szolgáltatásváltás szabályai szerint teljesíthető;~~

~~III) a HFC Előfizetői Szakaszának Teljes Átengedése az alábbi műszaki okok miatt nem lehetséges:~~

~~IV) A) a HFC Előfizetői Szakaszának Teljes Átengedése soros hálózati topológia miatt nem lehetséges;~~

**V) B)** a HFC Előfizetői Szakaszának Teljes Átengedése túlzott terhet ró a Magyar Telekom hálózatára, és ezáltal veszélyezteti a működés biztonságát, a hálózat egységét és az Igénybejelentés elutasításának alapjául szolgáló objektív műszaki okokat Egyedi Alkalmassági és Megvalósíthatósági Vizsgálat igazolja.

A HFC Előfizetői Szakasz Teljes Átengedése Igénybejelentés objektív műszaki ok miatt történő elutasítása esetén a Magyar Telekom az elutasítást írásban, indokolással ellátva – amennyiben sor került rá, az elvégzett Egyedi Alkalmassági és Megvalósíthatósági Vizsgálat eredményével ellátva – közli a Jogosult Szolgáltatóval. Amennyiben az Igénybejelentésben foglalt igény más, a MARUO hatálya alá tartozó hálózati szolgáltatás igénybevételével megvalósítható, a Magyar Telekom erről tájékoztatja a Jogosultat az értesítésben.

A HFC Előfizetői Szakaszának Teljes Átengedése Igénybejelentés nem műszaki ok miatt történő elutasítása esetén a Magyar Telekom az elutasítást írásban, az elutasítás okára történő utalással közli a Jogosult Szolgáltatóval.

184. Az 5.B Melléklet I.3.3. pontja az alábbi I.3.3.7. alponttal egészül ki:

„Amennyiben a MARUO 3. Melléklete alapján szükséges a HFC Előfizetői Szakasz Teljes Átengedése szolgáltatás létesítéséhez a Kábel Átadása Hozzáférési Link Nélkül szolgáltatás igénybe vétele, illetve ha a Jogosult az Igénybejelentésben Hordozott Szám Beállítást igényel, akkor e Kiegészítő Szolgáltatás(ok) nyújtásáról a Felek a HFC Előfizetői Szakaszának Teljes Átengedése szolgáltatásra vonatkozó Egyedi Átengedési Szerződésben állapodnak meg.”

185. Az 5.B Melléklet I.4.1.2. pontja módosításra kerül, továbbá az I.4.1.3 pont első bekezdése az alábbiak szerinti második mondattal egészül ki:

„I.4.1.2. A Magyar Telekom érdeemben nyilatkozik a Jogosult Közeli Bitfolyam Hozzáférési Igénybejelentésére, ha az annak benyújtásakor, vagy az esetleges hiánypótlás(oka)t követően – a Törzsszöveg V.2.4.1 a)– e) pontjaiban, valamint a Törzsszöveg V.2.4.2 a)– e) és e) pontjaiban foglaltakon túlmenően, illetve az ott leírtakkal összhangban – az alábbi nyilatkozatokat, adatokat tartalmazza (az alábbi felsorolás teljes körűen és tételesen tartalmazza a Közeli Bitfolyam Hozzáférésre vonatkozó Igénybejelentés során a Jogosult által benyújtandó információk körét):

- a) az igényelt Réz Érpáras Helyi (AI) Hurkon/GPON Előfizetői Szakaszon/Kábelhálózati szakaszon a Magyar Telekomtól helyhez kötött előfizetői szolgáltatást igénybe vett/vevő Előfizető neve, hozzáférési pont címe, xDSL Közeli Bitfolyam Hozzáférés igénylése esetén kapcsolási száma, GPON és Kábelhálózat esetén pontos létesítési cím;
- b) annak meghatározása, hogy az Igénybejelentés Közeli Bitfolyam Hozzáférésre xDSL Környezetben/Közeli Bitfolyam Hozzáférésre GPON Környezetben/Közeli Bitfolyam Hozzáférésre Kábelhálózati Környezetben vonatkozik;
- c) Közeli Bitfolyam Hozzáférés xDSL Környezetben szolgáltatás esetén annak meghatározása, hogy a Jogosult a Közeli Bitfolyam Hozzáférés szolgáltatás igénybevételével kíván-e nyújtani helyhez kötött telefonszolgáltatást;
- d) a Közeli Bitfolyam Hozzáférés (xDSL, GPON, Kábelhálózati Környezetben) szolgáltatás igényelt időtartama;

- e) a Jogosult a Közeli Bitfolyam Hozzáférést milyen sáv szélességgel igényli;
- f) a Jogosult műszaki kapcsolattartójának neve, elérhetősége;
- g) amennyiben a Jogosult az 5.E Melléklet szerint szolgáltató vagy szolgáltatásváltást igényel, ennek tényét;
- f) a Jogosult nyilatkozata arról, hogy Egyedi Szerződést kíván kötni;
- g) a Jogosult nyilatkozata arról, hogy a Jogosult vagy a Jogosulton kívüli harmadik szolgáltató az Átengedéssel érintett Előfizetőtől származó szándéknyilatkozattal rendelkezik a megfelelő kiskereskedelmi szolgáltatás Jogosulttól, vagy a Jogosulton kívüli harmadik szolgáltatótól történő igénybevétele tekintetében. Ez utóbbi esetben továbbá a Jogosult nyilatkozata arról, hogy az Előfizetőtől származó szándéknyilatkozattal rendelkező, az Átengedést követően az Előfizető számára az Előfizetői Szolgáltatást Nyújtó harmadik Szolgáltató és a Jogosult közötti nagykereskedelmi szolgáltatás nyújtására vonatkozó megállapodás alapján a Jogosult Szolgáltató az Átengedés során eljárhat;
- h) Amennyiben a Jogosult nyilatkozata arra vonatkozóan, hogy igényel-e Hordozott Szám Beállítást is igényel, ennek tényét, illetve a Jogosult nyilatkozata az Előfizető által a Jogosultnak vagy másik Előfizetői Szolgáltatást Nyújtó Szolgáltatónak tett nyilatkozat alapján arról, hogy az Átengedés esetén az Előfizető a hívószámát meg kívánja-e tartani. Amennyiben a Jogosult Hordozott Szám Beállítása kiegészítő szolgáltatást igényel, akkor meg kell jelölnie a számhordozásra felajánlott időablakot (melyet az újonnan igényelt Alapszolgáltatás létesítési feladataival történő összehangolás érdekében célszerű az Igénybejelentéstől számított 8 nappal későbbre ütemezni, azzal, hogy a felajánlott számátadási időablak a szerződéskötés során változhat);
- i) Amennyiben a Jogosult nyilatkozata arra vonatkozóan, hogy igényel-e egyéb Kiegészítő Szolgáltatást is igényel, ennek tényét;
- j) amennyiben a Közeli Bitfolyam Hozzáférésre ráépülő kiskereskedelmi szolgáltatás Előfizetője az Előfizetői Hozzáférési Pontot a Magyar Telekom – MARUO Törzsszöveg II.2.3 pont szerinti – földrajzi piacán belül változtatni akarja (5.E Melléklet szerinti áthelyezés), a Jogosult köteles ennek tényét megjelölni.
- j) Jogosult nyilatkozata arról, hogy a Jogosult vagy a Jogosulton kívüli harmadik szolgáltató rendelkezik-e az Előfizetőtől származó, az előfizetői díjtarozás megismerésére vonatkozó felhatalmazással;
- k) a csatlakoztatni kívánt berendezések megnevezése, valamint – ha rendelkezik ilyennel – az elvégzett Jogosult által biztosított Végberendezés (CPE) Alkalmassági Vizsgálata vagy a Berendezés Alkalmassági Vizsgálattal kapcsolatos igazolás;
- l) a Jogosult azonosítására szolgáló adatai (név, székhely, cégjegyzékszám);
- m) a Jogosult nyilatkozata arra nézve, hogy a Jogosult Közeli Bitfolyam Hozzáférés szolgáltatásra vonatkozó Igénybejelentése az 5.E Mellékletben meghatározottak szerinti szolgáltatásváltásra, illetve előfizetői hozzáférési pont áthelyezésére

irányul-e; amennyiben a Jogosult Igénybejelentésében kifejezetten megjelölte, hogy az az 5.E Melléklet szerinti szolgáltatásváltásra és/ vagy előfizető hozzáférési pont áthelyezésére irányul, akkor Jogosult köteles az alábbi adatokat is megadni igénybejelentésében:

- a Felek között hatályban lévő Egyedi Átengedési Szerződés azonosítószámát;
- a megszüntetni kívánt Egyedi Átengedési Szerződéshez (azaz a „leszerelendő” Alapszolgáltatáshoz) tartozó Előfizetői Hozzáférési Pont azonosítóját;

Amennyiben Jogosult Igénybejelentésében nemlegesen nyilatkozik a szolgáltatásváltásra, illetve az előfizetői hozzáférési pont áthelyezésére vonatkozóan, vagy ezek valamelyike tekintetében elmulaszt nyilatkozatot tenni, akkor a Magyar Telekom úgy tekinti, hogy az Igénybejelentés nem irányul előfizetői hozzáférési pont áthelyezésre, illetve szolgáltatásváltásra.

**I.4.1.3** Amennyiben a Közeli Bítzfolyam Hozzáférési Igénybejelentés nem tartalmazza az I.4.1.2 pontban meghatározott adatokat, akkor a Magyar Telekom egy alkalommal – a Közeli Bítzfolyam Hozzáférési Igénybejelentés kézhezvételét követő 5 napon belül írásban, 5 napos határidő megjelölésével – a hiányok pótlására hívja fel a Jogosultat. Amennyiben a Jogosult Szolgáltató az Igénybejelentésében a szolgáltatásváltásra, illetve az előfizetői hozzáférési pont áthelyezésére vonatkozóan elmulaszt nyilatkozatot tenni, a Magyar Telekom erre nézve hiánypótlásra nem hívja fel a Jogosultat, hanem a fenti I.4.1.2 pont m) alpontjában foglaltak szerint jár el.

186. Az 5.B Melléklet I.4.2. pontja módosításra kerül az alábbiak szerint:

~~„Az alábbi okok bármelyikének fennállása esetén a Magyar Telekom a Jogosult Igénybejelentését csak az alábbi okok alapján utasíthatja elelutasítja:~~

~~I) a Jogosult az I.4.1.3 pont szerinti hiánypótlásnak az előírt 5 napos határidőn belül nem tesz eleget, és erre tekintettel a Magyar Telekom az Igénybejelentést a felhívásban megjelölt határidő eredménytelen elteltét követő 10. napot követően indokolás nélkül – a hiánypótlás nem teljesítésére történő utalással – írásban elutasítja;~~

~~Az elutasítás nem akadályozza annak, hogy a Jogosult újabb Közeli Bítzfolyam Hozzáférés (xDSL, GPON vagy Kábelhálózati Környezetben) Igénybejelentést tegyen a Magyar Telekom felé.~~

~~II) a Jogosult olyan Közeli Bítzfolyam Hozzáférés (xDSL, GPON, Kábelhálózati Környezetben) szolgáltatás nyújtását kezdeményezi, amellyel érintett Helyi Hurokon a Magyar Telekom más Jogosult részére nyújt a MARUO hatálya alá tartozó Alapszolgáltatást, kivéve, ha a Közeli Bítzfolyam Hozzáférésre (xDSL, GPON, Kábelhálózati Környezetben) vonatkozó Igénybejelentés az 5.E Melléklet szerinti szolgáltatóváltás szabályai szerint teljesíthető;~~

~~III) Az Egyedi Alkalmassági és Megvalósíthatósági Vizsgálat eredménye alapján a Helyi Hurok nem alkalmas a Közeli Bítzfolyam Hozzáférés szolgáltatásra, vagy az a Magyar Telekom hálózatának integritását veszélyeztetné, illetve a Hozzáférés túlzott terhet ró a Magyar Telekom~~



~~hálózatára és ezáltal veszélyezteti a működés biztonságát, a hálózat egységét, és megállapításra kerül az objektív műszaki okok fennállása;~~

~~IV) a Közeli Bitfolyam Hozzáférés Igénybejelentés olyan Helymegosztási Helyszínre vonatkozik, melyre vonatkozóan a felek között nincs hatályban Egyedi Helymegosztási Szerződés vagy Egyedi Hozzáférési Link Szerződés, amely alapján a Magyar Telekom – a Közeli Bitfolyam Hozzáférés Igénybejelentés benyújtásakor – Egyedi Helymegosztás vagy Egyedi Hozzáférési Link szolgáltatást nyújt a Jogosultnak;~~

~~II) a Közeli Bitfolyam Hozzáférés Igénybejelentés olyan Helymegosztási Helyszínre vonatkozik, melyre vonatkozóan a Jogosult legkésőbb a Közeli Bitfolyam Hozzáférés Igénybejelentéssel egyidejűleg nem nyújtott be Helymegosztási vagy Hozzáférési Linkre vonatkozó Igénybejelentést, illetve melyre vonatkozóan a Jogosult a Magyar Telekom hiánypótlási felhívása ellenére sem jelezte Helymegosztási vagy Hozzáférési Linkre vonatkozó igényét;~~

~~VI) III) a Közeli Bitfolyam Hozzáférés Igénybejelentés teljesítésére a Helymegosztási Helyszínen nincs szabad Hozzáférési Link kapacitás és a Közeli Bitfolyam Hozzáférésre a Jogosult a Magyar Telekom hiánypótlási felhívása ellenére sem nyújtotta be a szükséges mértékű Hozzáférési Link Igénybejelentést;~~

~~IV) a Közeli Bitfolyam Hozzáférés az alábbi műszaki ok miatt nem lehetséges:~~

~~VII) A) az 5.E Melléklet szerinti áthelyezés esetén, amennyiben az új Előfizetői Hozzáférési Pont helyszínén nem áll rendelkezésre Közeli Bitfolyam Hozzáférés szolgáltatás,~~

~~B) az Egyedi Alkalmassági és Megvalósíthatósági Vizsgálat eredménye alapján a Helyi Hurok nem alkalmas a Közeli Bitfolyam Hozzáférés szolgáltatásra, vagy az a Magyar Telekom hálózatának integritását veszélyeztetné, illetve a Hozzáférés túlzott terhet ró a Magyar Telekom hálózatára és ezáltal veszélyezteti a működés biztonságát, a hálózat egységét, és megállapításra kerül az objektív műszaki okok fennállása.~~

A Közeli Bitfolyam Hozzáférés (xDSL, GPON vagy Kábelhálózati Környezetben) Igénybejelentés objektív műszaki ok miatt történő elutasítása esetén a Magyar Telekom az elutasítást írásban, indokolással ellátva – amennyiben sor került rá, az elvégzett Egyedi Alkalmassági és Megvalósíthatósági Vizsgálat eredményével ellátva – közli a Jogosult Szolgáltatóval. Amennyiben az Igénybejelentésben foglalt igény más, a MARUO hatálya alá tartozó hálózati szolgáltatás igénybevételével megvalósítható, a Magyar Telekom erről tájékoztatja a Jogosultat az értesítésben.

A Közeli Bitfolyam Hozzáférés Igénybejelentés nem műszaki ok miatt történő elutasítása esetén a Magyar Telekom az elutasítást írásban, az elutasítás okára történő utalással közli a Jogosult Szolgáltatóval.”

187. Az 5.B Melléklet I.5.1.2. pontja módosításra kerül, továbbá az I.5.1.3 pont első bekezdése az alábbiak szerinti második mondattal egészül ki:

*„I.5.1.2. A Magyar Telekom érdemben nyilatkozik a Jogosult Országos Bitfolyam Hozzáférési Igénybejelentésére, ha az annak benyújtásakor, vagy az esetleges hiánypótlás(oka)t követően ~~—a Törzsszöveg V.2.4.2 a)-c) és e) pontjaiban foglaltakon túlmenően, illetve az ott leírtakkal összhangban—~~ az alábbi nyilatkozatokat, adatokat tartalmazza (az alábbi felsorolás teljes körűen és tételesen tartalmazza az Országos Bitfolyam Hozzáférésre vonatkozó Igénybejelentés során a Jogosult által benyújtandó információk körét):*

*a) az igényelt Hozzáféréssel érintett Helyi Hurkon a Magyar Telekomtól helyhez kötött előfizetői szolgáltatást igénybe vett/vevő Előfizető neve, hozzáférési pont címe, Réz-xDSL, valamint FTTx-xDSL Környezetben való Országos Bitfolyam Hozzáférés igénylése esetén kapcsolási száma, GPON és Kábelhálózat esetén pontos létesítési cím;*

*b) annak meghatározása, hogy az Igénybejelentés Országos Bitfolyam Hozzáférésre Réz-xDSL Környezetben /Országos Bitfolyam Hozzáférésre FTTx-xDSL Környezetben/Országos Bitfolyam Hozzáférésre GPON Környezetben/Országos Bitfolyam Hozzáférésre Kábelhálózati Környezetben vonatkozik;*

*c) Országos Bitfolyam Hozzáférés Réz-xDSL Környezetben, valamint Országos Bitfolyam Hozzáférés FTTx-xDSL Környezetben szolgáltatásra vonatkozó Igénybejelentés esetén annak meghatározása, hogy a Jogosult az Országos Bitfolyam Hozzáférés igénybevételével kíván-e helyhez kötött telefonszolgáltatást nyújtani;*

*d) az Országos Bitfolyam Hozzáférés (Réz-xDSL, FTTx-xDSL, GPON, Kábelhálózat) szolgáltatás igényelt időtartama;*

*e) a Jogosult az Országos Bitfolyam Hozzáférést milyen sáv szélességgel igényli;*

*~~f) a Jogosult műszaki kapcsolattartójának neve, elérhetősége;~~*

*f) a Jogosult nyilatkozata arról, hogy Egyedi Szerződést kíván kötni;*

*g) Amennyiben a Jogosult nyilatkozata arra vonatkozóan, hogy igényel-e Hordozott Szám Beállítást is igényel, ennek tényét, illetve a Jogosult nyilatkozata az Előfizető által a Jogosultnak vagy másik Előfizetői Szolgáltatást Nyújtó Szolgáltatónak tett nyilatkozat alapján arról, hogy az Átengedés esetén az Előfizető a hívószámát meg kívánja-e tartani. Amennyiben a Jogosult Hordozott Szám Beállítása kiegészítő szolgáltatást igényel, akkor meg kell jelölnie a számhordozásra felajánlott időablakot (melyet az újonnan igényelt Alapszolgáltatás létesítési feladataival történő összehangolás érdekében célszerű az Igénybejelentéstől számított 8 nappal későbbre ütemezni, azzal, hogy a felajánlott számátadási időablak a szerződéskötés során változhat);*

*h) amennyiben a Jogosult nyilatkozata arra vonatkozóan, hogy a igényel-e egyéb Kiegészítő Szolgáltatást is igényel, ennek tényét;*

- i) a Jogosult nyilatkozata arról, hogy a Jogosult vagy a Jogosulton kívüli harmadik szolgáltató az Átengedéssel érintett Előfizetőtől származó szándéknyilatkozattal rendelkezik a megfelelő kiskereskedelmi szolgáltatás Jogosulttól, vagy a Jogosulton kívüli harmadik szolgáltatótól történő igénybevétele tekintetében. Ez utóbbi esetben továbbá a Jogosult nyilatkozata arról, hogy az Előfizetőtől származó szándéknyilatkozattal rendelkező, az Átengedést követően az Előfizető számára az Előfizetői Szolgáltatást Nyújtó harmadik Szolgáltató és a Jogosult közötti nagykereskedelmi szolgáltatás nyújtására vonatkozó megállapodás alapján a Jogosult Szolgáltató az Átengedés során eljárhat;
- j) Jogosult nyilatkozata arról, hogy a Jogosult vagy a Jogosulton kívüli harmadik szolgáltató rendelkezik-e az Előfizetőtől származó, az előfizetői díjtarozás megismerésére vonatkozó felhatalmazással;
- k) a csatlakoztatni kívánt berendezések megnevezése, valamint – ha rendelkezik ilyennel – az elvégzett Jogosult által biztosított Végberendezés (CPE) Alkalmassági Vizsgálata vagy a Berendezés Alkalmassági Vizsgálattal kapcsolatos igazolás;
- l) a Jogosult azonosítására szolgáló adatai (név, székhely, cégjegyzékszám);
- m) a Jogosult nyilatkozata arra nézve, hogy a Jogosult Országos Bítfolym Hozzáférés szolgáltatásra vonatkozó Igénybejelentése az 5.E Mellékletben meghatározottak szerinti szolgáltatásváltásra, illetve előfizetői hozzáférési pont áthelyezésére irányul-e; amennyiben a Jogosult Igénybejelentésében kifejezetten megjelölte, hogy az az 5.E Melléklet szerinti szolgáltatásváltásra és/ vagy előfizetői hozzáférési pont áthelyezésére irányul, akkor Jogosult köteles az alábbi adatokat is megadni igénybejelentésében:
- a Felek között hatályban lévő Egyedi Átengedési Szerződés azonosítószámát;
  - a megszüntetni kívánt Egyedi Átengedési Szerződéshez (azaz a „leszerelendő” Alapszolgáltatáshoz) tartozó Előfizetői Hozzáférési Pont azonosítóját;

Amennyiben Jogosult Igénybejelentésében nemlegesen nyilatkozik a szolgáltatásváltásra, illetve az előfizetői hozzáférési pont áthelyezésére vonatkozóan, vagy ezek valamelyike tekintetében elmulaszt nyilatkozatot tenni, akkor a Magyar Telekom úgy tekinti, hogy az Igénybejelentés nem irányul előfizetői hozzáférési pont áthelyezésre, illetve szolgáltatásváltásra.

**1.5.1.3** Amennyiben az Országos Bítfolym Hozzáférési Igénybejelentés nem tartalmazza az 1.5.1.2 pontban meghatározott adatokat, akkor a Magyar Telekom egy alkalommal – az Országos Bítfolym Hozzáférési Igénybejelentés kézhezvételét követő 5 napon belül írásban, 5 napos határidő megjelölésével – a hiányok pótlására hívja fel a Jogosultat. Amennyiben a Jogosult Szolgáltató az Igénybejelentésében a szolgáltatásváltásra, illetve az előfizetői hozzáférési pont áthelyezésére vonatkozóan elmulaszt nyilatkozatot tenni, a Magyar Telekom erre nézve hiánypótlásra nem hívja fel a Jogosultat, hanem a fenti 1.5.1.2 pont m) alpontjában foglaltak szerint jár el.”

188. Az 5.B Melléklet I.5.2. pontja módosításra kerül az alábbiak szerint:

~~„Az alábbi okok bármelyikének fennállása esetén a Magyar Telekom a Jogosult Igénybejelentését csak az alábbi okok alapján utasíthatja elutasítva:~~

~~I) a Jogosult az I.5.1.3 pont szerinti hiánypótlásnak az előírt 5 napos határidőn belül nem tesz eleget, és erre tekintettel a Magyar Telekom az Igénybejelentést a felhívásban megjelölt határidő eredménytelen elteltét követő 10. napot követően indokolás nélkül – a hiánypótlás nem teljesítésére történő utalással – írásban elutasítja;~~

~~Az elutasítás nem akadályozza annak, hogy a Jogosult újabb Országos Bitfolyam Hozzáférés (Réz-xDSL, FTTx-xDSL, GPON vagy Kábelhálózati Környezetben) Igénybejelentést tegyen a Magyar Telekom felé.~~

~~II) a Jogosult olyan Országos Bitfolyam Hozzáférés (Réz-xDSL, FTTx-xDSL, GPON, Kábelhálózati Környezetben) szolgáltatás nyújtását kezdeményezi, amellyel érintett Helyi Hurok a Magyar Telekom más Jogosult részére nyújt a MARUO hatálya alá tartozó Alapszolgáltatást, kivéve, ha az Országos Bitfolyam Hozzáférésre (Réz-xDSL, FTTx-xDSL, GPON, Kábelhálózati Környezetben) vonatkozó Igénybejelentés az 5.E Melléklet szerinti szolgáltatóváltás szabályai szerint teljesíthető;~~

~~III) Az Egyedi Alkalmassági és Megvalósíthatósági Vizsgálat eredménye alapján a Helyi Hurok nem alkalmas az Országos Bitfolyam Hozzáférés szolgáltatásra, vagy az a Magyar Telekom hálózatának integritását veszélyeztetné, illetve a Hozzáférés túlzott terhet ró a Magyar Telekom hálózatára és ezáltal veszélyezteti a működés biztonságát, a hálózat egységét, és megállapításra kerül az objektív műszaki okok fennállása;~~

~~IV) II) az Országos Bitfolyam Hozzáférés Igénybejelentés teljesítésére a Helymegosztási Helyszínen nincs szabad Hozzáférési Link kapacitás és az Országos Bitfolyam Hozzáférésre a Jogosult a Magyar Telekom hiánypótlási felhívása ellenére sem nyújtotta be a szükséges mértékű Hozzáférési Link Igénybejelentést.~~

~~III) az Országos Bitfolyam Hozzáférés az alábbi műszaki ok miatt nem lehetséges:~~

~~A) Az Egyedi Alkalmassági és Megvalósíthatósági Vizsgálat eredménye alapján a Helyi Hurok nem alkalmas az Országos Bitfolyam Hozzáférés szolgáltatásra, vagy az a Magyar Telekom hálózatának integritását veszélyeztetné, illetve a Hozzáférés túlzott terhet ró a Magyar Telekom hálózatára és ezáltal veszélyezteti a működés biztonságát, a hálózat egységét, és megállapításra kerül az objektív műszaki okok fennállása.~~

Az Országos Bitfolyam Hozzáférés (Réz-xDSL, FTTx-xDSL, GPON vagy Kábelhálózati Környezetben) Igénybejelentés objektív műszaki ok miatt történő elutasítása esetén a Magyar Telekom az elutasítást írásban, indokolással ellátva – amennyiben sor került rá, az elvégzett Egyedi Alkalmassági és Megvalósíthatósági Vizsgálat eredményével ellátva – közli a Jogosult Szolgáltatóval. Amennyiben az Igénybejelentésben foglalt igény más, a MARUO hatálya alá tartozó hálózati szolgáltatás igénybevételével megvalósítható, a Magyar Telekom erről tájékoztatja a Jogosultat az értesítésben.

Az Országos Bitfolyam Hozzáférés Igénybejelentés nem műszaki ok miatt történő elutasítása esetén a Magyar Telekom az elutasítást írásban, az elutasítás okára történő utalással közli a Jogosult Szolgáltatóval.

189. Az 5.B Melléklet I. 5.3.2 pontjában foglalt első bekezdés második tagmondata törlésre került.

190. Az 5.B Melléklet I.6.1.2. pontja módosításra kerül az alábbiak szerint:

„I.6.1.2. A Magyar Telekom érdemben nyilatkozik a Jogosult Előfizetői Hozzáférési Kábelhely Megosztása Igénybejelentésére, ha az annak benyújtásakor, vagy az esetleges hiánypótlás(oka)t követően a Törzsszöveg V.2.4.1 a)-e) pontjaiban, valamint a Törzsszöveg V.2.4.2 a)-d) pontjaiban foglaltakat az alábbi nyilatkozatokat, adatokat tartalmazza, valamint amennyiben a Jogosult egyéb Kiegészítő Szolgáltatást is igényel, az Igénybejelentés ennek tényét is tartalmazza (az alábbi felsorolás teljes körűen és tételesen tartalmazza az Előfizetői Hozzáférési Kábelhely Megosztására vonatkozó Igénybejelentés során a Jogosult által benyújtandó információk körét):

- a) a Jogosult azonosítására szolgáló adatai (név, székhely, cégjegyzékszám);
- b) a Jogosult nyilatkozata arról, hogy Egyedi Szerződést kíván kötni;
- c) az Előfizetői Hozzáférési Kábelhely Megosztás szolgáltatás igényelt időtartama;
- d) a kapcsolódó Alapszolgáltatás megnevezése, amelyet a Jogosult igénybe kíván venni;
- e) információ arra vonatkozóan, hogy a Jogosult igényel-e egyéb Kiegészítő Szolgáltatást is;
- f) végpontok helye,
- g) elhelyezni kívánt kábelek műszaki jellemzői.”

191. Az 5.B Melléklet I.6.2. pontja módosításra kerül az alábbiak szerint:

„Az alábbi okok bármelyikének fennállása esetén a Magyar Telekom a Jogosult Igénybejelentését csak az alábbi okok alapján utasíthatja el/elutasítja:

**I) a Jogosult az I.6.1.3 pont szerinti hiánypótlásnak az előírt 5 napos határidőn belül nem tesz eleget, és erre tekintettel a Magyar Telekom az Igénybejelentést a felhívásban megjelölt határidő eredménytelen elteltét követő 10. napot követően indokolás nélkül – a hiánypótlás nem teljesítésére történő utalással – írásban elutasítja;**

*Az elutasítás nem akadályozza annak, hogy a Jogosult újabb Előfizetői Hozzáférési Kábelhely Megosztás Igénybejelentést tegyen a Magyar Telekom felé.*

**II) a Jogosult Előfizetői Hozzáférési Kábelhely Megosztás Igénybejelentésében meghatározott pontok közötti teljes szakaszon vagy valamely részén a Magyar Telekom nem rendelkezik Kábelhely infrastruktúrával;**

**III) az Előfizetői Hozzáférési Kábelhely Megosztás az alábbi műszaki okok miatt nem lehetséges:**

III) A) nincs szabad férőhely és az a szolgáltatásnyújtáshoz vagy az előrelátható szolgáltatásfejlesztési igények megvalósításához nem szükséges, használaton kívüli kábelek eltávolításával sem biztosítható;

IV) B) van üres férőhely az alépítményben, de az nem átjárható és az átjárhatóság nem állítható helyre;

V) C) az Előfizetői Hozzáférési Kábelhely Megosztás túlzott terhet ró a Magyar Telekom hálózatára, és ezáltal veszélyezteti a működés biztonságát, a hálózat egységét és az Igénybejelentés elutasításának alapjául szolgáló objektív műszaki okokat Egyedi Alkalmassági és Megvalósíthatósági Vizsgálat igazolja.

Az Előfizetői Hozzáférési Kábelhely Megosztás Igénybejelentés objektív műszaki ok miatt történő elutasítása esetén a Magyar Telekom az elutasítást írásban, indokolással ellátva – amennyiben sor került rá, az elvégzett Egyedi Alkalmassági és Megvalósíthatósági Vizsgálat eredményével ellátva – közli a Jogosult Szolgáltatóval. Amennyiben az Igénybejelentésben foglalt igény más, a MARUO hatálya alá tartozó hálózati szolgáltatás igénybevételével megvalósítható, a Magyar Telekom erről tájékoztatja a Jogosultat az értesítésben.

Amennyiben az Előfizetői Hozzáférési Kábelhely Megosztás Igénybejelentés elutasítására az I)-II)-III)-pontban foglalt okból kifolyólag kerül sor, akkor a Magyar Telekom az elutasítási ok megjelölésével tájékoztatja a Jogosultat. Amennyiben az elutasításra a III) IV)-V) pontban foglalt okból kifolyólag került sor, a Magyar Telekom részletesen ismerteti az elutasítás okát a Jogosulttal.”

192. Az 5.B Melléklet I.6.3.2 pontjában foglalt első bekezdés második tagmondata törlésre kerül.

193. Az 5.B Melléklet I.6.3. pontja az alábbi I.6.3.7. alponttal egészül ki:

„Amennyiben a MARUO 3. Melléklete alapján szükséges az Előfizetői Hozzáférési Kábelhely Megosztás szolgáltatás létesítéséhez a Kábelek Telepítése, Eltávolítása Kábelhely Megosztás Esetén szolgáltatás és/vagy a Szakfelügyelet Biztosítása szolgáltatás igénybe vétele, akkor e Kiegészítő Szolgáltatás(ok) nyújtásáról a Felek az Előfizetői Hozzáférési Kábelhely Megosztás szolgáltatásra vonatkozó Egyedi Átengedési Szerződésben állapodnak meg.”

194. Az 5.B Melléklet II.1.1.2. pontja módosításra kerül az alábbiak szerint:

„A Magyar Telekom érdeemben nyilatkozik a Jogosult Helymegosztási Igénybejelentésére, ha az annak benyújtásakor, vagy az esetleges hiánypótlás(oka)t követően —a Törzsszöveg V.2.4.1 a) e) pontjaiban, valamint a Törzsszöveg V.2.4.2 a) c) pontjaiban foglaltakon túlmenően, illetve az abban foglaltakkal összhangban— az alábbi nyilatkozatokat, adatokat tartalmazza (az alábbi felsorolás teljes körűen és tételesen tartalmazza a Helymegosztásra vonatkozó Igénybejelentés során a Jogosult által benyújtandó információk körét):

a) az igényelt Helymegosztás célja, a Helymegosztáshoz kapcsolódó Alapszolgáltatás vagy Felhordó Hálózati Szolgáltatás megnevezése;

b) helymegosztási helyszín létesítési cím pontos megadása;

c) annak meghatározása, hogy az igény Fizikai Helymegosztásra Épületben vagy Fizikai Helymegosztásra Egyéb Létesítményben vagy Távoli Helymegosztásra vagy Távoli Hozzáférésre vonatkozik;

d) az elhelyezni kívánt berendezések hődisszipációja;

e) az elhelyezni kívánt berendezések áramfelvétele;

f) az elhelyezni kívánt berendezések pontos mérete;

g) az elhelyezni kívánt berendezések típusa;

~~h) a Jogosult műszaki kapcsolattartójának neve, elérhetősége;~~

h) a Jogosultnak a megvalósíthatósági, alkalmassági vizsgálatra vonatkozó igénye;

i) a Jogosult nyilatkozata arról, hogy Egyedi Szerződést kíván kötni;

j) a Helymegosztás szolgáltatás igényelt időtartama;

k) a Jogosult azonosítására szolgáló adatai (név, székhely, cégjegyzékszám)."

195. Az 5.B Melléklet II.1.2. pontja módosításra kerül az alábbiak szerint:

~~„Az alábbi okok bármelyikének fennállása esetén a Magyar Telekom a Jogosult Igénybejelentését csak az alábbi okok alapján utasíthatja elutasítva:~~

I) a Jogosult a II.1.1.3 pont szerinti hiánypótlásnak az előírt 5 napos határidőn belül nem tesz eleget, és erre tekintettel a Magyar Telekom az Igénybejelentést a felhívásban megjelölt határidő eredménytelen elteltét követő 10. napot követően indokolás nélkül – a hiánypótlás nem teljesítésére történő utalással – írásban elutasítja;

Az elutasítás nem akadályozza annak, hogy a Jogosult újabb Helymegosztási Igénybejelentést tegyen a Magyar Telekom felé.

II) az adott helyen kialakított Helymegosztási Helyszínt más Jogosultak már teljes mértékben lekötötték, és megállapításra kerültek korlátozó, vagy kizáró objektív műszaki okok, mely esetben a Magyar Telekom jelzi a Jogosultnak, hogy a Helymegosztási Helyszínt nem bővíthető, és a Jogosult a Magyar Telekom hiánypótlási felhívása ellenére sem nyújtott be sem új Helymegosztási Helyiség kialakítására, sem Távoli Helymegosztás kialakítására, sem Távoli Hozzáférés szolgáltatásra vonatkozó Igénybejelentést.

~~a) a Helymegosztási Helyszínt bővíthető-e és annak mekkora a várható költsége; vagy azt, hogy~~

~~b) a megvalósítás nem lehetséges.~~

III) az adott helyen kialakított Helymegosztási Helyszínt más Jogosultak már teljes mértékben lekötötték, de a Helymegosztási Helyszínt bővíthető és a Jogosult a Magyar Telekom hiánypótlási felhívása ellenére sem nyújtott be sem a Helymegosztási Helyszínt bővítésére, sem

Új Helymegosztási Helyiség kialakítására, sem Távoli Helymegosztás kialakítására, sem Távoli Hozzáférés szolgáltatásra vonatkozó Igénybejelentést.

~~Abban az esetben, ha a Jogosult igénye Fizikai vagy Távoli Helymegosztással nem elégíthető ki új betelepülési helyiség kialakítása nélkül, és az új betelepülési helyiség kialakításával kapcsolatban megajánlott díj magasabb, mint a betelepüléssel kapcsolatos díjak szokásos mértéke, a Jogosult Igénybejelentést nyújthat be a Magyar Telekomhoz Távoli Hozzáférés kialakítására, amelyet a Magyar Telekom — ha az Igénybejelentés az előírt összes adatot tartalmazza és nem áll fenn elutasítási ok — elfogad.~~

~~A Jogosult — a becsült díjak ismeretében — az alábbiak közül választhat:~~

- ~~a) új Helymegosztás Helyiség kialakítása;~~
- ~~b) meglévő Helymegosztási Helyiség bővítése;~~
- ~~c) Távoli Helymegosztás kialakítása; vagy~~
- ~~d) Távoli Hozzáférés szolgáltatás.~~

IV) a Helymegosztás az alábbi műszaki ok miatt nem lehetséges:

**III) A) a Helymegosztás túlzott terhet ró a Magyar Telekom hálózatára, és ezáltal veszélyezteti a működés biztonságát, a hálózat egységét és az Igénybejelentés elutasításának alapjául szolgáló objektív műszaki okokat Egyedi Alkalmassági és Megvalósíthatósági Vizsgálat igazolja.**

A Helymegosztási Igénybejelentés objektív műszaki ok miatt történő elutasítása esetén a Magyar Telekom az elutasítást írásban, indokolással ellátva – amennyiben sor került rá, az elvégzett Egyedi Alkalmassági és Megvalósíthatósági Vizsgálat eredményével ellátva – közli a Jogosult Szolgáltatóval. Amennyiben az Igénybejelentésben foglalt igény más, a MARUO hatálya alá tartozó hálózati szolgáltatás igénybevételével megvalósítható, a Magyar Telekom erről tájékoztatja a Jogosultat az értesítésben.

A Helymegosztás Igénybejelentés nem műszaki ok miatt történő elutasítása esetén a Magyar Telekom az elutasítást írásban, az elutasítás okára történő utalással közli a Jogosult Szolgáltatóval.”

196. Az 5.B Melléklet II.1.3. pontja az alábbi II.1.3.9. alponttal egészül ki:

„Amennyiben a MARUO 3. Melléklete alapján szükséges a Helymegosztás szolgáltatás megvalósításához a Kábel Bevezetése Helymegosztáshoz szolgáltatás és/vagy a Szakfelügyelet Biztosítása szolgáltatás igénybe vétele, akkor e Kiegészítő Szolgáltatás(ok) nyújtásáról a Felek az Egyedi Helymegosztási Szerződésben állapodnak meg.”

197. Az 5.B Melléklet II.2.1.2. pontja módosításra kerül az alábbiak szerint:

„A Magyar Telekom érdemben nyilatkozik a Jogosult Egyedi Hozzáférési Link Szolgáltatásra vonatkozó Igénybejelentésre, ha az annak benyújtásakor, vagy az esetleges hiánypótlás(oka)t követően — a Törzsszöveg V.2.4.1 a) e) pontjaiban, valamint a Törzsszöveg V.2.4.2 a) e)



~~pontjaiban foglaltakon túlmenően, illetve az ott leírtakkal összhangban — az alábbi nyilatkozatokat, adatokat tartalmazza (az alábbi felsorolás teljes körűen és tételesen tartalmazza az Egyedi Hozzáférési Link Szolgáltatásra vonatkozó Igénybejelentés során a Jogosult által benyújtandó információk körét):~~

- ~~a) a Jogosult nyilatkozata arról, hogy az Egyedi Hozzáférési Link Szerződés megkötésére vonatkozó Igénybejelentés Helymegosztásra vagy Távoli Hozzáférésre irányul;~~
- ~~b) helymegosztási helyszín a létesítési cím pontos megadása;~~
- ~~c) a Jogosult nyilatkozata arról, hogy az Igénybejelentés mely Alapszolgáltatás nyújtásához kapcsolódik;~~
- ~~d) a Hozzáférési Link igényelt kapacitása;~~
- ~~e) a Jogosult műszaki kapcsolattartójának neve, elérhetősége~~
- ~~e) a Jogosultnak a megvalósíthatósági, alkalmassági vizsgálatra vonatkozó igénye;~~
- ~~f) a Jogosult nyilatkozata arról, hogy Egyedi Szerződést kíván kötni;~~
- ~~g) a Hozzáférési Link szolgáltatás igényelt időtartama;~~
- ~~h) a Jogosult azonosítására szolgáló adatai (név, székhely, cégjegyzékszám)."~~

198. Az 5.B Melléklet II.2.2. pontja módosításra kerül az alábbiak szerint:

~~„Az alábbi okok bármelyikének fennállása esetén a Magyar Telekom a Jogosult Igénybejelentését csak az alábbi okok alapján utasíthatja elutasítva:~~

~~I) a Jogosult a II.2.1.3 pont szerinti hiánypótlásnak az előírt 5 napos határidőn belül nem tesz eleget, és erre tekintettel a Magyar Telekom az Igénybejelentést a felhívásban megjelölt határidő eredménytelen elteltét követő 10. napot követően indokolás nélkül – a hiánypótlás nem teljesítésére történő utalással – írásban elutasítja;~~

~~Az elutasítás nem akadályozza annak, hogy a Jogosult újabb Egyedi Hozzáférési Link Szolgáltatásra vonatkozó Igénybejelentést tegyen a Magyar Telekom felé.~~

~~II) a Hozzáférési Link Szolgáltatás az alábbi műszaki ok miatt nem lehetséges:~~

~~II) **A)** a Hozzáférési Link Szolgáltatás túlzott terhet ró a Magyar Telekom hálózatára, és ezáltal veszélyezteti a működés biztonságát, a hálózat egységét és az Igénybejelentés elutasításának alapjául szolgáló objektív műszaki okokat Egyedi Alkalmassági és Megvalósíthatósági Vizsgálat igazolja.~~

~~A Távoli Hozzáféréshez kapcsolódó Hozzáférési Link Szolgáltatást a Magyar Telekom csak abban az esetben biztosítja, ha az adott helyszínen sem Fizikai, sem Távoli Helymegosztás nem valósítható meg, vagy a Jogosult a Magyar Telekom Fizikai, illetve Távoli Helymegosztás igénybevétele helyett Távoli Hozzáférést kíván megvalósítani. A Magyar Telekom a Jogosult igénye esetén az adott Helyszínen megvalósítható Helymegosztás mellett a Távoli Hozzáféréshez kapcsolódó Hozzáférési Link Szolgáltatásra vonatkozóan is ajánlatot tesz. A~~

Helymegosztási Szolgáltatás, illetve a Távoli Hozzáféréshez kapcsolódó Hozzáférési Link Szolgáltatás közül a Magyar Telekom ajánlatai ismeretében a Jogosult választhat.

A Hozzáférési Link Szolgáltatásra vonatkozó Igénybejelentés objektív műszaki ok miatt történő elutasítása esetén a Magyar Telekom az elutasítást írásban, indokolással ellátva – amennyiben sor került rá, az elvégzett Egyedi Alkalmassági és Megvalósíthatósági Vizsgálat eredményével ellátva – közli a Jogosult Szolgáltatóval. Amennyiben az Igénybejelentésben foglalt igény más, a MARUO hatálya alá tartozó hálózati szolgáltatás igénybevételével megvalósítható, a Magyar Telekom erről tájékoztatja a Jogosultat az értesítésben.

A Hozzáférési Link Szolgáltatás Igénybejelentés nem műszaki ok miatt történő elutasítása esetén a Magyar Telekom az elutasítást írásban, az elutasítás okára történő utalással közli a Jogosult Szolgáltatóval.

199. Az 5.B Melléklet II.3.1.2. pontja módosításra kerül az alábbiak szerint:

„A Magyar Telekom érdemben nyilatkozik a Jogosult Igénybejelentésére, ha az annak benyújtásakor, vagy az esetleges hiánypótlás(oka)t követően —a Törzsszöveg V.2.4.1 a)-e) pontjaiban, valamint a Törzsszöveg V.2.4.2 a)-c) és f) pontjaiban foglaltakon túlmenően, illetve az ott leírtakkal összhangban, az adott Felhordó Hálózati Szolgáltatástól függően— az alábbi nyilatkozatokat, adatokat kell tartalmazza (az alábbi felsorolás teljes körűen és tételesen tartalmazza az Igénybejelentés során a Jogosult által benyújtandó információk körét):

#### **I) Felhordó Hálózati Kábelhely Megosztás Igénybejelentés**

a) az igényelt végpontok pontos címe;

b) Jogosulti kábel műszaki jellemzői (kábel típusa, szálszám, kábel átmérője);

~~e) műszaki kapcsolattartó neve, elérhetősége;~~

c) az Alapszolgáltatás megnevezése, amelyhez kapcsolódóan a Jogosult a Felhordó Hálózati Szolgáltatást igényli;

d) csatlakoztatni kívánt berendezések és eszközök pontos típusa;

~~d) nyilatkozat arról, hogy az Igénybejelentés Átengedési Keretszerződéshez kapcsolódik;~~

e) amennyiben információ arra vonatkozóan, hogy a Jogosult igényel-e egyéb Kiegészítő Szolgáltatást is igényel, ennek ténye;

f) a Jogosult nyilatkozata arról, hogy Egyedi Szerződést kíván kötni;

g) a Felhordó Hálózati Kábelhely Megosztás szolgáltatás igényelt időtartama;

h) a Jogosult azonosítására szolgáló adatai (név, székhely, cégjegyzékszám).

#### **II) Felhordó Hálózati Sötétszál Átengedés Igénybejelentés**

- a) az igényelt végpontok pontos címe;
- b) igényelt szálak száma;
- c) csatlakoztatni kívánt berendezések és eszközök pontos típusa;
- d) ~~műszaki kapcsolattartó neve, elérhetősége;~~
- d) az Alapszolgáltatás megnevezése, amelyhez kapcsolódóan a Jogosult a Felhordó Hálózati Szolgáltatást igényli;
- e) ~~nyilatkozat arról, hogy az Igénybejelentés Átengedési Keretszerződéshez kapcsolódik;~~
- e) a Jogosult nyilatkozata arról, hogy Egyedi Szerződést kíván kötni;
- f) amennyiben információ arra vonatkozóan, hogy a Jogosult igényel-e egyéb Kiegészítő Szolgáltatást is igényel, ennek ténye;
- g) a Jogosult nyilatkozata arról, hogy Egyedi Szerződést kíván kötni;
- h) a Felhordó Hálózati Sötétszál Átengedés szolgáltatás igényelt időtartama;
- i) a Jogosult azonosítására szolgáló adatai (név, székhely, cégjegyzékszám).

### **III) Felhordó Hálózati Hullámhossz Megosztás Igénybejelentés**

- a) az igényelt végpontok pontos címe;
- b) csatlakoztatni kívánt berendezések és eszközök pontos típusa;
- c) az Alapszolgáltatás megnevezése, amelyhez kapcsolódóan a Jogosult a Felhordó Hálózati Szolgáltatást igényli;
- e) ~~optikai adási jelszint teljesítmény és optikai vételi érzékenység;~~
- d) igényelt hullámhossz (nm);
- e) ~~műszaki kapcsolattartó neve, elérhetősége~~
- f) ~~nyilatkozat arról, hogy az Igénybejelentés Átengedési Keretszerződéshez kapcsolódik;~~
- e) a Jogosult nyilatkozata arról, hogy Egyedi Szerződést kíván kötni;
- f) a Felhordó Hálózati Hullámhossz Megosztás szolgáltatás igényelt időtartama;
- g) amennyiben információ arra vonatkozóan, hogy a Jogosult igényel-e egyéb Kiegészítő Szolgáltatást is igényel, ennek ténye;
- h) a Jogosult azonosítására szolgáló adatai (név, székhely, cégjegyzékszám).

### **IV) Felhordó Hálózati Átviteli Kapacitás Igénybejelentés**

- a) az igényelt végpontok pontos címe;

b) igényelt adatátviteli kapacitás (Gbit Ethernet);

~~c) műszaki kapcsolattartó neve, elérhetősége;~~

c) az Alapszolgáltatás megnevezése, amelyhez kapcsolódóan a Jogosult a Felhordó Hálózati Szolgáltatást igényli;

~~d) nyilatkozat arról, hogy az Igénybejelentés Átengedési Keretszerződéshez kapcsolódik.~~

d) csatlakoztatni kívánt berendezések és eszközök pontos típusa;

~~e) amennyiben információ arra vonatkozóan, hogy a Jogosult igényel-e egyéb Kiegészítő Szolgáltatást is igényel, ennek ténye;~~

f) a Jogosult nyilatkozata arról, hogy Egyedi Szerződést kíván kötni;

g) a Felhordó Hálózati Átviteli Kapacitás szolgáltatás igényelt időtartama;

h) a Jogosult azonosítására szolgáló adatai (név, székhely, cégjegyzékszám)."

200. Az 5.B Melléklet II.3.2. pontja módosításra kerül az alábbiak szerint:

„Az alábbi okok bármelyikének fennállása esetén a Magyar Telekom a Jogosult Igénybejelentését csak az alábbi okok alapján utasíthatja elutasítva:

**I) az igényelt Felhordó Hálózati Szolgáltatástól független elutasítási okok**

a) a Jogosult a II.3.1.3 pont szerinti hiánypótlásnak az előírt 5 napos határidőn belül nem tesz eleget, és erre tekintettel a Magyar Telekom az Igénybejelentést a felhívásban megjelölt határidő eredménytelen elteltét követő 10. napot követően indokolás nélkül – a hiánypótlás nem teljesítésére történő utalással – írásban elutasítja;

Az elutasítás nem akadályozza annak, hogy a Jogosult újabb Helymegosztási Igénybejelentést tegyen a Magyar Telekom felé.

**II) az igényelt Felhordó Hálózati Szolgáltatástól független műszaki elutasítási okok**

a) a Felhordó Hálózati Szolgáltatás biztosítása túlzott terhet ró a Magyar Telekom hálózatára, és ezáltal veszélyezteti a működés biztonságát, a hálózat egységét és az Igénybejelentés elutasításának alapjául szolgáló objektív műszaki okokat Egyedi Alkalmassági és Megvalósíthatósági Vizsgálat igazolja;

~~b) a Jogosult nem nyilatkozott a korábban megrendelt Alapszolgáltatásról.~~

**III) Felhordó Hálózati Kábelhely Megosztás Igénybejelentéshez kapcsolódó műszaki elutasítási okok**

a) a Jogosult Felhordó Hálózati Kábelhely Megosztás Igénybejelentésében meghatározott pontok közötti teljes szakaszon vagy valamely részén a Magyar Telekom nem rendelkezik Kábelhely infrastruktúrával;

b) nincs szabad férőhely, és az a szolgáltatásnyújtáshoz vagy az előrelátható szolgáltatásfejlesztési igények megvalósításához nem szükséges, használaton kívüli kábelek eltávolításával sem biztosítható;

c) van üres férőhely az alépítményben, de az nem átjárható és az átjárhatóság nem állítható helyre.

~~III)~~ **IV)** Felhordó Hálózati Sötétszál Átengedés Igénybejelentéshez kapcsolódó műszaki elutasítási okok

a) a Magyar Telekom nem rendelkezik elégséges szálfkapacitással.

~~IV)~~ **V)** Felhordó Hálózati Hullámhossz Megosztás Igénybejelentéshez kapcsolódó műszaki elutasítási okok

a) nem áll rendelkezésre WDM eszköz.

~~V)~~ **VI)** Felhordó Hálózati Átviteli Kapacitás Igénybejelentéshez kapcsolódó műszaki elutasítási okok

a) nem állnak rendelkezésre aktív eszközök, amelyek a különálló VLAN-ok kialakítását lehetővé tennék;

b) nincs szabad 1GE vagy 10 GE port az Igénybejelentéssel érintett helyszínen.

A Felhordó Hálózati Szolgáltatás biztosítására vonatkozó Igénybejelentés objektív műszaki ok miatt történő elutasítása esetén a Magyar Telekom az elutasítást írásban, indokolással ellátva – amennyiben sor került rá, az elvégzett Egyedi Alkalmassági és Megvalósíthatósági Vizsgálat eredményével ellátva – közli a Jogosult Szolgáltatóval. Amennyiben az Igénybejelentésben foglalt igény más, a MARUO hatálya alá tartozó hálózati szolgáltatás igénybevételével megvalósítható, a Magyar Telekom erről tájékoztatja a Jogosultat az értesítésben.

A Felhordó Hálózati Szolgáltatás Igénybejelentés nem műszaki ok miatt történő elutasítás esetén a Magyar Telekom az elutasítást írásban, az elutasítás okára történő utalással közli a Jogosult Szolgáltatóval.

201. Az 5.B Melléklet II.3.3.2 pontjában foglalt első bekezdés második tagmondata az alábbiak szerint módosításra kerül:

„illetve amennyiben a Magyar Telekom a Felhordó Hálózati Szolgáltatás biztosítását az a) és c) pont esetében Egyedi Alkalmassági és Megvalósíthatósági Vizsgálat elvégzéséhez köti”

202. Az 5.B Melléklet II.3.3. pontja az alábbi II.3.3.8. alponttal egészül ki:

„Amennyiben a MARUO 3. Melléklete alapján az alábbiakban felsorolt Kiegészítő Szolgáltatások igénybevétele szükséges a Felhordó Hálózati Szolgáltatások megvalósításához, akkor a Kiegészítő Szolgáltatások nyújtásáról a Felek az Egyedi Helymegosztási Szerződésben állapodnak meg:

- a) Felhordó Hálózati Kábelhely Megosztás esetén: Kábelek Telepítése, Eltávolítása Kábelhely Megosztás Esetén és/vagy Szakfelügyelet Biztosítása;
- b) Felhordó Hálózati Sötétszál Átengedés esetén: Kábel Átadása Hozzáférési Link Nélkül és/vagy Szakfelügyelet Biztosítása.”

**Az 5.C Melléklet vonatkozásában:**

203. Az 5.C Melléklet 2. pont 2.1, 2.2. és 2.3. alpontjainak szövege az alábbiak szerint módosul:

„2.1. Felek kötelezik magukat arra, hogy a jelen szerződéses jogviszonyukkal kapcsolatosan, illetőleg egyéb módon tudomásukra jutott mindazon információt, adatot, amely a másik félre, így különösen annak üzleti, pénzügyi, társasági jogviszonyaira vonatkozik, minden körülmény között megőrzik, függetlenül attól, hogy azokat az érintett Fél üzleti titoknak minősíti vagy sem. Továbbá, a Felek a tulajdonukat képező vagy a Felekkel, üzleti tevékenységükkel, gazdálkodásukkal, az egymásnak nyújtott szolgáltatások paramétereivel, pénzügyi és jogi helyzetükkel, illetve velük egyébként kapcsolatos – írásban kifejezetten bizalmasnak minősített, illetve tárgyaláson szóban elhangzott és ilyenként megjelölt – információkat (amelyeket a Szerződések teljesítése érdekében egymás előtt felfednek, illetőleg amelyek a Szerződésekkel összefüggésben váltak számukra ismertté vagy egyébként hozzáférhetővé)

a) üzleti titokként kezelik;

b) azt jogosulatlan személy részére nem szolgáltatják ki, illetve nem teszik egyéb módon hozzáférhetővé;

c) azt csak a Szerződések teljesítéséhez, az ehhez szükséges mértékben használhatják fel, és csak a teljesítésben közvetlenül részt vevő munkavállalóik, ill. alvállalkozóik számára tehetik hozzáférhetővé; és

d) azzal egyéb módon sem élnek vissza.

2.2. Felek egyúttal kötelezettséget vállalnak arra, hogy az ilyen információkat sem a jelen szerződés időbeli hatálya, érvényessége alatt, sem annak megszűnését követően nem teszik harmadik személyek számára hozzáférhetővé, illetőleg azokat egyéb, a jelen szerződés tárgyával össze nem függő módon nem használják fel és azzal nem élnek vissza. A Felek a 2.1. pont szerinti bizalmas információkat kizárólag indokolt esetben – az érintett Fél előzetes írásbeli hozzájárulásának birtokában – használják fel a köztük létrejött Szerződések teljesítésének érdekében kívül eső céllal összefüggésben. A Felek kötelezik magukat arra, hogy az ilyen hozzájárulást kizárólag indokolt esetben tagadják meg egymástól.

2.3. Nem tartozik a titoktartási kötelezettség körébe az az adat illetve információ, amely bárki számára hozzáférhető, amelyet a fél törvényi előírások alapján köteles a hatóságok vagy más harmadik személy tudomására hozni. A 2.1. és 2.2. pontban vállalt titoktartási kötelezettség nem vonatkozik az olyan információra

a) amely köztudomású;

b) amelyet nem a Szerződések megsértésével hoztak nyilvánosságra;

c) amely nyilvánosságra hozatali korlátozás nélkül a másik Fél birtokában volt már azelőtt, hogy a nyilvánosságra hozó Féltől megkapta volna;

d) amelyet a használó Fél harmadik féltől kapott, aki jogszerűen szerezte meg vagy hozta létre azt, és akit nem köt nyilvánosságra hozatali tilalom;

e) amelyet az egyik Fél a másik Fél bizalmas információjának felhasználása nélkül maga hozott létre azt;

f) az adott Félnak – jogszabályban, vagy hatóság, illetve bíróság döntésében vagy határozatában meghatározott – kötelessége átadni illetékes hatóság, rendvédelmi-, segély- és egyéb szervezetek számára; vagy”

g) amelyet az adott Félnak tőzsdei tájékoztatási kötelezettsége miatt szükséges nyilvánosságra hozni.”

204. Az 5.C Melléklet 4.4 pontja az alábbiak szerint módosításra került:

„A Partner Portál naptári évre vonatkoztatott rendelkezésre állására vonatkozó rendelkezéseket a 4.D Melléklet tartalmazza legalább 98%. Ebbe az arányba nem tartozik bele a hibákból és karbantartásokból eredő-szolgáltatáskiesési idő.”

205. Az 5.C melléklet 4.6.1. pontja kiegészítésre kerül az alábbi alponnal:

„g) A megrendelés státusz információi.”

206. Az 5.C Melléklet 4.7. pontja kiegészítésre kerül az alábbiak szerint:

„Üzemszünet esetén a Magyar Telekom elektronikus formában, késedelem nélkül tájékoztatja Felülethez hozzáférési jogosultsággal rendelkező Jogosultat a Felület üzemszünetének kezdetéről és várható befejeződéséről, valamint annak tényleges befejeződéséről. Az üzemszünet ideje alatt a 3.2 pontban megadott elérési módon történik a hibakezeléshez kapcsolódó Felek közötti tájékoztatás.”

#### **Az 5.D Melléklet vonatkozásában:**

207. Az 5.D melléklet 1.2. pontja kiegészítésre kerül az alábbiakkal:

„Amennyiben Réz Érpáras Helyi (AI)Hurok Átengedés igénybevételéhez kapcsolódóan a Jogosult Szolgáltató igénybe vesz felhordó hálózati szolgáltatást, akkor a felek megállapodhatnak arról, hogy a Réz Érpáras Helyi (AI)Hurok Átengedés szolgáltatás megvalósítását az adott felhordó hálózati szolgáltatás megvalósításának időpontjához kötik.”

208. Az 5.D Melléklet 2.1. pontja kiegészítésre kerül az alábbiakkal:

„Amennyiben a GPON Előfizetői szakaszának Teljes Átengedés igénybevételéhez Helymegosztás kialakítására, illetve egyéb, jelentős átalakításra van szükség, akkor a Felek jogosultak a Helymegosztás feltételeinek biztosítása, illetve az átalakítás megvalósítása érdekében a szerződéskötés időpontjától számított legfeljebb 30 napos időtartamban

*megállapodni a szerződés megvalósítása tekintetében. Ha a Helymegosztás kialakításához, illetve az átalakításhoz építési, vagy egyéb hatósági engedély szükséges, a 30 napos határidőt az engedély jogerőre emelkedésétől kell számítani. Az engedély iránti kérelmet a Kötelezett Szolgáltató a szerződéskötést követő 10 napon belül köteles benyújtani.*

*Amennyiben GPON Előfizetői szakaszának Teljes Átengedés igénybevételéhez kapcsolódóan a Jogosult Szolgáltató igénybe vesz felhordó hálózati szolgáltatást, akkor a felek megállapodhatnak arról, hogy a GPON Előfizetői szakaszának Teljes Átengedés szolgáltatás megvalósítását az adott felhordó hálózati szolgáltatás megvalósításának időpontjához kötik.”*

209. Az 5.D Melléklet 3.1. pontja kiegészítésre kerül az alábbiakkal:

*„Amennyiben a HFC Előfizetői szakaszának Teljes Átengedés igénybevételéhez Helymegosztás kialakítására, illetve egyéb, jelentős átalakításra van szükség, akkor a Felek jogosultak a Helymegosztás feltételeinek biztosítása, illetve az átalakítás megvalósítása érdekében a szerződéskötés időpontjától számított legfeljebb 30 napos időtartamban megállapodni a szerződés megvalósítása tekintetében. Ha a Helymegosztás kialakításához, illetve az átalakításhoz építési, vagy egyéb hatósági engedély szükséges, a 30 napos határidőt az engedély jogerőre emelkedésétől kell számítani. Az engedély iránti kérelmet a Kötelezett Szolgáltató a szerződéskötést követő 10 napon belül köteles benyújtani.*

*Amennyiben HFC Előfizetői szakaszának Teljes Átengedés igénybevételéhez kapcsolódóan a Jogosult Szolgáltató igénybe vesz felhordó hálózati szolgáltatást, akkor a felek megállapodhatnak arról, hogy a HFC Előfizetői szakaszának Teljes Átengedés szolgáltatás megvalósítását az adott felhordó hálózati szolgáltatás megvalósításának időpontjához kötik.”*

210. Az 5.D Melléklet 3.6 pontjának második bekezdése az alábbiak szerint javításra kerül:

*„Magyar Telekom az Eht 150.§-ának, a 2/2012. (I. 24.) NMHH rendeletnek megfelelően biztosítja a távbeszélő számok hordozhatóságának feltételeit, a HFC GPON Előfizetői Szakaszának átengedésével együtt a hordozott szám beállítás szolgáltatást is a Jogosult Szolgáltató számára. Ilyen esetben a HFC GPON Előfizetői Szakaszának átengedését a számhordozásra rendelkezésre álló időablakkal egyeztetett időpontban kell kivitelezni. A számhordozás előfeltétele, hogy a Jogosult Szolgáltató rendelkezzen érvényes központi referencia adatbázishoz használt szolgáltató kód kijelölésével, továbbá, hogy az előfizető a számhordozási igényéről nyilatkozzon. A felek egyebekben kötelesek a számhordozhatóságra vonatkozó előírások és megállapodások alapján eljárni.”*

211. Az 5.D Melléklet 4.1. pontja kiegészítésre kerül az alábbiakkal:

*„Amennyiben a Közeli Bittolyam Hozzáférés (xDSL, GPON, HFC) Átengedés igénybevételéhez Helymegosztás kialakítására, illetve egyéb, jelentős átalakításra van szükség, akkor a Felek jogosultak a Helymegosztás feltételeinek biztosítása, illetve az átalakítás megvalósítása érdekében a szerződéskötés időpontjától számított legfeljebb 30 napos időtartamban megállapodni a szerződés megvalósítása tekintetében. Ha a Helymegosztás kialakításához, illetve az átalakításhoz építési, vagy egyéb hatósági engedély szükséges, a 30 napos határidőt az engedély jogerőre emelkedésétől kell számítani. Az engedély iránti kérelmet a Kötelezett Szolgáltató a szerződéskötést követő 10 napon belül köteles benyújtani.*



*Amennyiben Közeli Bifolyam Hozzáférés (xDSL, GPON, HFC) Átengedés igénybevételéhez kapcsolódóan a Jogosult Szolgáltató igénybe vesz felhordó hálózati szolgáltatást, akkor a felek megállapodhatnak arról, hogy a Közeli Bifolyam Hozzáférés (xDSL, GPON, HFC) Átengedés szolgáltatás megvalósítását az adott felhordó hálózati szolgáltatás megvalósításának időpontjához kötik.”*

212. Az 5.D Melléklet 5.1 pontja módosításra került az alábbiak szerint:

*„Az Országos Bifolyam Hozzáférés biztosításához szükséges munkák megkezdésének előfeltétele, hogy az Országos Bifolyam Hozzáférés ~~Szolgáltatás Igénybejelentés Átengedési Keretszerződés~~ esetén ~~érvényes megrendelésé vájjon, Országos Bifolyam Hozzáférés Átengedési Szerződést~~ esetén Jogosult azt cégszerűen aláírva visszaküldje Magyar Telekom részére.”*

213. Az 5.D Melléklet 5.2. pontja módosításra, illetve kiegészítésre kerül az alábbiak szerint, ezzel egyidejűleg az 5.3 pont törlésre kerül.

*„Az Országos Bifolyam Hozzáférés Szolgáltatást a Magyar Telekom a Jogosult által 5.1. pont szerint elfogadott Szerződési ajánlat Magyar Telekom általi kézhezvételétől számított 5 (öt) napon belül teljesíti.*

*Amennyiben az Országos Bifolyam Hozzáférés (Réz-xDSL, FTTx-xDSL, GPON, HFC) Átengedés igénybevételéhez Helymegosztás kialakítására, illetve egyéb, jelentős átalakításra van szükség, akkor a Felek jogosultak a Helymegosztás feltételeinek biztosítása, illetve az átalakítás megvalósítása érdekében a szerződéskötés időpontjától számított legfeljebb 30 napos időtartamban megállapodni a szerződés megvalósítása tekintetében. Ha a Helymegosztás kialakításához, illetve az átalakításhoz építési, vagy egyéb hatósági engedély szükséges, a 30 napos határidőt az engedély jogerőre emelkedésétől kell számítani. Az engedély iránti kérelmet a Kötelezett Szolgáltató a szerződéskötést követő 10 napon belül köteles benyújtani.”*

214. Az 5.D Melléklet 6.1 pontja az alábbiak szerint kerül módosításra:

*„Magyar Telekom az rendelkező Egyedi Szerződés megkötését követő 30 napon belül biztosítja a hozzáférés igénybevételének feltételeit. Amennyiben a kábelhely megosztással összefüggésben használaton kívül kábelek eltávolítására kerül sor, akkor a kábelhely megosztás teljesítésére vonatkozóan meghatározott határidő 5 nappal meghosszabbodik. Amennyiben a használaton kívüli kábelek eltávolításához tulajdonosi engedély beszerzésére is szükség van, akkor a teljesítésre vonatkozóan meghatározott határidőbe a tulajdonos értesítésének időpontjától a hozzájárulással kapcsolatos tulajdonosi nyilatkozat megérkezéséig számított időtartam nem számít bele.”*

215. Az 5.D Melléklet 7.1. pontja módosításra kerül az alábbiak szerint:

*„A ~~részletes felmérés alapján~~ a Jogosult Helymegosztási Egységének kialakítására megajánlott Teljesítési Idő nem haladhatja meg az Egyedi Helymegosztási Szerződés megkötésétől számított 30 (harminc) napot.”*

216. Az 5.D. Melléklet 7.7. pontjának első mondata helyébe a következő mondat lép:

„Az Előfizetői Aggregációs Pontban a GPON Előfizetői Szakasz Átengedése, HFC Előfizetői Szakasz Átengedése, Felhordó Hálózati Sötétszál Átengedés esetében a Magyar Telekom a Kábel Átadása Hozzáférési Link Nélkül kiegészítő szolgáltatással valósítja meg az átengedést.”

217. Az 5.D melléklet 9.1. pontja módosításra került az alábbiak szerint:

„Magyar Telekom a rendelkező Egyedi Szerződés megkötését követően 30 napon belül biztosítja a hozzáférés igénybevételének feltételeit, ~~vagy Jogosulti igény esetén ettől akár későbbi időpontban is.~~”

218. Az 5.D. Melléklet kiegészül az alábbi új, 10. ponttal:

**„10. A Kábel bevezetés helymegosztáshoz, a Kábel átadása hozzáférési link nélkül, a Kábelek telepítése, eltávolítása kábelhely megosztás esetén, és a Szakfelügyelet biztosítása Kiegészítő Szolgáltatás**

10.1. Az Egyedi Szerződés alapján nyújtandó Kábel bevezetés helymegosztáshoz, a Kábel átadása hozzáférési link nélkül, a Kábelek telepítése, eltávolítása kábelhely megosztás esetén, illetve a Szakfelügyelet biztosítása szolgáltatást a Magyar Telekom legkésőbb az Egyedi Szerződés tárgyát képező Alapszolgáltatás, Felhordó Hálózati Szolgáltatás, illetve Kiegészítő Szolgáltatás létesítésével egyidőben köteles teljesíteni.

10.2 A Magyar Telekom az Egyedi Szerződés alapján nyújtandó Kábel bevezetés helymegosztáshoz, a Kábel átadása hozzáférési link nélkül, a Kábelek telepítése, eltávolítása kábelhely megosztás esetén, a Szakfelügyelet biztosítása szolgáltatás vagy a Hordozott Szám Beállítás szolgáltatás teljesítését követően jogosult kiszámlázni az adott szolgáltatásra irányadó, a 7. Mellékletben (Díjak) meghatározott egyszeri díjat (szolgáltatásonként).”

#### **Az 5.E Melléklet vonatkozásában:**

219. Az 5.E. Melléklet I.1. pontja az alábbi, I.1.1. számozású szövegrésszel egészül ki:

„I.1.1. Amennyiben a Jogosult MARUO 5.A. Melléklete vagy 5.B. Melléklete szerinti Igénybejelentése alapján a Magyar Telekom vizsgálata során megállapítja, hogy a Jogosult Igénybejelentésében olyan Előfizetői Hozzáférési Pontra vonatkozóan kezdeményezi valamely Alapszolgáltatásra vonatkozó Egyedi Átengedési Szerződés megkötését, amely Előfizetői Hozzáférési Pontra vonatkozóan a Magyar Telekom és harmadik szolgáltató között az Igénybejelentés benyújtásakor már hatályban van Egyedi Átengedési Szerződés (e Melléklet alkalmazásában: **Szolgáltatóváltást érintő Igénybejelentés**), akkor az Igénybejelentéssel kapcsolatos eljárásra a MARUO-nak a szolgáltatóváltásra vonatkozó rendelkezései – így különösen jelen Melléklet I. pontjában foglaltak – alkalmazandók.”

220. Az 5.E. Melléklet korábbi I.1.1. pontjának számozása I.1.2. pontra módosul, a korábbi I.1.2. pont szövege pedig törlésre kerül.

221. Az 5.E. Melléklet I.2.2. pontja törlésre kerül, továbbá az I.2.1. pontban foglalt bekezdés sorszámozása – az I.2.1. pontban foglalt szöveg változatlanul hagyása mellett – szintén törlésre kerül.

222. Az 5.E. Melléklet I.3.2. pontja helyébe az alábbi szövegrész kerül, a korábbi I.3.2. pont számozása 1.3.3 pontra változik, és szövegezése alábbiak szerint módosul:

„I.3.2. Amennyiben a Magyar Telekom Jogosult 2-nek az Igénybejelentése alapján megállapítja, hogy az Igénybejelentésben megjelölt Előfizetői Hozzáférési Pontra vonatkozóan Egyedi Átengedési Szerződés van hatályban a Magyar Telekom és harmadik szolgáltató között, akkor a Magyar Telekom legkésőbb az Igénybejelentés elfogadásáról szóló értesítéssel együtt és azzal azonos formában tájékoztatja a Jogosult2-t, hogy az Igénybejelentés alapján a szerződéskötési eljárás a MARUO-nak a Szolgáltatóváltásra vonatkozó szabályai szerint kerül lefolytatásra.

~~I.3.2.~~ I.3.3. A Magyar Telekom legkésőbb – az adott Szerződéstől és Alapszolgáltatástól függően, az 5.A Melléklet II. pontjában, illetve az 5.B Melléklet I. pontjában foglaltak szerint – az előírt összes adatot tartalmazó Igénybejelentés kézhezvételétől számított 5 napon belül alapján a Jogosult2 Szolgáltatónak küldött visszajelzéssel egyidejűleg kezdeményezi a Jogosult2-el hatályban lévő Egyedi Átengedési Szerződése közös megegyezéssel való megszüntetését az 1.5 pont szerint, valamint erről tájékoztatja Jogosult2-t, feltéve, hogy nem kerül sor Jogosult2 által igényelt Egyedi Alkalmassági és Megvalósíthatósági Vizsgálat elvégzésére. Egyéb esetben a Magyar Telekom az 1.2.4 pont szerinti elutasításáról a kézhezvételtől számított 5 napon belül visszajelez Jogosult2-nek.

„A jelen 5.E Melléklet I. és III. pontjainak alkalmazásában Jogosult1 az a Jogosult, akivel vagy amellyel a Magyar Telekomnak – a jelen 5.E Melléklet I..1 pontja, illetve III.1 pontja szerinti Igénybejelentés Jogosult2 általi benyújtásakor – a Szolgáltatóváltással érintett Előfizetői Hozzáférési Pontra vonatkozóan Egyedi Átengedési Szerződése van hatályban.”

223. Az 5.E. Melléklet I.3.4 pontjának szövege törlésre kerül, és helyébe az alábbi szövegrész kerül:

„I.3.4 Amennyiben a Magyar Telekom és a Jogosult2 között az Igénybejelentés elfogadásáról küldött visszajelzést követően felmerült körülmény miatt az Egyedi Átengedési Szerződés nem jön létre, akkor a Magyar Telekomnak az 1.5. pontban foglaltak szerint a Jogosult1 felé tett nyilatkozata, illetve – amennyiben a Jogosult1 ezen időpontig nyilatkozott a szerződés közös megegyezéssel való megszüntetéséről – a Jogosult1-nek az 1.5. pontban foglaltak alapján tett nyilatkozata hatályát veszti, mely tény bekövetkezéséről – az arról való tudomásszerzést követően – haladéktalanul köteles a Magyar Telekom a Jogosult1-et értesíteni.”

224. Az 5.E. Melléklet I.3.5 pontja törlésre kerül.

225. Az 5.E.Melléklet I.5. pontja az alábbiak szerint módosul:

„I.5.1 Amennyiben az I.3.2 pont szerint a Magyar Telekom kezdeményezi az I.3.2. pont szerinti, a Jogosult1-el hatályban lévő Egyedi Átengedési Szerződés közös megszüntetéssel történő megszüntetésére irányuló nyilatkozatában a Magyar Telekom az alábbiakat köteles meghatározni, illetve Jogosult1-et az alábbiakról köteles tájékoztatni:

a) utalást arra, hogy a Magyar Telekom kézhezvette Jogosult2 Igénybejelentését, amely azon Előfizetői Hozzáférési Pontra vonatkozik, amely vonatkozásában a Magyar Telekom és Jogosult1 között Egyedi Átengedési Szerződés van hatályban;

b) ~~utalást arra, hogy a Magyar Telekom nyilatkozata, hogy a Törzsszöveg VI.13.1 c) pontja alapján kezdeményezi az Egyedi Átengedési Szerződésnek a MARUO 5.E. Melléklet szerinti szolgáltatóváltás kezdeményezésére tekintettel történő megszüntetését;~~

c) ~~utalást arra, hogy a Jogosult1 felhívása arra, hogy az Egyedi Átengedési Szerződés közös megegyezéssel történő megszüntetése kezdeményezésének kézhezvételétől számított 5 napon belül nyilatkozzon arról, hogy~~

ca) az Egyedi Átengedési Szerződés közös megegyezéssel történő megszüntetéséhez, ~~az abban a Magyar Telekom nyilatkozatában foglaltak szerint, visszavonhatatlanul hozzájárul; vagy~~

cb) az Egyedi Átengedési Szerződés közös megegyezéssel történő megszüntetéséhez nem járul hozzá, és az Egyedi Átengedési Szerződésben foglalt Szolgáltatás(oka)t változatlan tartalommal kívánja igénybe venni;

d) utalást a Jogosult1 tájékoztatása az alábbiakról:

- ~~arra, hogy amennyiben a Jogosult1 az I.5.1 c) pontja szerinti nyilatkozatot, az ott írt határidőben elmulasztja, akkor Magyar Telekom azt úgy tekinti, hogy Jogosult1 az Egyedi Átengedési Szerződés közös megegyezéssel történő megszüntetéséhez nem járul hozzá, és az Egyedi Átengedési Szerződésben foglalt Szolgáltatás(oka)t változatlan tartalommal kívánja igénybe venni, azzal, hogy a Magyar Telekom ebben az esetben a lenti I.5.3. pontban írtak szerint köteles eljárni,~~
- ~~a lenti 1.5.3. pontban foglaltakról,~~
- ~~amennyiben Jogosult1 az Egyedi Átengedési Szerződés közös megegyezéssel történő megszüntetéséhez az I.5.1 c) pont ca) alpont szerint hozzájárul, úgy az a Magyar Telekom által a közös megegyezés kezdeményezésében meghatározott határidővel szűnik meg. Az Egyedi Átengedési Szerződés megszűnésének határidejét az I.5.2. pontban foglaltaknak megfelelően köteles meghatározni.”~~

I.5.2. Amennyiben Jogosult1 az I.5.1 c) pontban meghatározott időtartamon belül nyilatkozik a Magyar Telekom részére, hogy elfogadja az Egyedi Átengedési Szerződés közös megegyezéssel történő megszüntetését, úgy a Szolgáltatóváltás teljesíthető, és az I.3.4 pontban foglaltak szerint kell eljárni. Jogosult1 és a Magyar Telekom közötti, a szolgáltatóváltással érintett előfizetői hozzáférési pont tekintetében létrejött Egyedi Átengedési Szerződés a közös megegyezés kezdeményezésében meghatározott határidővel szűnik meg. Az Egyedi Átengedési Szerződés megszűnésének határidejét a Magyar Telekom úgy határozza meg, hogy az Egyedi Átengedési Szerződés megszűnésének és a Jogosult2 Igénybejelentése szerinti Szerződés teljesítése megkezdésének időpontjai biztosítsák a zökkenőmentes Szolgáltatóváltást, valamint a számhordozás részletes szabályairól szóló 2/2012. (I. 24.) NMHH rendelet szerinti határidők betartását biztosító lebonyolítását is.

I.5.3. Amennyiben Jogosult1 az I.5.1 c) pontban meghatározott időtartamon belül nyilatkozik, hogy nem járul hozzá az Egyedi Átengedési Szerződés közös megegyezéssel történő

*megszüntetéséhez, vagy az I.5.1 c) pontban meghatározott időtartamon belül nem tesz nyilatkozatot, Jogosult1 és Magyar Telekom között változatlan tartalommal hatályban marad, a Szolgáltatásváltás nem teljesíthető, és az I.2.2 pontban foglaltak szerint kell eljárni. úgy a Jogosult2 és a Magyar Telekom közötti Egyedi Átengedési Szerződés I.3.4. pont szerinti megkötése napjával a Magyar Telekom és a Jogosult1 közötti Egyedi Átengedési Szerződés alapján fennálló, az abban foglalt Alapszolgáltatás nyújtására vonatkozó kötelezettség megszűnik. A Magyar Telekom a közte és a Jogosult1 közötti Egyedi Átengedési Szerződés alapján fennálló, az abban foglalt Alapszolgáltatás nyújtására vonatkozó kötelezettség megszűnése napjától kezdődő időszakra vonatkozóan nem jogosult az Alapszolgáltatás díját a Jogosult1 részére kiszámlázni.”*

226. Az 5.E. Melléklet II.1. pontja II.1.1.-II.1.3. pontjai törlésre kerülnek, és helyükbe az alábbi szövegrész kerül:

*„Amennyiben a Jogosult a Magyar Telekommal megkötött, hatályos Egyedi Szerződés alapján igénybe vett Alapszolgáltatás helyett másik Alapszolgáltatást kíván a Magyar Telekomtól igénybe venni, akkor az új Igénybejelentésben tett nyilatkozatával jelezheti a Szolgáltatásváltásra irányuló szándékát. A Jogosult Szolgáltatásváltást érintő Igénybejelentésének benyújtására, tartalmára, hiányos Igénybejelentés esetén a hiánypótlás menetére a Törzsszöveg V. pontjában, VI.2. pontjában, valamint – az újonnan igényelt Szerződéstől és Alapszolgáltatástól függően – az 5.A Melléklet II. pontjában, illetve az 5.B Melléklet I. pontjában foglaltak megfelelően irányadók. Amennyiben a Jogosult Szolgáltató az Igénybejelentésben kifejezetten megjelölte, hogy Szolgáltatásváltásra irányul az Igénybejelentés, akkor a szerződéskötésre és a szerződés teljesítésére vonatkozóan a MARUO-nak a szolgáltatásváltásra vonatkozó rendelkezései – így különösen jelen Melléklet II. pontjában foglaltak – alkalmazandók.”*

227. Az 5.E. Melléklet II.3.2. pontja az alábbiak szerint módosul:

*„II.3.2. Amennyiben a Jogosult Szolgáltató az Igénybejelentésében kifejezetten megjelölte, hogy Szolgáltatásváltást kezdeményez, akkor ez a Felek között hatályban lévő, az Igénybejelentésben azonosítószámmal megjelölt Egyedi Átengedési Szerződés közös megegyezéssel való megszüntetését kezdeményező nyilatkozatnak is minősül. Ha a Magyar Telekom a Jogosult Szolgáltatásváltást érintő Igénybejelentését elfogadja, akkor – az újonnan igényelt Szerződéstől és Alapszolgáltatástól függően a MARUO 5.A Melléklet II. pontjában, illetve az 5.B Melléklet I. pontjában foglaltakon túlmenően – elfogadja a Jogosult korábbi Alapszolgáltatásra vonatkozó Egyedi Átengedési Szerződés közös megegyezéssel történő megszüntetését is és az erre vonatkozó nyilatkozatát – az új Alapszolgáltatásra vonatkozó Egyedi Átengedési Szerződés tervezetének megküldésével egyidejűleg – megküldi a Jogosultnak. Ha a Magyar Telekom az Igénybejelentést elutasítja, akkor a Jogosult által az Igénybejelentés benyújtásával megtett, a Felek közötti – az Igénybejelentésben megjelölt – Egyedi Átengedési Szerződés közös megegyezéssel való megszüntetését kezdeményező nyilatkozat hatályát veszti.”*

228. Az 5.E. Melléklet II.3. pontja az alábbi II.3.5. ponttal egészül ki:

*„II.3.5. Amennyiben az Igénybejelentés elfogadásával kapcsolatos nyilatkozat megküldését követően a Felek között az új Alapszolgáltatásra vonatkozó Egyedi Átengedési Szerződés bármely okból nem jön létre, akkor a Feleknek a fenti II.3.2-II.3.4. pontok szerint a korábbi*

*Alapszolgáltatás tárgyában hatályban lévő Egyedi Átengedési Szerződés közös megegyezéssel való megszüntetésére vonatkozóan tett nyilatkozatai hatályukat veszítik.”*

229. Az 5.E Melléklet II.4.2 pontja törlésre kerül.

230. Az 5.E. Melléklet III.2.1. pontja az alábbiak szerint módosul:

*„III.2.1 Amennyiben a Jogosult<sup>2</sup> Egyidejű Szolgáltató- és Szolgáltatásváltást érintő Igénybejelentést nyújtott be, az Igénybejelentés elutasítási okokra az 5.A Melléklet II. pontjában, illetve az 5.B Melléklet I. pontjában foglaltak megfelelően irányadók.~~jelen 5.E Melléklet I.2 pontjában és II.2~~”*

231. Az 5.E. Melléklet III.5.1. pontjának szövege az alábbi szövegrésszel egészül ki annak második mondataként:

*„Ezen túlmenően az ugyanazon Előfizetői Hozzáférési Pontra vonatkozó, a Jogosult és a Magyar Telekom között hatályban lévő Egyedi Átengedési Szerződés megszűnésére a jelen 5.E Melléklet II. pontjában foglaltak alkalmazandók.”*

232. Az 5.E. Melléklet IV.1. pont IV.1.1.-IV.1.2. alpontjai törlésre kerülnek, és helyébe az alábbi szövegrész kerül:

*„Amennyiben a Jogosult a Magyar Telekommal megkötött, hatályos Egyedi Szerződés alapján igénybe vett Alapszolgáltatást az e szerződésben szereplőtől eltérő másik Előfizetői Hozzáférési Ponton kívánja igénybe venni a Magyar Telekomtól, akkor az Igénybejelentésben tett nyilatkozatával jelezheti Előfizetői Hozzáférési Pont Áthelyezésére irányuló szándékát. A Jogosult Előfizetői Hozzáférési Pont Áthelyezésére irányuló Igénybejelentésének benyújtására, tartalmára, hiányos Igénybejelentés esetén a hiánypótlás menetére a Törzsszöveg V. pontjában, VI.2. pontjában, valamint – az újonnan igényelt Szerződéstől és Alapszolgáltatástól függően – az 5.A Melléklet II. pontjában, illetve az 5.B Melléklet I. pontjában foglaltak megfelelően irányadók. Amennyiben a Jogosult Szolgáltató az Igénybejelentésben kifejezetten megjelölte, hogy Előfizetői Hozzáférési Pont Áthelyezésére (Szolgáltatásváltás Nélkül) irányul az Igénybejelentés, akkor a szerződéskötésre és a szerződés teljesítésére vonatkozóan a MARUO-nak az Előfizetői Hozzáférési Pont Áthelyezésére (Szolgáltatásváltás Nélkül) vonatkozó rendelkezései – így különösen jelen Melléklet IV. pontjában foglaltak – alkalmazandók.”*

233. Az 5.E. Melléklet IV.3.2. pontja az alábbiak szerint módosul:

*„II.3.2. Amennyiben a Jogosult Szolgáltató az Igénybejelentésében kifejezetten megjelölte, hogy Előfizetői Hozzáférési Pont Áthelyezését kezdeményezi, akkor ez a Felek között hatályban lévő, az Igénybejelentésben azonosítószámmal megjelölt Egyedi Átengedési Szerződés közös megegyezéssel való megszüntetését kezdeményező nyilatkozatnak is minősül. Ha a Magyar Telekom a Jogosult Előfizetői Hozzáférési Pont Áthelyezését (Szolgáltatásváltás Nélkül) érintő Igénybejelentését elfogadja, akkor – az újonnan igényelt Szerződéstől és Alapszolgáltatástól függően a MARUO 5.A Melléklet II. pontjában, illetve az 5.B Melléklet I. pontjában foglaltakon túlmenően – elfogadja a Jogosult korábbi Előfizetői Hozzáférési Pontra vonatkozó Egyedi Átengedési Szerződés közös megegyezéssel történő megszüntetését is és az erre vonatkozó nyilatkozatát – az új Előfizetői Hozzáférési Pontra vonatkozó Egyedi Átengedési Szerződés tervezetének megküldésével egyidejűleg – megküldi a Jogosultnak. Ha a Magyar Telekom az*

Igénybejelentést elutasítja, akkor a Jogosult által az Igénybejelentés benyújtásával megtett, a Felek közötti – az Igénybejelentésben megjelölt – Egyedi Átengedési Szerződés közös megegyezéssel való megszüntetését kezdeményező nyilatkozat hatályát veszti.

234. Az 5.E. Melléklet IV.3. pontja az alábbi IV.3.5. ponttal egészül ki:

*„IV.3.5. Amennyiben az Igénybejelentés elfogadásával kapcsolatos nyilatkozat megküldését követően a Felek között az új Egyedi Átengedési Szerződés bármely okból nem jön létre, akkor a Feleknek a fenti IV.3.2-IV.3.4. pontok szerinti, a hatályban lévő Egyedi Átengedési Szerződés közös megegyezéssel való megszüntetésére vonatkozóan tett nyilatkozatai hatályukat veszítik.”*

235. Az 5.E. Melléklet IV.4.2. pontja törlésre kerül

236. Az 5.E. Melléklet V.2.1. pontja az alábbiak szerint módosul:

*„Amennyiben a Jogosult Szolgáltatásváltással egyidejűleg Előfizetői Hozzáférési Pont Áthelyezését érintő Igénybejelentést nyújtott be, az Igénybejelentés elutasítási okokra az 5.A Melléklet II. pontjában, illetve az 5.B Melléklet I. pontjában foglaltak megfelelően irányadók a jelen 5.E Melléklet II.2 pontjában és IV.2 pontjában foglaltak együttesen alkalmazandók.*

237. Az 5.E. Melléklet V.3.1. pontjának szövege az alábbi szövegrésszel egészül ki annak második mondataként:

*„Ezen túlmenően a Jogosult és a Magyar Telekom között hatályban lévő, az Igénybejelentés alapján megszüntetendő Egyedi Átengedési Szerződés megszűnésére a jelen 5.E. Melléklet II. és IV. pontjában foglaltak alkalmazandók.”*

#### **A 6. Melléklet vonatkozásában:**

238. A 6. Melléklet 1. pontjának utolsó két bekezdése törlésre kerül.

239. A 6. Melléklet 2. pontjának első mondata az alábbiak szerint módosul:

*„A Felek biztosítják a napi 24 órás, évi 365 (366) napos folyamatos hibafelvevő szolgálat működtetését, Magyar Telekom az 5.C Melléklet 4.1 pontjában rögzített Partner Portálon keresztül, Felek az 1. pont második bekezdésében foglalt lista alapján megjelölt, egyeztetett módokon.”*

240. A 6. Melléklet 2. pontjának alábbi szövegrésze módosításra kerül az alábbiak szerint:

*„Abban az esetben, ha az eredmény a Magyar Telekom felé mutat – tehát a Jogosult a saját illetve az ügyfele érdekkörébe tartozó hibát már kizárta -, a Jogosult felelőssége a hiba haladéktalan jelzése a Partner portálon vagy - a Partner Portál elérhetetlensége/üzemszünete esetén - emailen keresztül.*

*Kizárólag az előírásoknak megfelelően kitöltött tartalommal rendelkező hibajegy, illetve – a Partner Portál elérhetetlensége/üzemszünete alatt megküldött – email esetén köteles a Magyar Telekom eljárni a hibaelhárítás érdekében.*

*A hiba átadása meghatározott módon, elektronikus formában (hibajegyen vagy - a Partner Portál elérhetetlensége/üzemszünete esetén – e-mailen) történik.*

*Egy előfizetői végponthoz köthető szolgáltatás igénybevétele esetén a hibajegyen, illetve – a Partner Portál elérhetetlensége/üzemszünete alatt megküldött – emailben szerepelnie kell az Előfizetői bejelentés dátumának, idejének, az Előfizetői adatoknak, a létesítéskor generált egyedi azonosító számnak, az Előfizető kapcsolási számának (amennyiben rendelkezik ezzel), a szolgáltatástípusnak, a felszerelt végberendezésnek, a kapcsolattartási telefonszámnak, a Jogosult azonosítójának, a hibajelenségnek, valamint a határolás eredményének.*

*Egy előfizetői végponthoz nem köthető (Előfizetői Hozzáférési Kábelhely Megosztás, Előfizetői Hozzáférési Sötétszál Átengedés, Felhordó Hálózati Szolgáltatás) szolgáltatás igénybevétele esetén a hibajegyen, emailben szerepelnie kell a Jogosulti bejelentés dátumának, idejének, az adott szolgáltatáshoz kapcsolódó A és B végpont adatoknak, a létesítéskor generált egyedi azonosító számnak, a szolgáltatástípusnak, Jogosult kapcsolattartási telefonszámnak, a Jogosult azonosítójának, a hibajelenségnek, valamint a határolás alátámasztott eredményének. Amennyiben a hibabejelentés előfizetői hibabejelentésen alapul, ennek tényét fel kell tüntetni a hibajegyen, illetve – a Partner Portál elérhetetlensége/üzemszünete alatt megküldött – emailben.*

*Amennyiben Jogosult saját hatáskörben hibabehatárolást nem végez, úgy Magyar Telekom referencia ajánlatában rögzített hibaelhárítási határidők betartására nem köteles.*

*A Jogosult által hibajegyen, illetve – a Partner Portál elérhetetlensége/üzemszünete alatt megküldött – emailben bejelentett hibát a Magyar Telekom rögzíti. A hibajegy, illetve – a Partner Portál elérhetetlensége/üzemszünete alatt megküldött – email érkezésekor a sikeres fogadás pontos dátuma és ideje feltüntetésre kerül. Ettől az időponttól kezdve a hibaelhárítás a Magyar Telekom felelőssége.*

*Amennyiben közös hibabehatárolás szükséges, a Jogosult köteles közreműködni.*

*A Magyar Telekom a hibákat – súlyosságuk illetve beérkezési sorrendjük alapján besorolva – elhárítja.*

*A komplex hibaelhárítás során az átengedett helyi hurokra, kábelhelyre, sötétszálra vonatkozóan a Magyar Telekom megkülönböztetés nélkül ugyanazt a technológiát és folyamatot alkalmazza.*

*A Magyar Telekom a Szolgáltatást a lehető legrövidebb időn belül teljes értékűen, a vállalt minőségi szint és előírt műszaki paramétereknek megfelelően állítja helyre. A hibaelhárítás folyamatát, eredményét a Magyar Telekom rögzíti. Ettől az időponttól kezdve a hibaelhárítás nem a Magyar Telekom felelőssége. A Magyar Telekom a hibaelhárítás tényét, eredményét elektronikus formában (hibajegyen illetve a Partner Portál elérhetetlensége/üzemszünete alatt emailen) visszaküldi a Jogosult részére.”*

241. A 6. Melléklet 2. pontja alábbiak szerint módosításra kerül:

*„Amennyiben a Jogosult 3 2 (kettő három) napon belül a hibajeggyel kapcsolatban nem jelent kifogást a Magyar Telekom felé, vagy a lezárt hibajegy kézhezvételétől számítva 3 2 (kettő három) napon belül a hiba elhárításával kapcsolatban semminemű nyilatkozatot nem tesz, úgy a Magyar Telekom a hibát kijavítottnak és a Jogosult által elfogadottnak tekinti.”*



242. A 6. melléklet 2. pontjának utolsó bekezdése törlésre kerül:

243. A 6. Melléklet 4.1. pontja módosításra kerül az alábbiak szerint:

*„A Magyar Telekom – műszaki lehetőségek függvényében – a Jogosultak külön igénye alapján és közreműködésükkel a Szerződés megkötésével egyidőben Próbüzemet alakíthat ki, amiben a Jogosultak részt vehetnek.*

*A Közeli Bitfolyam Hozzáférés és az Országos Bitfolyam Hozzáférés szolgáltatások esetében minden alkalommal szükséges a próbüzem elvégzése, amennyiben a Magyar Telekom által nem alkalmazott végberendezés kerülne bármely hozzáférési hálózati technológián alkalmazásra. Minden a hírközlési hálózatba bekapcsolni kívánt új típusú végberendezés (CPE) esetében (típusonként, firmware-nként). A CPE-t technológiánként 3 darabot a Jogosult a Próbüzemet legalább 30 nappal megelőzően a Telekom számára biztosítja. A próbüzem előzetes feltétele a MARUO 4.C Melléklete szerinti sikeres Ismeretlen Berendezés Megfelelőségi Vizsgálat (CPE együttműködési teszt) eredményét igazoló igazolás.*

*A próbüzem időtartama 1-es számú Mellékletben nem szereplő CPE-k és firmware verziók esetében maximum 15 5 munkanap.”*

244. A 6. Melléklet 4.2., 4.3. és 4.4. pontjai törlésre kerülnek.

#### **A 7. Melléklet vonatkozásában:**

245. A 7. melléklet II. Díjak (továbbiakban: **Díjfejezet**) vonatkozó fejezetei 1.1.1, 4.1.1, 5.1.1, 8.1.1, 13.1.1 és 14.1.1 alpontjaiban szereplő díjak helyébe az alábbi díjak kerülnek:

– 1.1.1 Réz érpáras helyi hurok alkalmassági vizsgálat díj	7 210 Ft
– 4.1.1 Réz érpáras helyi hurok alkalmassági vizsgálat díj	7 210 Ft
– 5.1.1 Réz érpáras helyi hurok alkalmassági vizsgálat díj	7 210 Ft
– 8.1.1 Réz érpáras helyi hurok alkalmassági vizsgálat díj	7 210 Ft
– 13.1.1 Réz érpáras helyi hurok alkalmassági vizsgálat díj	7 210 Ft
– 14.1.1 Réz érpáras helyi hurok alkalmassági vizsgálat díj	7 210 Ft

246. A Díjfejezet vonatkozó fejezetei 2.1.1, 3.1.1, 6.1.1, 7.1.1, 9.1.1, 10.1.1 és 11.1.1 alpontjaiban szereplő díjak helyébe az alábbi díjak kerülnek:

– 2.1.1 Nem réz érpáras előfizetői szakasz átengedés megvalósíthatósági vizsgálat díj	9 088 Ft
– 3.1.1 Nem réz érpáras előfizetői szakasz átengedés megvalósíthatósági vizsgálat díj	9 088 Ft
– 6.1.1 Nem réz érpáras előfizetői szakasz átengedés megvalósíthatósági vizsgálat díj	7 210 Ft
– 7.1.1 Nem réz érpáras előfizetői szakasz átengedés megvalósíthatósági vizsgálat díj	7 210 Ft
– 9.1.1 Nem réz érpáras előfizetői szakasz átengedés megvalósíthatósági vizsgálat díj	7 210 Ft
– 10.1.1 Nem réz érpáras előfizetői szakasz átengedés megvalósíthatósági vizsgálat díj	7 210 Ft

- 11.1.1 Nem réz érpáras előfizetői szakasz átengedés megvalósíthatósági vizsgálat díj 7 210 Ft

247. A Díjfejezet vonatkozó fejezetei 1.1.2.1, 4.1.2.1, 5.1.2.1, 6.1.2.1, 7.1.2.1, 8.1.2.1, 9.1.2.1, 10.1.2.1, 11.1.2.1, 13.1.2.1 és 14.1.2.1 alpontjaiban szereplő díjak helyébe az alábbi díjak kerülnek:

- 1.1.2.1 Központ oldali berendezés vagy végberendezés (CPE) alkalmassági vizsgálat dokumentáció alapján díj 100 900 Ft
- 4.1.2.1 Központ oldali berendezés vagy végberendezés (CPE) alkalmassági vizsgálat dokumentáció alapján díj 100 900 Ft
- 5.1.2.1 Központ oldali berendezés vagy végberendezés (CPE) alkalmassági vizsgálat dokumentáció alapján díj 100 900 Ft
- 6.1.2.1 Központ oldali berendezés vagy végberendezés (CPE) alkalmassági vizsgálat dokumentáció alapján díj 100 900 Ft
- 7.1.2.1 Központ oldali berendezés vagy végberendezés (CPE) alkalmassági vizsgálat dokumentáció alapján díj 100 900 Ft
- 8.1.2.1 Központ oldali berendezés vagy végberendezés (CPE) alkalmassági vizsgálat dokumentáció alapján díj 100 900 Ft
- 9.1.2.1 Központ oldali berendezés vagy végberendezés (CPE) alkalmassági vizsgálat dokumentáció alapján díj 100 900 Ft
- 10.1.2.1 Központ oldali berendezés vagy végberendezés (CPE) alkalmassági vizsgálat dokumentáció alapján díj 100 900 Ft
- 11.1.2.1 Központ oldali berendezés vagy végberendezés (CPE) alkalmassági vizsgálat dokumentáció alapján díj 100 900 Ft
- 13.1.2.1 Központ oldali berendezés vagy végberendezés (CPE) alkalmassági vizsgálat dokumentáció alapján díj 100 900 Ft
- 14.1.2.1 Központ oldali berendezés vagy végberendezés (CPE) alkalmassági vizsgálat dokumentáció alapján díj 100 900 Ft

A Díjfejezet 4.1.2 alpontjai alatti címek és megnevezések „Berendezés alkalmassági díj”-ról „Berendezés alkalmassági vizsgálat díj”-ra változnak.

248. A Díjfejezet vonatkozó fejezetei 1.1.2.2, 4.1.2.2, 5.1.2.2, 6.1.2.2, 7.1.2.2, 8.1.2.2, 9.1.2.2, 10.1.2.2, 11.1.2.2, 13.1.2.2 és 14.1.2.2 alpontjaiban szereplő díjak helyébe az alábbi díjak kerülnek:

- 1.1.2.2 Végberendezés (CPE) alkalmassági vizsgálat laborban Magyar Telekom által díj 403 600 Ft
- 4.1.2.2 Végberendezés (CPE) alkalmassági vizsgálat laborban Magyar Telekom által díj 403 600 Ft
- 5.1.2.2 Végberendezés (CPE) alkalmassági vizsgálat laborban Magyar Telekom által díj 403 600 Ft
- 6.1.2.2 Végberendezés (CPE) alkalmassági vizsgálat laborban Magyar Telekom által díj 403 600 Ft
- 7.1.2.2 Végberendezés (CPE) alkalmassági vizsgálat laborban Magyar Telekom által díj 403 600 Ft
- 8.1.2.2 Végberendezés (CPE) alkalmassági vizsgálat laborban Magyar Telekom által díj 403 600 Ft

- 9.1.2.2 Végberendezés (CPE) alkalmassági vizsgálat laborban Magyar Telekom által díj 403 600 Ft
- 10.1.2.2 Végberendezés (CPE) alkalmassági vizsgálat laborban Magyar Telekom által díj 403 600 Ft
- 11.1.2.2 Végberendezés (CPE) alkalmassági vizsgálat laborban Magyar Telekom által díj 403 600 Ft
- 13.1.2.2 Végberendezés (CPE) alkalmassági vizsgálat laborban Magyar Telekom által díj 403 600 Ft
- 14.1.2.2 Végberendezés (CPE) alkalmassági vizsgálat laborban Magyar Telekom által díj 403 600 Ft

249. A Díjfejezet vonatkozó fejezetei 12.1.1.1, 12.2.1.1, 12.3.1.1 és 12.4.1.1 alpontjaiban szereplő díjak helyébe az alábbi díjak kerülnek:

- 12.1.1.1 Helymegosztás megvalósíthatósági vizsgálat díj 8 517 Ft
- 12.2.1.1 Helymegosztás megvalósíthatósági vizsgálat díj 8 517 Ft
- 12.3.1.1 Helymegosztás megvalósíthatósági vizsgálat díj 8 517 Ft
- 12.4.1.1 Távoli hozzáférés megvalósíthatósági vizsgálat díj 8 517 Ft

A Díjfejezet 12.4.1.1 alpontjának címe „Helymegosztás megvalósíthatóság vizsgálat díj”-ról „Távoli hozzáférés megvalósíthatósági vizsgálat díj”-ra változik.

250. A Díjfejezet vonatkozó fejezetei 15.1.2.1 és 16.1.2.1 alpontjaiban szereplő díjak helyébe az alábbi díjak kerülnek:

- 15.1.2.1 Kábelhely megosztás helyszíni megvalósíthatóság vizsgálat díj (200 m-ig) 34 500 Ft/200m
- 16.1.2.1 Kábelhely megosztás helyszíni megvalósíthatóság vizsgálat díj (200 m-ig) 34 500 Ft/200m

251. A Díjfejezet vonatkozó fejezete 17.1.2.1 és 17.1.2.2 alpontjaiban szereplő díjak helyébe az alábbi díjak kerülnek:

- 17.1.2.1 Sötétszál átengedés helyszíni megvalósíthatósági vizsgálat díj 5 045 Ft/óra
- 17.1.2.2 Sötétszál átengedés helyszíni megvalósíthatósági vizsgálat helyszíni kiszállás díja 25 Ft/km

A Díjfejezet 17.1.2.3 alpontjában szereplő díj törlésre kerül.

A Díjfejezet 17.1.2 alpontja címe alatti szövegrész első bekezdésében az „alvállalkozója” szövegrész törlésre kerül.

252. A Díjfejezet vonatkozó fejezetei 2.1.2, 3.1.2 és 17.1.3 alpontjaiban szereplő díjak helyébe az alábbi díjak kerülnek:

- 2.1.2 Kábel átadása hozzáférési link nélkül GPON díj 3 629 Ft
- 3.1.2 Kábel átadása hozzáférési link nélkül HFC díj 3 525 Ft
- 17.1.3 Kábel átadása hozzáférési link nélkül sötétszál átengedés esetén díj 9 754 Ft

A Díjfejezet 17.1.3 alpontja címe „Kábel Átadása Hozzáférési Link Nélkül Havi Díja”-ról „Kábel átadása hozzáférési link nélkül sötétszál átengedés esetén díj” megnevezésre változik.

253. A Díjfejezet vonatkozó fejezetei 1.2.2, 1.2.3, 1.2.4.1, 1.2.4.2, 1.2.5.1 és 1.2.5.2 alpontjaiban szereplő díjak helyébe az alábbi díjak kerülnek:

- 1.2.2 Hozzáférési link helymegosztáshoz 100 érpáras egységben havidíja teljes hurok átengedés esetén 1 425 Ft/hó
- 1.2.3 Hozzáférési link helymegosztáshoz 10 érpáras egységben havidíja teljes hurok átengedés esetén 395 Ft/hó
- 1.2.4.1 Hozzáférési link távoli hozzáféréshez 100 érpáras egységben a link hosszúságától független havidíja teljes hurok átengedés esetén 153 Ft/hó
- 1.2.4.2 Hozzáférési link távoli hozzáféréshez 100 érpáras egységben a link hosszúságától függő havidíja teljes hurok átengedés esetén 9,77 Ft/m/hó
- 1.2.5.1 Hozzáférési link távoli hozzáféréshez 10 érpáras egységben a link hosszúságától független havidíja teljes hurok átengedés esetén 42 Ft/hó
- 1.2.5.2 Hozzáférési link távoli hozzáféréshez 10 érpáras egységben a link hosszúságától függő havidíja teljes hurok átengedés esetén 2,96 Ft/m/hó

A Díjfejezet 1.2.4, 1.2.5 alpontjai címek alatti tartalomban a „Kábelhossz” részek „a link hosszúságától” részekre változnak.

254. A Díjfejezet vonatkozó fejezetei 4.2.2, 4.2.3, 4.2.4.1, 4.2.4.2, 4.2.5.1 és 4.2.5.2 alpontjaiban szereplő díjak helyébe az alábbi díjak kerülnek:

- 4.2.2 Hozzáférési link helymegosztáshoz 100 érpáras egységben havidíja részleges hurok átengedés esetén 1 425 Ft/hó
- 4.2.3 Hozzáférési link helymegosztáshoz 10 érpáras egységben havidíja részleges hurok átengedés esetén 395 Ft/hó
- 4.2.4.1 Hozzáférési link távoli hozzáféréshez 100 érpáras egységben a link hosszúságától független havidíja részleges hurok átengedés esetén 153 Ft/hó
- 4.2.4.2 Hozzáférési link távoli hozzáféréshez 100 érpáras egységben a link hosszúságától függő havidíja részleges hurok átengedés esetén 9,77 Ft/m/hó
- 4.2.5.1 Hozzáférési link távoli hozzáféréshez 10 érpáras egységben a link hosszúságától független havidíja részleges hurok átengedés esetén 42 Ft/hó
- 4.2.5.2 Hozzáférési link távoli hozzáféréshez 10 érpáras egységben a link hosszúságától függő havidíja részleges hurok átengedés esetén 2,96 Ft/m/hó

A Díjfejezet 4.2.2 és 4.2.4 alpontjai alatti címekben és a címek alatti tartalomban a „96 érpáras ...” részek „100 érpáras ...” részekre változnak.

A Díjfejezet 4.2.3 és 4.2.5 alpontjai alatti címekben és a címek alatti tartalomban a „32 érpáras ...” részek „10 érpáras ...” részekre változnak.

A Díjfejezet 4.2.4 és 4.2.5 alpontjai címek alatti tartalomban a „kábelhossz” részek „a link hosszúságától” részekre változnak.

A Díjfejezet 4.2.2, 4.2.3, 4.2.4 és 4.2.5 alpontjai címei alatti tartalomban a „központ oldali szűrő blokk” szövegrészek törlésre kerülnek.

255. A Díjfejezet vonatkozó fejezetei 13.2.2, 13.2.3, 13.2.4.1, 13.2.4.2, 13.2.5.1 és 13.2.5.2 alpontjaiban szereplő díjak helyébe az alábbi díjak kerülnek:

- 13.2.2 Hozzáférési link helymegosztáshoz 100 érpáras egységben havidíja teljes alhurok átengedés esetén 212 Ft/hó
- 13.2.3 Hozzáférési link helymegosztáshoz 10 érpáras egységben havidíja teljes alhurok átengedés esetén 60 Ft/hó
- 13.2.4.1 Hozzáférési link távoli hozzáféréshez 100 érpáras egységben a link hosszúságától független havidíja teljes alhurok átengedés esetén 153 Ft/hó
- 13.2.4.2 Hozzáférési link távoli hozzáféréshez 100 érpáras egységben a link hosszúságától függő havidíja teljes alhurok átengedés esetén 9,77 Ft/m/hó
- 13.2.5.1 Hozzáférési link távoli hozzáféréshez 10 érpáras egységben a link hosszúságától független havidíja teljes alhurok átengedés esetén 42 Ft/hó
- 13.2.5.2 Hozzáférési link távoli hozzáféréshez 10 érpáras egységben a link hosszúságától függő havidíja teljes alhurok átengedés esetén 2,96 Ft/m/hó

A Díjfejezet 13.2.4 és 13.2.5 alpontjai címek alatti tartalomban a „Kábelhossz” részek „a link hosszúságától” részekre változnak.

256. A Díjfejezet vonatkozó fejezetei 14.2.2, 14.2.3, 14.2.4.1, 14.2.4.2, 14.2.5.1 és 14.2.5.2 alpontjaiban szereplő díjak helyébe az alábbi díjak kerülnek:

- 14.2.2 Hozzáférési link helymegosztáshoz 100 érpáras egységben havidíja részleges alhurok átengedés esetén 212 Ft/hó
- 14.2.3 Hozzáférési link helymegosztáshoz 10 érpáras egységben havidíja részleges alhurok átengedés esetén 60 Ft/hó
- 14.2.4.1 Hozzáférési link távoli hozzáféréshez 100 érpáras egységben a link hosszúságától független havidíja részleges alhurok átengedés esetén 153 Ft/hó
- 14.2.4.2 Hozzáférési link távoli hozzáféréshez 100 érpáras egységben a link hosszúságától függő havidíja részleges alhurok átengedés esetén 9,77 Ft/m/hó
- 14.2.5.1 Hozzáférési link távoli hozzáféréshez 10 érpáras egységben a link hosszúságától független havidíja részleges alhurok átengedés esetén 42 Ft/hó
- 14.2.5.2 Hozzáférési link távoli hozzáféréshez 10 érpáras egységben a link hosszúságától függő havidíja részleges alhurok átengedés esetén 2,96 Ft/m/hó

A Díjfejezet 14.2.2 és 14.2.4 alpontjai alatti címekben és a címek alatti tartalomban a „96 érpáras ...” részek „100 érpáras ...” részekre változnak.

A Díjfejezet 14.2.3 és 14.2.5 alpontjai alatti címekben és a címek alatti tartalomban a „32 érpáras ...” részek „10 érpáras ...” részekre változnak.

A Díjfejezet 14.2.2 és 14.2.3, alpontjai címei alatti tartalomban a „központ oldali szűrő blokk” szövegrészek törlésre kerülnek.

257. A Díjfejezet vonatkozó fejezetei 5.2.3, 5.2.4.1, 5.2.4.2, 6.2.2, 6.2.3.1, 6.2.3.2, 7.2.2, 7.2.3.1 és 7.2.3.2 alpontjaiban szereplő díjak helyébe az alábbi díjak kerülnek:

- 5.2.3 Hozzáférési link szolgáltatás helymegosztáshoz díj 687 Ft/hó/2 szál
- 5.2.4.1 Hozzáférési link szolgáltatás távoli hozzáféréshez a link hosszúságától független díj 481 Ft/hó/2 szál
- 5.2.4.2 Hozzáférési link szolgáltatás távoli hozzáféréshez a link hosszúságától függő díj 2,21 Ft/m/hó/2 szál
- 6.2.2 Hozzáférési link szolgáltatás helymegosztáshoz díj 687 Ft/hó/2 szál
- 6.2.3.1 Hozzáférési link szolgáltatás távoli hozzáféréshez a link hosszúságától független díj 481 Ft/hó/2 szál
- 6.2.3.2 Hozzáférési link szolgáltatás távoli hozzáféréshez a link hosszúságától függő díj 2,21 Ft/m/hó/2 szál
- 7.2.2 Hozzáférési link szolgáltatás helymegosztáshoz díj 687 Ft/hó/2 szál
- 7.2.3.1 Hozzáférési link szolgáltatás távoli hozzáféréshez a link hosszúságától független díj 481 Ft/hó/2 szál
- 7.2.3.2 Hozzáférési link szolgáltatás távoli hozzáféréshez a link hosszúságától függő díj 2,21 Ft/m/hó/2 szál

A Díjfejezet 7.2.2 alpontjának címe és a címe alatti tartalma törlésre kerül, a 7.2.3 alpontjának sorszáma 7.2.2 sorszámra és a 7.2.4 alpontjának sorszáma 7.2.3 sorszámra módosul.

A Díjfejezet 5.2.3, 5.2.4, 6.2.2, 6.2.3, 7.2.2 és 7.2.3 alpontjai címeiben és a címei alatti tartalomban az „1GE” szövegrészek törlésre kerülnek.

A Díjfejezet 5.2.4, 6.2.3 és 7.2.3 alpontjai címek alatti tartalomban a „kábelhossz” részek „a link hosszúságától” részekre változnak.

258. A Díjfejezet vonatkozó fejezetei 8.2.4.1, 8.2.4.2, 9.2.4.1, 9.2.4.2, 10.2.3.1, 10.2.3.2, 11.2.3.1 és 11.2.3.2 alpontjaiban szereplő díjak helyébe az alábbi díjak kerülnek:

- 8.2.4.1 Hozzáférési link szolgáltatás távoli hozzáféréshez a link hosszúságától független díj 481 Ft/hó/2 szál
- 8.2.4.2 Hozzáférési link szolgáltatás távoli hozzáféréshez a link hosszúságától függő díj 2,21 Ft/m/hó/2 szál
- 9.2.4.1 Hozzáférési link szolgáltatás távoli hozzáféréshez a link hosszúságától független díj 481 Ft/hó/2 szál
- 9.2.4.2 Hozzáférési link szolgáltatás távoli hozzáféréshez a link hosszúságától függő díj 2,21 Ft/m/hó/2 szál
- 10.2.3.1 Hozzáférési link szolgáltatás távoli hozzáféréshez a link hosszúságától független díj 481 Ft/hó/2 szál
- 10.2.3.2 Hozzáférési link szolgáltatás távoli hozzáféréshez a link hosszúságától függő díj 2,21 Ft/m/hó/2 szál
- 11.2.3.1 Hozzáférési link szolgáltatás távoli hozzáféréshez a link hosszúságától független díj 481 Ft/hó/2 szál

- 11.2.3.2 Hozzáférési link szolgáltatás távoli hozzáféréshez a link hosszúságától függő díj  
2,21 Ft/m/hó/2 szál

A Díjfejezet 8.2.3, 9.2.3, 10.2.2 és 11.2.2 alpontjai és díjai törlésre kerülnek.

A Díjfejezet 8.2.4, 9.2.4, 10.2.3, és 11.2.3 alpontjai címeiben és a címei alatti tartalomban a „10GE” szövegrészek törlésre kerülnek.

A Díjfejezet 8.2.4, 9.2.4, 10.2.3 és 11.2.3 alpontjai címek alatti tartalomban a „kábelhossz” részek „a link hosszúságától” részekre változnak.

A Díjfejezet 8.2.4 9.2.4, 10.2.3 és 11.2.3 alpontja cím alatti tartalomban a „Helymegosztáshoz” részek „távoli hozzáféréshez” részekre változnak.

259. A Díjfejezet vonatkozó fejezetei 17.2.2, 17.2.3, 17.2.4.1, 17.2.4.2, 18.2.2, 18.2.3, 18.2.4.1 és 18.2.4.2 alpontjaiban szereplő díjak helyébe az alábbi díjak kerülnek:

- 17.2.2 Hozzáférési link szolgáltatás fizikai helymegosztáshoz épületben havidíj  
687 Ft/hó/2 szál
- 17.2.3 Hozzáférési link szolgáltatás fizikai helymegosztáshoz egyéb létesítményben havidíj  
445 Ft/hó/2 szál
- 17.2.4.1 Hozzáférési link szolgáltatás távoli hozzáféréshez a link hosszúságától független havidíj  
481 Ft/hó/2 szál
- 17.2.4.2 Hozzáférési link szolgáltatás távoli hozzáféréshez a link hosszúságától függő havidíj  
2,21 Ft/m/hó/2 szál
- 18.2.2 Hozzáférési link szolgáltatás fizikai helymegosztáshoz épületben havidíj  
687 Ft/hó/2 szál
- 18.2.3 Hozzáférési link szolgáltatás fizikai helymegosztáshoz egyéb létesítményben havidíj  
445 Ft/hó/2 szál
- 18.2.4.1 Hozzáférési link szolgáltatás távoli hozzáféréshez a link hosszúságától független havidíj  
481 Ft/hó/2 szál
- 18.2.4.2 Hozzáférési link szolgáltatás távoli hozzáféréshez a link hosszúságától függő havidíj  
2,21 Ft/m/hó/2 szál

A Díjfejezet 17.2.4 és 18.2.4 alpontjai címei alatti tartalomban a „távolság” részek „a link hosszúságától” részekre változnak.

260. A Díjfejezet vonatkozó fejezetei 19.2.2, 19.2.3, 19.2.4.1 és 19.2.4.2 alpontjaiban szereplő díjak helyébe az alábbi díjak kerülnek:

- 19.2.2 Hozzáférési link szolgáltatás fizikai helymegosztáshoz épületben havidíj  
687 Ft/hó/2 szál
- 19.2.3 Hozzáférési link szolgáltatás fizikai helymegosztáshoz egyéb létesítményben havidíj  
445 Ft/hó/2 szál
- 19.2.3.1 Hozzáférési link szolgáltatás távoli hozzáféréshez a link hosszúságától független havidíj  
481 Ft/hó/2 szál
- 19.2.3.2 Hozzáférési link szolgáltatás távoli hozzáféréshez a link hosszúságától függő havidíj  
2,21 Ft/m/hó/2 szál

A Díjfejezet 19.2.4, 19.2.5.1 és 19.2.5.2 alpontjaiban jelzett díjak törlésre kerülnek.

A Díjfejezet 19.2.3 alpontja címe alatti tartalomban a „távolság” részek „a link hosszúságától” részekre változnak.

261. A Díjfejezet vonatkozó fejezete 12.1.1.2, 12.2.1.2 és 12.3.1.2 alpontjaiban szereplő díjak helyébe az alábbi díjak kerülnek:

– 12.1.1.2 Kábel bevezetés helymegosztáshoz	47 480 Ft
– 12.2.1.2 Kábel bevezetés helymegosztáshoz	3 760 Ft
– 12.3.1.2 Kábel bevezetés helymegosztáshoz	3 760 Ft

262. A Díjfejezet vonatkozó fejezete 12.3.1.3.1, 12.3.1.3.2 és 12.3.1.3.3 alpontjaiban szereplő díjak helyébe az alábbi díj kerül, továbbá a Díjfejezet 12.3.1.3 alpontja második bekezdésének tartalma törlésre kerül, és helyébe az alábbi szövegrész lép:

- 12.3.1.3 Távoli helymegosztási díj      A 3(a) piachatórozat I. mellékletében foglaltaknak megfelelően kerül kialakításra a díj
- A Díjfejezet 12.3.1.3 alpontja második bekezdésének tartalma helyett a következő tartalom kerül megállapításra:

*„A Távoli helymegosztási díjat a Magyar Telekom helymegosztási egységenként az egységek kialakításával kapcsolatosan felmerült tényleges költségek ismeretében a 3(a) piachatórozat I. mellékletben meghatározott előírások szerint határozza meg. A Jogosult kérése alapján a díjak részletes számítása a Jogosult számára bemutatásra kerül.”*

263. A Díjfejezet vonatkozó fejezetei 15.1.4, 15.1.5, 16.1.4, 16.1.5, 17.1.4, 17.1.5, 18.1.3 és 18.1.4 alpontjaiban szereplő díjak helyébe az alábbi díjak kerülnek:

– 15.1.4 Szakfelügyelet biztosítása díj	5 045 Ft/óra
– 15.1.5 Szakfelügyelet biztosítása helyszíni kiszállás díja	25 Ft/km
– 16.1.4 Szakfelügyelet biztosítása díj	5 045 Ft/óra
– 16.1.5 Szakfelügyelet biztosítása helyszíni kiszállás díja	25 Ft/km
– 17.1.4 Szakfelügyelet biztosítása díj	5 045 Ft/óra
– 17.1.5 Szakfelügyelet biztosítása helyszíni kiszállás díja	25 Ft/km
– 18.1.3 Szakfelügyelet biztosítása díj	5 045 Ft/óra
– 18.1.4 Szakfelügyelet biztosítása helyszíni kiszállás díja	25 Ft/km

264. A Díjfejezet vonatkozó fejezete 20.1 alpontjában szereplő díj helyébe az alábbi díj kerül:

„20.1 Hordozott szám beállítás szolgáltatás egyszeri díj      501 Ft”

265. A Díjfejezet vonatkozó fejezetei 5.1.3, 6.1.3, 7.1.3, 8.1.3, 9.1.3, 10.1.3 és 11.1.3 alpontjai és díjai törlésre kerülnek.

266. A Díjfejezet vonatkozó fejezetei 15.1.1 és 16.1.1 alpontjai és díjai törlésre kerülnek.



267. A Díjfejezet vonatkozó fejezetei 15.1.3, 16.1.3, valamint 15.1.6., 16.1.6 és 17.1.6. alpontjai és díjai törlésre kerülnek.
268. A Díjfejezet vonatkozó fejezetei 15.1.7, 16.1.7 és 17.1.7 alpontjai és díjai törlésre kerülnek.
269. A Díjfejezet vonatkozó fejezete 19.1.1. alpontja és díja törlésre kerül.
270. A Díjfejezet vonatkozó fejezetei 15.1.10, 16.1.9, 17.1.8. és 19.1.2. alpontjai és díjai törlésre kerülnek.
271. A Díjfejezet vonatkozó fejezete 17.1.1. és 18.1.1. alpontjai és díjai törlésre kerülnek.
272. A Díjfejezet vonatkozó fejezete 18.1.2. alpontja és díja törlésre kerül.
273. A Díjfejezet vonatkozó fejezete 12.4 alpontja és díjai az alábbiak szerint módosulnak:

A 12.4. alpont alatti szövegrésze törlésre kerül.

A 12.4.1.2 alpont címe és a cím alatti szövegrész, valamint a 12.4.1.2 alpontban megjelölt díj törlésre kerül.

A 12.4.2 alpont címe, a 12.4.2.1 alpont címe és a cím alatti szövegrész, valamint a 12.4.2, 12.4.2.1.1 és 12.4.2.2 alpontok és az alpontokban megjelölt díjak törlésre kerülnek.

A 12.4 alpont címe „Távoli hozzáférésre vonatkozó díjak”-ról „Távoli hozzáférésre vonatkozó díj”-ra, valamint a 12.4.1 alpont címe „Egyszeri díjak”-ról „Egyszeri díj”-ra változik.

274. A Díjfejezet fejezetei újraszámozásra kerülnek.
275. A Díjfejezet 16. fejezete a következő alponttal és díjakkal egészül ki:

**„16.1.5 Lévkábelek telepítése és eltávolítása kábelhely megosztás esetén oszlopsorról**

*A Lévkábelek Telepítése Kábelhely Megosztás Esetén Oszlopsorról szolgáltatás keretében a Magyar Telekom a Jogosult Szolgáltató kérésére elhelyezi a Jogosult tulajdonát képező kábelt a Jogosult által a Magyar Telekomtól igénybe vett kábelhelyen. A felszámolt díj egy kábel két oszlop közötti felszerelésének költségét fedezi. A kábel kötésével kapcsolatos feladatokat a Jogosult Szolgáltató végzi el a Magyar Telekom szakfelügyelete mellett.*

*A Lévkábelek Eltávolítása Kábelhely Megosztás Esetén Oszlopsorról szolgáltatás keretében a Magyar Telekom a Jogosult Szolgáltató igénybejelentése alapján eltávolítja a Jogosult Szolgáltató kábeleit az igénybe vett kábelhelyről és a kábeleket átadja a Jogosult Szolgáltató számára. A felszámolt díj egy kábel két oszlop közötti felszerelésének költségét fedezi.”*

- 16.1.5.1 Lévkábelek telepítése kábelhely megosztás esetén oszlopsorra 8 614 Ft/oszlopköz
- 16.1.5.2 Lévkábelek eltávolítása kábelhely megosztás esetén oszlopsorról 1 964 Ft/oszlopköz”

276. A 7. Melléklet III.4.3.1. pontjának szövege az alábbiak szerint módosul:

*„A Magyar Telekom és a Jogosult által a MARUO alapján megkötött Szerződések hatályba lépését elsőként megkötött Egyedi Szerződés megkötését követő 6 hónappal a Magyar Telekom egyoldalú nyilatkozattal felhívhatja a Jogosultat, hogy a Jogosult feltétel nélküli, végleges és*

visszavonhatatlan, azonnal lehívható, első felszólításra fizető Bankgaranciát nyújtson a Magyar Telekom - mint kedvezményezett - számára. Az első Bankgarancia mértéke a Jogosult által az Egyedi Szerződések alapján igénybe vett szolgáltatások megelőző 3 hónapban kiszámlázásra került havi díjainak összege, mely az azt követő 3 havi szolgáltatás szerződésszerű teljesítését biztosítja.”

277. A 7. Melléklet III. 4.3.2. pontjának szövege törlésre kerül és helyébe az alábbi szövegrész lép:

„A Magyar Telekom a 4.3.1. pont szerinti nyilatkozatát köteles írásban a Jogosult részére eljuttatni. A Jogosult a nyilatkozat kézhezvételétől számított 15 napon belül köteles a nyilatkozatban foglaltak szerinti Bankgaranciát a Magyar Telekom részére benyújtani. Amennyiben a Jogosult a Magyar Telekomnak a Bankgarancia állítására felhívó nyilatkozatát igazolható módon nem vette kézhez, vagy a felhívás kézhezvételétől számított 15 napos határidő még nem telt el, a Magyar Telekom a Bankgarancia benyújtásának elmaradása esetén a Magyar Telekom által alkalmazható, a MARUO-ban meghatározott jogkövetkezmények alkalmazására nem jogosult.”

278. A 7. Melléklet III. 4.3.7. pontjának szövege az alábbiak szerint módosul:

„A Magyar Telekom akkor jogosult a Bankgaranciáról történő lehívásra, ha a Törzsszöveg VI.13.3. pontjában meghatározott rendkívüli felmondási esetek bármelyike-~~valamelyike~~ – ide nem értve a d) és e) pontban foglalt eseteket – fennáll. Ilyenkor a Magyar Telekom a Jogosult által ki nem egyenlített számlatartozások összegét hívhatja le a Bankgaranciából.”

#### **Az Átengedési Keretszerződés minta vonatkozásában:**

279. Az Átengedési Keretszerződés minta 1.3.2. pontja szövegében szereplő „harmadik elektronikus hírközlési szolgáltató” kifejezés helyére az „Előfizetői Szolgáltatást Nyújtó Szolgáltató” kifejezés kerül.

280. Az Átengedési Keretszerződés minta 2. pontjának szövege az alábbiak szerint módosul:

„A Szolgáltatások minőségét, műszaki és technológiai általános feltételeit, ~~valamint a kapcsolódó teljesítménymutatókat~~, a teljesítés szabályait, ideértve a vállalt teljesítési határidőket is a MARUO Törzsrész III. és IV. pontjai, a MARUO 3., 4.A, 4.B 4.D és 5.D Mellékletei tartalmazzák. A Feleknek a szolgáltatási szint megállapodását (SLA) – ideértve a teljesítménymutatókat és az azokra nézve vállalt minőségi szintet, a Jogosultat a vállalt minőségi szintek be nem tartása esetén megillető kötbér összegét, valamint a szolgáltatásminőségi beszámolóval kapcsolatos rendelkezéseket is – a Feleknek a jelen Átengedési Keretszerződés alapján létrejövő Egyedi Szerződése tartalmazza.”

281. Az Átengedési Keretszerződés minta 3.2.2. pontjának szövege – annak második mondatként – kiegészül az alábbi szövegrésszel:

„A Magyar Telekomnak a Szolgáltatás szerződésszerű teljesítéséért való felelősségére a MARUO 4.D. Mellékletében foglaltak szerinti tartalmú szolgáltatási szint megállapodás és a jelen Átengedési Keretszerződés 12. pontjának rendelkezései irányadók.”

282. Az Átengedési Keretszerződés minta 8. pontjának első bekezdése az alábbiak szerint módosul, 8.1. pontként kerül számozásra, a korábbi 8.1. pont pedig törlésre kerül:

*„8.1. A jelen Átengedési Keretszerződés megkötésével a Felek között létrejövő hálózati jogviszonyt érintő titoktartásra és adatkezelésre a MARUO 5.C Mellékletében foglaltakat az alábbi speciális rendelkezésekkel kiegészítve kell alkalmazni.”*

283. Az Átengedési Keretszerződés minta 12. pontja első mondatában a Törzsszöveg „VI.11.” pontjára való hivatkozás törlésre kerül, és helyére a Törzsszöveg „VI.10.” pontjára való hivatkozás kerül, továbbá a 12. pont 12.1. alpontja törlésre kerül.
284. A referenciaajánlat-tervezet egyes rendelkezéseire történő, – a referenciaajánlat-tervezet részét képező – Átengedési Keretszerződés mintában szereplő hivatkozások az alábbiak szerint módosulnak:
- a) a 3.2.2. pontban a „VI.7.” pontjára való hivatkozás „VI.6.” pontra való hivatkozásra módosul;
  - b) a 4. pont szövegében a Törzsszöveg „VI.8.” pontjára való hivatkozás „VI.7.” pontra való hivatkozásra, a Törzsszöveg „VI.11.” pontjára való hivatkozás „VI.10.” pontra való hivatkozásra módosul;
  - c) a 10.2.3. pont szövegében a Törzsszöveg „VI.9.2.” pontjára való hivatkozás „VI.8.2.” pontra való hivatkozásra módosul, a „VI.13.3.1.” és a „VI.13.3.2.” pontra való hivatkozás pedig törlésre kerül;
  - d) a 11.1. pont szövegében a Törzsszöveg „VI.9.” pontjára való hivatkozás „VI.8.” pontra való hivatkozásra módosul;
  - e) a 14. pont szövegében a Törzsszöveg „VI.13.” pontjára való hivatkozás „VI.12.” pontra való hivatkozásra módosul;
  - f) a 15.1.1. pont szövegében a Törzsszöveg „VI.14.” pontjára való hivatkozás „VI.13.” pontra való hivatkozásra módosul;
  - g) a 15.2.1.2. pont szövegében az Átengedési Keretszerződés minta 17.2.1.1. pontjára való hivatkozás 15.2.1.1. pontra való hivatkozásra módosul.

**Az Egyedi Szerződés minta vonatkozásában:**

285. Az Egyedi Szerződés minta 1.2.1 pontjának második bekezdésének szövegében törlésre kerül „az Átengedési Szerződés” szövegrész.
286. Az Egyedi Szerződés minta 1.3.2. pontjának első bekezdésében szereplő „harmadik elektronikus hírközlési szolgáltató” kifejezés helyére az „Előfizetői Szolgáltatást Nyújtó Szolgáltató” kifejezés kerül.
287. Az Egyedi Szerződés minta 1.3.1. pont:
- a) pontjának „A Réz Érpáras Helyi (AI)Hurok Átengedéséhez (teljes/részleges) kapcsolódó, a MARUO Törzsszöveg II.2.4.1 pontja szerinti Kiegészítő Szolgáltatás(ok) .....(a Kiegészítő Szolgáltatás(ok) pontos megnevezése)\*\*\*” és a „\*\*\* amennyiben az Egyedi Szerződés tárgya szerinti Szolgáltatáshoz nem kapcsolódik Kiegészítő Szolgáltatás, akkor az N/A rövidítést kell alkalmazni” szövegrészei;
  - b) pontjának „A Közeli Bitfolyam Hozzáféréshez (xDSL, GPON, Kábelhálózat) kapcsolódó, a MARUO Törzsszöveg II.2.4.1 pontja szerinti Kiegészítő Szolgáltatás(ok) .....(a Kiegészítő Szolgáltatás(ok) pontos megnevezése)\*\*\*” és a „\*\*\* amennyiben az Egyedi Szerződés tárgya szerinti

Szolgáltatáshoz nem kapcsolódik Kiegészítő Szolgáltatás, akkor az N/A rövidítést kell alkalmazni” szövegrészei;

- c) pontjának „Az Országos Bitfolyam Hozzáféréshez (Réz-xDSL, FTTx-xDSL, GPON, Kábelhálózat) kapcsolódó, a MARUO Törzsszöveg II.2.4.1 pontja szerinti Kiegészítő Szolgáltatás(ok) .....(a Kiegészítő Szolgáltatás(ok) pontos megnevezése)\*\*\*\*” és a „\*\*\* amennyiben az Egyedi Szerződés tárgya szerinti Szolgáltatáshoz nem kapcsolódik Kiegészítő Szolgáltatás, akkor az N/A rövidítést kell alkalmazni” szövegrészei;
- d) pontjának „A GPON Előfizetői Szakaszának Teljes Átengedéséhez kapcsolódó, a MARUO Törzsszöveg II.2.4.1 pontja szerinti Kiegészítő Szolgáltatás(ok) .....(a Kiegészítő Szolgáltatás(ok) pontos megnevezése)\*\*\*\*” és „\*\*\* amennyiben az Egyedi Szerződés tárgya szerinti Szolgáltatáshoz nem kapcsolódik Kiegészítő Szolgáltatás, akkor az N/A rövidítést kell alkalmazni” szövegrészei;
- e) pontjának a „A HFC Előfizetői Szakaszának Teljes Átengedéséhez kapcsolódó, a MARUO Törzsszöveg II.2.4.1 pontja szerinti Kiegészítő Szolgáltatás(ok) .....(a Kiegészítő Szolgáltatás(ok) pontos megnevezése)\*\*\*\*” és a „\*\*\* amennyiben az Egyedi Szerződés tárgya szerinti Szolgáltatáshoz nem kapcsolódik Kiegészítő Szolgáltatás, akkor az N/A rövidítést kell alkalmazni” szövegrészei;
- f) pontjának a „Az Előfizetői Hozzáférési Kábelhely Megosztáshoz kapcsolódó, a MARUO Törzsszöveg II.2.4.1 pontja szerinti Kiegészítő Szolgáltatás(ok) .....(a Kiegészítő Szolgáltatás(ok) pontos megnevezése)\*\*” és „\* amennyiben az Egyedi Szerződés tárgya szerinti Szolgáltatáshoz nem kapcsolódik Kiegészítő Szolgáltatás, akkor az N/A rövidítést kell alkalmazni” szövegrészei;
- i) pontjának a „A Felhordó Hálózati Szolgáltatáshoz kapcsolódó, a MARUO Törzsszöveg II.2.4.1 pontja szerinti Kiegészítő Szolgáltatás(ok) .....(a Kiegészítő Szolgáltatás(ok) pontos megnevezése)\*\*és a „\* amennyiben az Egyedi Szerződés tárgya szerinti Szolgáltatáshoz nem kapcsolódik Kiegészítő Szolgáltatás, akkor az N/A rövidítést kell alkalmazni” szövegrészei

törlésre kerülnek.

288. Az Egyedi Szerződés minta kiegészül az alábbi, 1.3.3. ponttal:

**„1.3.3. Az 1.3.1. pontban meghatározott Szolgáltatás létesítéséhez szükséges, illetve a Jogosult által az Igénybejelentésben megjelölt Kiegészítő Szolgáltatás(ok) nyújtása\***

(\* Amennyiben a Jogosult az Igénybejelentésben a Hordozott Szám Beállítás szolgáltatásra nézve jelzete igényét, és/vagy ha az Egyedi Szerződésnek az 1.3.1. pontban meghatározott tárgyat képező Szolgáltatás létesítéséhez a MARUO 3. Mellékletében írtak szerint szükséges lehet, a MARUO Törzsszöveg II. pontban szereplő, az alábbiakban felsorolt Kiegészítő Szolgáltatás igénybe vétele:

- Kábel bevezetés helymegosztáshoz
- Kábel átadása hozzáférési link nélkül
- Kábelek telepítése, eltávolítása kábelhely megosztás esetén
- Szakfelügyelet biztosítása
- Hordozott szám beállítás)

1.3.3.1. A jelen Egyedi Szerződés tárgyát képező, az 1.3.1. pontban megjelölt Szolgáltatás létesítéséhez szükséges, a MARUO 3. Mellékletében meghatározott

.....

(kitöltendő a Jogosult Igénybejelentésében megjelölt Szolgáltatáshoz kapcsolódóan, amennyiben a MARUO 3. Melléklete alapján az Igénybejelentésben megjelölt Szolgáltatás létesítéséhez a Kábel bevezetés helymegosztáshoz, a Kábel átadása hozzáférési link nélkül, vagy a Kábelek telepítése, eltávolítása kábelhely megosztás esetén, illetve a Szakfelügyelet biztosítása kiegészítő szolgáltatások bármelyikének igénybe vétele szükséges, vagy ha a Jogosult Igénybejelentésében Hordozott szám beállítást igényelt a Szolgáltatás mellé. Amennyiben az Egyedi Szerződés tárgya szerinti Szolgáltatáshoz nem kapcsolódik Kiegészítő Szolgáltatás, akkor az N/A rövidítést kell alkalmazni)

Kiegészítő Szolgáltatást a Magyar Telekom a Jogosult részére a jelen Egyedi Szerződés 2-17. pontjában foglaltak szerint nyújtja.”

289. Az Egyedi Szerződés minta 2. pontjának első és második bekezdése az alábbiak szerint módosul:

„A Szolgáltatások minőségét, műszaki és technológiai általános feltételeit, ~~valamint a kapcsolódó teljesítménymutatókat,~~ a teljesítés szabályait, ideértve a vállalt teljesítési határidőket is a MARUO Törzsrész III. és IV. pontjai, a MARUO 3., 4.A, 4.B, 4.D és 5.D Mellékletei tartalmazzák. A szolgáltatási szint megállapodás (SLA) rendelkezéseit – ideértve a teljesítménymutatókat és az azokra nézve vállalt minőségi szintet, a Jogosultat a vállalt minőségi szintek be nem tartása esetén megillető kötbér összegét, valamint a szolgáltatásminőségi beszámolóval kapcsolatos rendelkezéseket is – a MARUO 4.D. Melléklete tartalmazza. A MARUO hivatkozott rendelkezésein túlmenően az Egyedi Szerződés teljesítésére a következő rendelkezések irányadók:

\*Amennyiben a Felek között a MARUO hatálya alá tartozó Szolgáltatás(ok)ra vonatkozóan Átengedési Keretszerződés van hatályban, úgy a jelen 2. fejezetcím alatt foglalt első bekezdés helyett az alábbi szövegrész szerepel: „A Szolgáltatások minőségére, műszaki és technológiai általános feltételeire, ~~valamint a kapcsolódó teljesítménymutatókra,~~ a teljesítés szabályaira, ideértve a vállalt teljesítési határidőket is az Átengedési Keretszerződés vonatkozó rendelkezéseiben foglaltak irányadók. A szolgáltatási szint megállapodás (SLA) rendelkezéseit – ideértve a teljesítménymutatókat és az azokra nézve vállalt minőségi szintet, a Jogosultat a vállalt minőségi szintek be nem tartása esetén megillető kötbér összegét, valamint a szolgáltatásminőségi beszámolóval kapcsolatos rendelkezéseket is – a MARUO 4.D. Melléklete tartalmazza. Az Átengedési Keretszerződés és a MARUO hivatkozott rendelkezésein túlmenően az Egyedi Szerződés teljesítésére a következő rendelkezések irányadók:”

290. Az Egyedi Szerződés minta 2. pontja harmadik bekezdésének szövege az alábbiak szerint módosul:

*„A Felek megállapodnak abban, hogy az Egyedi Szerződés tárgyát képező, 1.3.1 pont szerinti Szolgáltatás(oka)t Jogosult részére történő nyújtását a Magyar Telekom ..... (dátum) napjától a jelen Egyedi Szerződés megkötésének napját követő legkésőbb ... napon megkezdji-nyújtja a Jogosult részére.”*

291. Az Egyedi Szerződés minta 3. pontjának első bekezdése szereplő „Törzsrész” kifejezés helyére a „Törzsszöveg” kifejezés kerül, a második mondat pedig törlésre kerül.

292. Az Egyedi Szerződés minta 3.3.2. pontjának szövege – annak második mondataként – kiegészül az alábbi szövegrésszel:

*„A Magyar Telekomnak a jelen Egyedi Szerződés tárgyát képező Szolgáltatás(ok) szerződésszerű teljesítéséért való felelősségére a MARUO 4.D. Mellékletében foglaltak szerinti tartalmú szolgáltatási szint megállapodás és a jelen Egyedi Szerződés 12. pontjának rendelkezései irányadók.”*

293. Az Egyedi Szerződés minta 8. pontjának első bekezdése az alábbiak szerint módosul és 8.1. pontként kerül sorszámozásra, a korábbi 8.1. pontja pedig törlésre kerül:

*„8.1. A jelen Egyedi Szerződés megkötésével a Felek között létrejövő hálózati jogviszonyt érintő titoktartásra és adatkezelésre a MARUO 5.C Mellékletében foglaltakat az alábbi speciális rendelkezésekkel kiegészítve kell alkalmazni.”*

294. Az Egyedi Szerződés minta 12. pontja első mondatában a Törzsszöveg „VI.11.” pontjára való hivatkozás törlésre kerül, és helyére a Törzsszöveg „VI.10.” pontjára való hivatkozás kerül, továbbá a 12. pont 12.1. alpontja törlésre kerül.

295. A referenciaajánlat-tervezet egyes rendelkezéseire történő, – a referenciaajánlat-tervezet részét képező – Egyedi Szerződés mintában szereplő hivatkozások az alábbiak szerint módosulnak:

- a) a 2. pontban szereplő „Törzsrész” kifejezés helyére a „Törzsszöveg” kifejezés kerül,
- b) a 3.3.2. pontban a „VI.7.” pontjára való hivatkozás „VI.6.” pontra való hivatkozásra módosul;
- c) a 4. pont szövegében a Törzsszöveg „VI.8.” pontjára való hivatkozás „VI.7.” pontra való hivatkozásra, a Törzsszöveg „VI.11.” pontjára való hivatkozás „VI.10.” pontra való hivatkozásra módosul;
- d) a 10.2.3. pont szövegében a Törzsszöveg „VI.9.2.” pontjára való hivatkozás „VI.8.2.” pontra való hivatkozásra módosul, a „VI.13.3.1.” és a „VI.13.3.2.” pontra való hivatkozás pedig törlésre kerül;
- e) a 11.1. pont szövegében a „Törzsrész” kifejezés helyébe a „Törzsszöveg” kifejezés kerül, a Törzsszöveg „VI.9.” pontjára való hivatkozás „VI.8.” pontra való hivatkozásra módosul;
- f) a 14.1. pont szövegében a Törzsszöveg „VI.13.” pontjára való hivatkozás „VI.12.” pontra való hivatkozásra módosul;
- g) a 15.1. pont szövegében a Törzsszöveg „VI.14.” pontjára való hivatkozás „VI.13.” pontra való hivatkozásra módosul.

## 2. Függelék vonatkozásában:

296. A 2. Függelékben a 'Szerződéskötés kezdeményezése' munkalapról törlésre kerülnek a csatolandó dokumentumok.

297. A 2. Függelékben a 'Szerződéskötés kezdeményezése' munkalap adattartalma két külön munkalapra kerül és módosításra kerül az alábbiak szerint:

a) 'Keret Szerződéskötés kezdemény' munkalap az alábbiakat tartalmazza:

*„A jelen adatlap célja hogy a Jogosult a Magyar Telekom „Helyhez kötött helyi hozzáférés nagykereskedelmi biztosítása” és „Központi hozzáférés helyhez kötött nagykereskedelmi biztosítása tömegpiaci termékekhez” szabályozott referencia ajánlatához (a továbbiakban „MARUO”) kapcsolódóan a szerződéskötést kezdeményezze, a MARUO szerződéskötés megkezdéséhez szükséges adatokat megadja.*

*Jelen adatlapot az Átengedése keretszerződés kezdeményezéséhez EGYSZER kell kitölteni.*

- *a Jogosult neve, címe, cégjegyzékszám*
- *a Jogosult nyilatkozata arról, hogy Átengedési Keretszerződést kíván kötni;*
- *a Szolgáltatás(ok) megnevezése, amely(ek)et a Jogosult igénybe kíván venni;*
- *a Szerződésnek a Jogosult által igényelt időtartama.”*

b) 'Egyedi Szerződéskötés kezdemény' munkalap az alábbiakat tartalmazza:

*„A jelen adatlap célja hogy a Jogosult a Magyar Telekom „Helyhez kötött helyi hozzáférés nagykereskedelmi biztosítása” és „Központi hozzáférés helyhez kötött nagykereskedelmi biztosítása tömegpiaci termékekhez” szabályozott referencia ajánlatához (a továbbiakban „MARUO”) kapcsolódóan a szerződéskötést kezdeményezze, a MARUO szerződéskötés megkezdéséhez szükséges adatokat megadja.*

*Jelen adatlapot az Egyedi Átengedési szerződések kezdeményezéséhez MINDEN ESETBEN ki kell tölteni.*

- *a Jogosult azonosítására szolgáló adatai (név, székhely, cégjegyzékszám), amennyiben Felek között nincs hatályos Átengedési Keretszerződés*
- *a Jogosult nyilatkozata arról, hogy Egyedi Szerződést kíván kötni;*
- *a Jogosult nyilatkozata arról, hogy a Jogosult vagy a Jogosulton kívüli másik szolgáltató az Átengedéssel érintett Előfizetőtől származó szándéknyilatkozattal rendelkezik a megfelelő kiskereskedelmi szolgáltatás Jogosulttól, vagy a Jogosulton kívüli másik szolgáltatótól történő igénybevétele tekintetében. Ez utóbbi esetben továbbá a Jogosult nyilatkozata arról, hogy az Előfizetőtől származó szándéknyilatkozattal rendelkező, az Átengedést követően az Előfizető számára az Előfizetői Szolgáltatást Nyújtó Szolgáltató és a Jogosult közötti nagykereskedelmi szolgáltatás nyújtására vonatkozó megállapodás alapján a Jogosult Szolgáltató az Átengedés során eljárhat;*

- *Jogosult nyilatkozata arról, hogy a Jogosult vagy a Jogosulton kívüli másik szolgáltató rendelkezik-e az Előfizetőtől származó, az előfizetői díjtarozás megismerésére vonatkozó felhatalmazással;*
- *a Jogosult nyilatkozata az Előfizető által a Jogosultnak vagy másik Előfizetői Szolgáltatást Nyújtó Szolgáltatónak tett nyilatkozat alapján arról, hogy az Átengedés esetén az Előfizető a hívószámát meg kívánja-e tartani;*
- *a Réz Érpáras Helyi (AI)Hurok Részleges Átengedésére vonatkozó Igénybejelentés esetén a Jogosult nyilatkozata arra vonatkozóan, hogy az Előfizető továbbra is fenn kívánja tartani a Magyar Telekommal illetőleg – ha van ilyen – a Jogosulton kívül másik jogosult szolgáltatóval hatályban lévő Előfizetői Szerződését.*

*Egyedi Átengedési Szerződés megkötésére vonatkozó Igénybejelentés esetén a Jogosult Egyedi Igénybejelentésének a fentiekben meghatározott nyilatkozatokon túl az adott szolgáltatás nevével ellátott munkalap kitöltése is szükséges.”*

298. A 2. Függelékben a 'Réz Érpáras Helyi (AI)hurok Áte' munkalap módosításra kerül az alábbiak szerint:

- 'Kapcsolattartó neve, elérhetősége' oszlop törlésre kerül
- 'Központ/Nagyelosztó neve, címe oszlop törlésre kerül'
- 'HDF pozíció oszlop törlésre kerül'
- 'Csatlakoztatni kívánt berendezések' oszlop beszúrássra kerül
- 'Igényel-e Előfizetői Hozzáférési Pont áthelyezést', illetve 'Igényel-e Szolgáltatásváltást' jelző oszlopok beszúrássra kerülnek
- 'A megszüntetni kívánt Egyedi Átengedési Szerződéshez (azaz a „leszerelendő” Alapszolgáltatáshoz) tartozó Előfizetői Hozzáférési Pont azonosítója' oszlop beszúrássra kerül
- 'A megszüntetni kívánt Egyedi Átengedési Szerződés azonosítószáma' oszlop beszúrássra kerül
- 'Számhordozásra felajánlott időablak' oszlop beszúrássra kerül

299. A 2. Függelékben a 'GPON Előfizetői Szakasz Áte' munkalap módosításra kerül az alábbiak szerint:

- 'Műszaki kapcsolattartó neve, elérhetősége' oszlop törlésre kerül
- 'Új Hozzáférési Linket vagy Hozzáférési Link bővítést igényel?' oszlop törlésre kerül
- 'Igényel-e Előfizetői Hozzáférési Pont áthelyezést', illetve 'Igényel-e Szolgáltatásváltást' jelző oszlopok beszúrássra kerülnek
- 'A megszüntetni kívánt Egyedi Átengedési Szerződéshez (azaz a „leszerelendő” Alapszolgáltatáshoz) tartozó Előfizetői Hozzáférési Pont azonosítója' oszlop beszúrássra kerül



- 'A megszüntetni kívánt Egyedi Átengedési Szerződés azonosítószáma' oszlop beszúrára kerül
- 'Számhordozásra felajánlott időablak' oszlop beszúrára kerül

300. A 2. Függelékben a 'HFC Előfizetői Szakasz Áte' munkalap módosításra kerül az alábbiak szerint:

- 'Műszaki kapcsolattartó neve, elérhetősége' oszlop törlésre kerül
- 'Új Hozzáférési Linket vagy Hozzáférési Link bővítést igényel?' oszlop törlésre kerül
- 'Igényel-e Előfizetői Hozzáférési Pont áthelyezést', illetve 'Igényel-e Szolgáltatásváltást' jelző oszlopok beszúrára kerülnek
- 'A megszüntetni kívánt Egyedi Átengedési Szerződéshez (azaz a „leszerelendő” Alapszolgáltatáshoz) tartozó Előfizetői Hozzáférési Pont azonosítója' oszlop beszúrára kerül
- 'A megszüntetni kívánt Egyedi Átengedési Szerződés azonosítószáma' oszlop beszúrára kerül
- 'Számhordozásra felajánlott időablak' oszlop beszúrára kerül

301. A 2. Függelékben a 'Közeli Bitfolyam Hozzáfé' munkalap módosításra kerül az alábbiak szerint:

- 'Kapcsolattartó neve, elérhetősége' oszlop törlésre kerül
- 'Központ vagy nagyelosztó neve, címe' oszlop törlésre kerül
- 'OLT helyszín neve, címe' oszlop törlésre kerül
- 'CMTS helyszín neve, címe' oszlop törlésre kerül
- 'Csatlakoztatni kívánt berendezések' oszlop beszúrára kerül
- 'Igényel-e Előfizetői Hozzáférési Pont áthelyezést', illetve 'Igényel-e Szolgáltatásváltást' jelző oszlopok beszúrára kerülnek
- 'A megszüntetni kívánt Egyedi Átengedési Szerződéshez (azaz a „leszerelendő” Alapszolgáltatáshoz) tartozó Előfizetői Hozzáférési Pont azonosítója' oszlop beszúrára kerül
- 'A megszüntetni kívánt Egyedi Átengedési Szerződés azonosítószáma' oszlop beszúrára kerül
- 'Számhordozásra felajánlott időablak' oszlop beszúrára kerül

302. A 2. Függelékben az 'Országos Bitfolyam Hozzáfé' munkalap módosításra kerül az alábbiak szerint:

- 'Kapcsolattartó neve, elérhetősége' oszlop törlésre kerül
- 'Csatlakoztatni kívánt berendezések' oszlop beszúrára kerül

- 'Igényel-e Előfizetői Hozzáférési Pont áthelyezést', illetve 'Igényel-e Szolgáltatásváltást' jelző oszlopok beszúrára kerülnek
  - 'A megszüntetni kívánt Egyedi Átengedési Szerződéshez (azaz a „leszerelendő” Alapszolgáltatáshoz) tartozó Előfizetői Hozzáférési Pont azonosítója' oszlop beszúrára kerül
  - 'A megszüntetni kívánt Egyedi Átengedési Szerződés azonosítószáma' oszlop beszúrára kerül
  - 'Számhordozásra felajánlott időablak' oszlop beszúrára kerül
303. A 2. Függelékben az 'Előf Hozzáf Kábelhely Mego' munkalap módosításra kerül az alábbiak szerint:
- 'Műszaki kapcsolattartó neve, elérhetősége' oszlop törlésre kerül
  - 'Csatlakoztatni kívánt berendezések' oszlop törlésre kerül
  - 'Új Hozzáférési Linket vagy Hozzáférési Link bővítést igényel?' oszlop törlésre kerül
304. A 2. Függelékben a 'Felhordó H Kábelhely Mego' munkalap módosításra kerül az alábbiak szerint:
- 'Műszaki kapcsolattartó neve, elérhetősége' oszlop törlésre kerül
305. A 2. Függelékben a 'Felhordó H Sötétszál Átengedés' munkalap módosításra kerül az alábbiak szerint:
- 'Műszaki kapcsolattartó neve, elérhetősége' oszlop törlésre kerül
306. A 2. Függelékben a 'Felhordó H Kapacitás' munkalap módosításra kerül az alábbiak szerint:
- 'Műszaki kapcsolattartó neve, elérhetősége' oszlop törlésre kerül
307. A 2. Függelékben a 'Felhordó H Hullámhossz Mego' munkalap módosításra kerül az alábbiak szerint:
- 'Műszaki kapcsolattartó neve, elérhetősége' oszlop törlésre kerül
  - 'Optikai adási jelszint teljesítmény és optikai vételi érzékenység' oszlop törlésre kerül
308. A 2. Függelékben a 'Helymegosztás' munkalap módosításra kerül az alábbiak szerint:
- 'Műszaki kapcsolattartó neve, elérhetősége' oszlop törlésre kerül
  - 'Klíma igénylése' oszlop törlésre kerül
309. A 2. Függelékben a 'Hozzáférési Link Réz Érpáras' munkalap módosításra kerül az alábbiak szerint:
- 'Műszaki kapcsolattartó neve, elérhetősége' oszlop törlésre kerül

310. A 2. Függelékben a 'Hozzáférési Link KBH, OBH' munkalap módosításra kerül az alábbiak szerint:

- 'Műszaki kapcsolattartó neve, elérhetősége' oszlop törlésre kerül

A módosított referenciaajánlat a 2018. január 1. napján lép hatályba.

A Magyar Telekom köteles a referenciaajánlatot a határozat kézhezvételét követő 5 napon belül, internetes oldalán nyilvánosságra hozni.

Az Elnök határozata ellen fellebbezésnek helye nincs. Az Elnök határozatával szemben közigazgatási per kezdeményezhető, a Fővárosi Törvényszékhez címzett keresetlevelet a határozat közzétételétől számított harminc napon belül kell az Elnökhöz benyújtani. A tárgyalás tartását a felperes a keresetlevélben kérheti. A keresetlevelet az elektronikus ügyintézés és bizalmi szolgáltatások általános szabályairól szóló 2015. évi. CCXXII. törvény (a továbbiakban: „**E-ügyintézési tv.**”) 9. § (1) bekezdése szerinti felperes és jogi képviselő kizárólag elektronikus úton, a jogszabályban meghatározott módon terjesztheti elő.

A keresetlevél benyújtásának a határozat hatályosulására halasztó hatálya nincs. Akinek jogát, jogos érdekét a közigazgatási tevékenység vagy az azzal előidézett helyzet fenntartása sérti, a közvetlenül fenyegető hátrány elhárítása, a vitássá tett jogviszony ideiglenes rendezése, illetve a jogvitára okot adó állapot változatlan fenntartása érdekében a bíróságtól az eljárás során bármikor azonnali jogvédelmet kérhet.

## Indokolás

Az Elnök az elektronikus hírközlésről szóló 2003. évi C. törvény (a továbbiakban: **Eht.**) 10. § (2) bekezdése szerinti, 10. § (1) bekezdés 5. pontjában foglalt hatásköre, valamint az Eht. 62-65. §-ai alapján – az Eht. 24. § (2) bekezdésében foglaltakat betartva – lefolytatta a 3(a)/2014. számú, „*Helyhez kötött helyi hozzáférés nagykereskedelmi biztosítása*” elnevezésű piac (a továbbiakban: **3(a) piac**) vonatkozásában a PC/17915/2017. számú eljárást, a 3(b)/2014. számú, „*Központi hozzáférés helyhez kötött nagykereskedelmi biztosítása tömegpiaci termékekhez*” elnevezésű piac (a továbbiakban: **3(b) piac**) vonatkozásában pedig a PC/17920/2017. számú eljárást.

Az Elnök a PC/17915/2017. számú eljárásban hozott PC/17915-64/2017. számú határozatban (a továbbiakban: „**3.a. piaci határozat**”) és a PC/17920/2017. számú eljárásban hozott PC/17920-64/2017. számú határozatban (a továbbiakban: „**3.b. piaci határozat**”; a 3.a. piaci határozat és a 3.b. piaci határozat a továbbiakban együttesen: „**piaci határozatok**”) meghatározta az érintett piacokat, amelyek elemzését követően azonosította az érintett piacokon jelentős piaci erővel rendelkező szolgáltatókat, és számukra az Eht. XII. Fejezetében foglalt szabályok alapján a piaci határozatok szerinti kötelezettségeket írt elő, illetve a korábbi határozatokban előírt kötelezettséget módosított, valamint vont vissza.

Az Elnök a fenti érintett piacokon azonosított jelentős piaci erővel rendelkező szolgáltatókra, így a Magyar Telekomra is – egyéb kötelezettségek mellett – egyrészt a 3.a. piaci határozat rendelkező rész I. A.1. pontjában, másrészt a 3.b. piaci határozat rendelkező rész I. A.1. pontjában foglaltak szerint, az

Eht. 103. § szerinti „átláthatóság” kötelezettséggel összefüggésben referenciaajánlat készítési és közzétételi kötelezettséget írt elő.

E kötelezettség alapján a Magyar Telekom köteles a piaci határozatokban foglalt tartalommal referenciaajánlatot készíteni és azt egy dokumentumban a piaci határozatok közzétételétől számított 90 napon belül az Eht. 67. §-ában foglaltaknak megfelelően az Elnöknek jóváhagyásra benyújtani.

A fentiek alapján a piaci határozatokban referenciaajánlat készítésére és benyújtására kötelezett Magyar Telekom 2018. március 19-én érkezett Kérelmet nyújtott be, amely tartalmazta a fentiek szerint kötelezően benyújtandó referenciaajánlat tervezetét és a kapcsolódó dokumentációt, az igazgatási szolgáltatási díj megfizetését igazoló bizonylatot is, valamint a referenciaajánlat jóváhagyására irányuló kérelmét, mely alapján megindult az Eht. 67-67/A. § szerinti, referenciaajánlat jóváhagyására, illetve tartalmának megállapítására irányuló eljárás a Magyar Telekom, mint kérelmező ügyfél részvételével.

A Vodafone Magyarország Zrt. (a továbbiakban: **Vodafone**) 2018. március 22-én kelt PC/7652-2/2018. számú beadványában kérelmezte, hogy az eljárás ügyiratai kapcsán betekintési jogával élhessen, mely kérelmet 2018. április 5-én kelt PC/7652-3/2018. számú végzésemmel elutasítottam. A Vodafone 2018. április 6-án kelt, PC/7652-4/2018. számú beadványában ismételt kérelmezte, hogy a referenciaajánlat jóváhagyása tárgyában folyamatban lévő eljárás során keletkezett iratokba betekinthesse, mely kérelmet a 2018. április 20-án kelt, PC/7652-5/2018. számú végzésemmel elutasítottam.

A Magyar Telekom kérelmét az Eht. 10. § (2) bekezdése szerinti, az Eht. 10. § (1) bekezdés 6. pontjában meghatározott hatáskörben eljárva, az Eht. 67/A. § (1) bekezdésében foglaltak szerint megvizsgáltam és megállapítottam, hogy a tényállás tisztázása érdekében adatszolgáltatás, nyilatkozattétel és felvilágosítás volt szükséges, ezért a 2018. június 28-án kelt, PC/7652-6/2018. ügyiratszámú végzésemmel (a továbbiakban: **Hiánypótlási Végzés**) a Magyar Telekomot adatszolgáltatásra, nyilatkozattételre és felvilágosítás adására köteleztem.

A Magyar Telekomot a 2018. július 6-án kelt, PC/7652-7/2018. számú végzésemmel az eljárás szabályainak megsértése miatt 5 000 000 Ft, azaz ötmillió forint mértékű eljárási bírsággal sújtottam.

A Magyar Telekom a PC/7652-6/2018. ügyiratszámú végzés alapján a 2018. augusztus 29. napján, PC/7652-8/2018. számon iktatott beadványt terjesztette elő, melyhez mellékelte a módosított referenciaajánlat-tervezetet, a Hiánypótlási Végzésben foglaltakra adott válaszait, valamint a kiegészítő szolgáltatások szerepeltetésére vonatkozó kérelmet és műszaki indoklást, továbbá a kiegészítő szolgáltatások költségszámítását (a továbbiakban: **2. sz. beadvány**).

A 2. sz. beadvány vizsgálatát követően megállapítottam, hogy az eljárásban további adatszolgáltatásra, nyilatkozattételre van szükség, ezért a 2018. szeptember 24. napján kelt, PC/7652-9/2018. számon iktatott végzésemmel (a továbbiakban: **Második Hiánypótlási Végzés**) további adatszolgáltatásra, nyilatkozattételre és felvilágosítás adására köteleztem a Magyar Telekomot.

A Magyar Telekom a Második Hiánypótlási Végzés alapján a 2018. október 5. napján, PC/7652-10/2018. számon iktatott beadványt terjesztette elő, melyhez mellékelte a módosításokkal kiegészített referenciaajánlat tervezetét, a Második Hiánypótlási Végzésben foglaltakra adott válaszait, valamint a kiegészítő szolgáltatások szerepeltetésére vonatkozó kérelmet és műszaki indoklást, továbbá a kiegészítő szolgáltatások költségszámítását (a továbbiakban: **3. sz. beadvány**). A Magyar Telekom a 2018. október 11-én kelt, PC/7652-11/2018. számú beadványával kiegészítette a 3. sz. beadványában

tett nyilatkozatokat, és ahhoz mellékelte a referenciaajánlat-tervezet módosításokkal kiegészített, egységes szerkezetbe foglalt változatát (a továbbiakban: **4. sz. beadvány**).

Az Eht. 67/A. § (1) bekezdése szerint „Az Elnök a kötelezett szolgáltató által jóváhagyásra benyújtott referenciaajánlat-tervezetet megvizsgálja, hogy az megfelel-e az elektronikus hírközlésre vonatkozó szabályokban foglaltaknak”. A (2) bekezdésben foglaltak szerint továbbá „Ha az Elnök megállapítja, hogy a hozzá benyújtott referenciaajánlat-tervezet hiányos, és nem bírálható el, vagy egyébként nem felel meg az elektronikus hírközlésre vonatkozó szabályoknak, vagy ahhoz nem csatolták az előírt adatokat, határozatában megállapítja a referenciaajánlat tartalmát.”

A referenciaajánlat-tervezet érdemi vizsgálata alapján, az Eht. 67/A. § (2) bekezdésében foglaltakra tekintettel megállapítottam, hogy a referenciaajánlat-tervezet a rendelkező részben jóváhagyott egyes rendelkezések vonatkozásában elbírálható, és megfelel az elektronikus hírközlésre vonatkozó szabályoknak, míg a rendelkező részben hivatkozott rendelkezések tekintetében a referenciaajánlat tartalmának megállapítása indokolt, figyelemmel az alábbi indokokra:

#### **A referenciaajánlat-tervezet vonatkozásában:**

1. A Törzsszöveg és referenciaajánlat-tervezet részét képező Mellékletek alábbiakban részletezett módosítása miatt indokolt a tartalomjegyzékek frissítése.

#### **A Törzsszöveg vonatkozásában:**

2. A referenciaajánlat címe pontatlanul jelöli meg a szolgáltatásokat, mivel azok nem azonosak a 3(a)/2014. és a 3(b)/2014. piacok megnevezésével, ezért a rendelkező részben foglaltaknak megfelelően pontosítottam a referenciaajánlat címét.
3. A Törzsszöveg II.1. b) pontjának szövege tartalmazza a „Szerződés” kifejezés meghatározását, ugyanakkor referenciaajánlat-tervezet 1. Mellékletében is szerepel a „Szerződés” kifejezés definíciója. Az azonos kifejezéshez tartozó meghatározások azonban tartalmilag eltérnek egymástól. A referenciaajánlat-tervezet szövege egységességének érdekében a Törzsszöveg II.1. b) szövegéből töröltem a „Szerződés” kifejezés meghatározását, és azt – az 1. Mellékletben írtak szerinti – Szerződésekre való utalással helyettesítettem.
4. A Törzsszöveg II.2.1.2. pontjában foglaltak azt az esetet rögzítik, amikor az Elnök az Eht. 65. § szerinti eljárásában meghozott újabb piachatározatában az Eht. 63. § (4) bekezdése szerint esetlegesen megszünteti a Magyar Telekom jelentős piaci erővel rendelkező szolgáltatóként való azonosítását a tárgyi piacokon, és ezzel összefüggésben megszűnik a referenciaajánlat hatálya. A II.2.1.2. pont első mondatát kiegészítettem az arra történő utalással, hogy az Elnök határozatában a referenciaajánlat készítésével és közzétételével kapcsolatos kötelezettség megszüntetéséről is rendelkezik, ha a Magyar Telekom jelentős piaci erővel rendelkező szolgáltatóként való azonosítását megszünteti. A második mondat szövegezése azt Eht. 63. § (5) bekezdése alapján pontosítandó akként, hogy az Elnök a piacelemzési határozatában nem a referenciaajánlatot tarthatja hatályban átmeneti ideig, hanem azon, a referenciaajánlat készítésével és közzétételével kapcsolatos kötelezettséget, amely alapján a referenciaajánlat időbeli hatálya is fenntartandó az Elnök által meghatározott időtartamban. Mindezekre figyelemmel akként állapítottam meg a Törzsszöveg II.2.1.2. pontja második mondatának szövegezését, hogy amennyiben az Elnök határozatában az „átláthatóság” kötelezettség körében a referenciaajánlat készítésével és közzétételével kapcsolatos kötelezettséget átmeneti ideig hatályban tartja, akkor a referenciaajánlat az átmeneti időszak lejártával veszti hatályát.

5. Az Elnök a referenciaajánlatot – a 116. c) alpontjának indokolásában foglaltakra figyelemmel - a Forgalomirányítás Egyszeri Hálózati Konfiguráció kiegészítő szolgáltatás nélkül hagyja jóvá, ezért az a kiegészítő szolgáltatásoknak a felsorolásából törlésre kerül.
6. A Törzsszöveg III.2. pontjának utolsó mondata végén az idézőjel-záró karakter tévesen, elírás miatt szerepel, az értelmezést zavarhatja, ezért törlése szükséges.
7. Az egyértelműség érdekében indokolt a 3.a. és 3.b. piaci határozatokra történő hivatkozások helyett, az azok alapján kialakított megfelelő Törzsszöveg szövegrészének hivatkozása.
8. A Törzsszöveg V.2.3.1 pontjában foglalt rendelkezés pontosítására azért volt szükség, mert a megfogalmazás alapján nem volt egyértelmű, hogy a Jogosult Szolgáltató kérése esetén adja át a Magyar Telekom az információkat.
9. A szolgáltató- és szolgáltatásváltással kapcsolatos eljárás részletes szabályait és menetét az 5.E Melléklet tartalmazza, ezért a Törzsszöveg VI.2.3. pontjában elegendő az 5.E Mellékletre történő hivatkozás, és jelen pont további ellentmondásos, hibás hivatkozásokat tartalmazó részeinek törlése.
10. A Törzsszöveg VI.3 pontjában törlésre került szolgáltatások nem jelennek meg az 5.D Mellékletben, ezért törlésük szükséges volt. A VI.3 pont hivatkozásának módosítása amiatt volt szükséges, mivel a szerződés teljesítésére vonatkozó határidőket a 4.D Melléklet tartalmazza.
11. A Törzsszöveg VI.10.2. pontjában található hivatkozás javítása a referenciaajánlat-tervezet összhangjának érdekében történt.
12. A 3.a. és 3.b. piaci határozatok rendelkező részei I.A.1. pont r) alpontja rendelkezik arról, hogy milyen alapvető szabályok mentén kell a kötbérre vonatkozó szabályokat megalkotnia a Kötelezett Szolgáltatónak referenciaajánlatában. Ez alapján a referenciaajánlatnak tartalmaznia kell a határozatok rendelkező része I. B.3. pontjának a), d), e), f) pontja alapján kialakított teljesítménymutatók be nem tartása esetén a Jogosult Szolgáltatót megillető késedelmi kötbér mértékét.

A 3.a. és 3.b. piaci határozatok rendelkező részei I.B.3. pontjának hivatkozott rendelkezései alapján az alábbi teljesítménymutatók esetében szükséges a késedelmi kötbér meghatározása:

- a szolgáltatás létesítésének időtartama (a szolgáltatásra vonatkozó jogosulti ajánlattétel kézhezvételétől a szolgáltatásnyújtás megkezdéséig terjedő időszak);
- a szolgáltatóváltás megvalósításának időtartama;
- a szolgáltatásváltás megvalósításának időtartama (az egyidejű tömeges szolgáltatásváltás kivételével); és
- az előfizetői hozzáférési pont áthelyezés megvalósításának időtartama.

A fenti teljesítménymutatókra vonatkozó részletes rendelkezéseket a MARUO 4.D. Melléklete tartalmazza.

A piaci határozatok fent hivatkozott I.B.3. pontja alapján továbbá a fenti teljesítménymutatókhoz a Kötelezett Szolgáltató köteles meghatározni a fentieknek megfelelően kialakított teljesítménymutatók vállalt értékeire vonatkozó számszerű követelményt, melyet „vállalt minőségi szint” elnevezéssel jelölnék a piaci határozatok. A Magyar Telekom a 4.D. Melléklet I. pontjában szerepelteti a 3.a. és 3.b. piaci határozatok rendelkező részei I. B.3. pontjának a), d), e), f) pontja szerinti teljesítménymutatókra (KPI-k) vonatkozó alapvető rendelkezéseket.

A piaci határozatok rendelkező részeinek I.B.4. pontja alapján a Kötelezett Szolgáltató a hálózati szerződésben köteles megállapodni a Jogosult Szolgáltatóval a Kötelezett Szolgáltató által a hálózati szerződés alapján nyújtott szolgáltatások vonatkozásában a szolgáltatási szintről („szolgáltatási szint megállapodás”, SLA). A szolgáltatási szint megállapodás keretében rendelkezni kell egyebek mellett a piaci határozatok rendelkező része I. B.3. pontjának megfelelően meghatározott teljesítménymutatókról és vállalt minőségi szintekről, valamint a Kötelezett Szolgáltató által a Jogosult Szolgáltató részére fizetendő, a Jogosult Szolgáltatót a piaci határozatok rendelkező részei I. B.3 pontja szerint vállalt minőségi szintek be nem tartása esetén megillető kötbér (SLG) mértékéről.

A referenciaajánlat-tervezet 4.D. Melléklet II. pontja tartalmazza – a piaci határozatok rendelkező részének I.A.1.q) pontjára is figyelemmel - a fentiek szerinti szolgáltatási szint megállapodást, továbbá a III. pontja tartalmazza a szolgáltatási szint garanciára és a kötbérre vonatkozó rendelkezéseket.

A 4.D. Melléklet a teljesítménymutatók tekintetében értelemszerűen vállalt határidőt nem, csak vállalt minőségi szintet tartalmaz; továbbá az e Mellékletben a teljesítménymutató tekintetében vállalt minőségi szint be nem tartása esetére a 4.D. Melléklet III. pontjának 1.1. alpontja az 1.2. és 1.3. pontban írt kötbérendelkezéseket rendeli alkalmazni, mely rendelkezések viszont visszautalnak a Törzsszöveg VI.11.3.1., illetve VI.11.3.2. pontjaira (tévesen megjelölve a Törzsszöveg kötbérrel kapcsolatos rendelkezéseinek számozását, helyesen: VI.10.3.1., illetve VI.11.3.2. pont). A referenciaajánlat erre vonatkozó egyes rendelkezései tehát bár nem kellően átláthatóan kerültek szabályozásra a MARUO-ban, de a Törzsszöveg VI.10.3.1. pontja és a 4.D. Melléklet szövegének együttes értelmezésével megállapítható, hogy a Törzsszöveg VI.10.3.1. pontban a Magyar Telekom a 4.D. Mellékletben rögzített teljesítménymutatókhoz rendelt vállalt minőségi szintek (és nem határidők) be nem tartása esetére állapít meg kötbérfizetési kötelezettséget.

A referenciaajánlat szövegének egyértelműsége, illetve a pontos fogalomhasználat érdekében ezért a VI.10.3.1. pont szövegében módosítottam a „határidő” kifejezést „vállalt minőségi szint” kifejezésre.

Kiemelendő, hogy a VI.10.3.1. pont a)-d) pontjai esetében késedelmi kötbér fizetését írják elő a piaci határozatok. A teljesítménymutatók ugyanis a szolgáltatás létesítéséhez kapcsolódnak, melyre épülő előfizetői szolgáltatás tárgyában létrejövő Előfizetői Szerződésben a Jogosult maga is köteles – az elektronikus hírközlési előfizetői szerződések részletes szabályairól szóló 2/2015. (III. 30.) NMHH rendelet (a továbbiakban: **Eszr.**) alapján – az előfizetői szolgáltatás létesítésére határidőt, ennek elmulasztása esetére pedig kötbérfizetési kötelezettséget vállalni. Ebből következően a Jogosult minden esetben egyedileg, az adott előfizetői szerződés tekintetében kényszerülhet kötbér megfizetésére a szolgáltatás létesítésének késedelme miatt, és amennyiben a késedelem közvetlen ok- okozati összefüggésben áll annak a Szolgáltatásnak a létesítési késedelmével, melyet a Magyar Telekom nyújt számára, akkor – a piaci határozatok alapján – a vonatkozó Egyedi Szerződés alapján kell fennállnia a Magyar Telekom kötbérkötelezettségének, és a fizetendő kötbérnek alkalmasnak kell lennie a Jogosultat – az Előfizető részére fizetett kötbér mértékéig ért kár – részbeni vagy teljes megtérítésére. E kötbér megállapításához elengedhetetlenül szükséges, hogy a vonatkozó teljesítménymutatók vállalt minőségi szintjével való összevetés céljából a teljesítménymutató mért jellemzője megállapításához szükséges adatok Egyedi Szerződésenként rendelkezésre álljanak. Ezen adatok pedig nyilvánvalóan a Magyar Telekom rendelkezésére kell álljanak, hiszen Egyedi

Szerződésenként egyértelműen megállapítható, hogy hány nap volt a szolgáltatás létesítésének időtartama, az meghaladta-e a vállalt minőségi szintet, illetve hogy fennáll-e kötbérfizetési kötelezettség. Ennek bővebb indokait a 125. ponthoz tartozó indokolás tartalmazza.

Mindezekkel összefüggésben szükséges volt törölni a Törzsszöveg VI.10.3.1. pontja harmadik bekezdésének szövegét, amely a kötbérfizetési kötelezettség alóli mentesülés eseteit határozza meg, az alábbi indokokra tekintettel. A piaci határozatok rendelkező részei I.A.1. q) pontja, valamint I.B.4. pontja alapján a referenciaajánlatban, adott szolgáltatástípusonként, a teljesítménymutatókhoz rendeltén szükséges meghatározni ugyanis, hogy miként számítandó a tényleges, mért értéke az adott teljesítménymutatónak, és az így kiszámított értéket szükséges összevetni az adott teljesítménymutatóra vállalt minőségi szinttel. A piaci határozatok rendelkező részei I.B.3. a), d) e) és f) pontjában szereplő négy teljesítménymutató mindegyike a szolgáltatás megvalósításához kapcsolódik. E teljesítménymutatók alapvető jellemzői, valamint a mért jellemzőjének szabályai alapján (a 4.D. Melléklet e határozatban megállapított rendelkezéseit is figyelembe véve) ezek mindegyike esetében a vonatkozó igénybejelentés kézhezvételétől a megvalósult létesítésig/ a szolgáltatásnyújtás megkezdéséig terjedő időszak kerül mérésre, azzal, hogy egyes időtartamokat nem kell figyelembe venni.

A mért jellemző megállapításánál tehát a 4.D. Melléklet tartalmazza mindazokat a körülményeket, melyek bár közrehatnak az adott teljesítménymutató ténylegesen megvalósuló értékénél (azaz ahány napot igénybe vesz a létesítés), ugyanakkor figyelmen kívül hagyandók a számításánál (így pl. egyes kiegészítő szolgáltatásoknak a referenciaajánlatban meghatározott teljesítési határidejét meg nem haladó időtartama). Tehát az itt meghatározott időtartamok eleve beszámításra sem kerülnek a „mért érték” megállapításakor, azaz a „mért érték” ezen időtartamokkal megegyező mértékkel alacsonyabb lesz; mivel pedig a vállalt minőségi szinttel az így megállapított „mért érték” kerül összevetésre, a „mért érték” megállapításakor figyelmen kívül hagyandó időtartamok, illetve az arra okot adó körülmények közvetve a kötbérfizetési kötelezettség beálltára, illetve annak elmaradására is kihatnak. A mért érték jellemzőit tehát úgy kell megállapítani, hogy az eleve ne tartalmazza azokat az időtartamokat, amelyeket indokolt módon nem kell figyelembe venni a ténylegesen megvalósuló érték megállapításakor.

A Magyar Telekom ugyanakkor a referenciaajánlat-tervezet VI.10.3.1. pontjában a kötbérfizetési kötelezettség alóli mentesülési okokat határozott meg, holott a teljesítménymutatókat szükséges úgy meghatározni, hogy a megvalósult mutató eleve a – fent írtak szerinti - megtisztított értéket jelenítse meg. Figyelemmel a piaci határozatokban kiszabott kötelezettség jellegére, valamint a referenciaajánlat-tervezetnek a teljesítménymutatókkal kapcsolatos rendelkezései fentiek szerinti felépítésére, az alábbi indokok alapján a kötbérfizetés alóli mentesülési okokra vonatkozó rendelkezéseket – a 4.D. Melléklet egyidejű módosításával, kiegészítésével - töröltem a referenciaajánlat-tervezetből az alábbi indokokból:

- A „mért érték” megállapításakor bizonyos időtartamok figyelmen kívül hagyandók – ahogyan a Magyar Telekom a referenciaajánlat-tervezet 4.D. Melléklete I. 3. pontjában, az egyes teljesítménymutatók esetében meg is határozott ilyeneket. A referenciaajánlat-tervezet 4.D Mellékletének szövegére vonatkozó, a rendelkező részben foglaltak szerinti, a referenciaajánlat tartalmát megállapító rendelkezésekben ezekről kifejezetten rendelkeztem. Utalva a rendelkező rész 125., 128., 129. és 130. pontjaira, valamint az ezekhez fűzött indokolásokra, a Szolgáltatás létesítésének időtartama, a Szolgáltatóváltás megvalósításának időtartama, a Szolgáltatásváltás megvalósításának időtartama és az Előfizetői hozzáférési pont áthelyezés megvalósításának időtartama teljesítménymutatók



esetében a mért jellemzők körében rendelkeztem arról, hogy a mutató számítása során nem kerül beszámításra a szerződésszerű teljesítésnek a Magyar Telekom általi felajánlása és a Jogosultnak a szerződésszerűen felajánlott teljesítés elfogadásával kapcsolatos késedelmével vagy annak Jogosult általi megtagadásával összefüggésben eltelt időtartam, valamint az az időtartam, amíg vis maior miatt lehetetlen a szolgáltatás létesítése/megvalósítása. E körülmények lényegileg megegyeznek a kötbérfizetési kötelezettség alóli mentesülési okoknak a referenciaajánlat-tervezet VI.10.3.1. pontjában szereplő, a) és c) pont szerinti esetekkel.

- A mért jellemző megállapításánál figyelembe veendő és figyelmen kívül hagyandó körülmények meghatározásának körében ugyanakkor – az érintett teljesítménymutatók egyedi jellemzőire tekintettel - nem tüntethető fel az VI.10.3.1. pontjában szereplő, a kötbérfizetési kötelezettség alóli mentesülés okai között a b) pontban rögzített azon eset, amikor a Jogosult szerződésszegése okán (elsősorban díj meg nem fizetése miatt) nem teljesíti a szerződést annak megfelelően a Magyar Telekom. A Szolgáltatás létesítésének időtartama, a Szolgáltatóváltás megvalósításának időtartama, a Szolgáltatásváltás megvalósításának időtartama és az Előfizetői hozzáférési pont áthelyezés megvalósításának időtartama teljesítménymutatók esetében alapvetően a jogosulti igénybejelentés és a megvalósult létesítés között eltelt időtartamot kell mérni. A referenciaajánlat-tervezet egyéb rendelkezései (különösen az 5.A. Melléklet, az 5.B. Melléklet, az 5.D. Melléklet, illetve a 7. Melléklet) alapján az adott Szolgáltatásért fizetendő díjak havidíjak, tehát az Egyedi Szerződés megkötése és az annak alapján történő teljesítés megkezdése között az Egyedi Szerződés tárgyát képező Alapszolgáltatás, illetve Felhordóhálózati Szolgáltatás után jogszerűen nem számlázható ki olyan díj, melynek esedékessége már a létesítésre irányadó határidőt megelőzően lejárna; más, a Felek között fennálló jogviszonyból eredő, lejárt díjfizetési kötelezettség pedig az Egyedi Szerződés teljesítés körében nem vehető figyelembe. Továbbá, mivel az Egyedi Szerződés teljesítése még meg sem kezdődött a létesítés előtt, egyéb szerződésszegés sem alapozhat meg olyan körülményt, melynek fennállta alatt eltelt idő figyelmen kívül hagyandó lenne a mutató számításakor.
- A mért jellemző megállapításánál figyelembe veendő, illetve a számítás során figyelmen kívül hagyandó körülmények körében nem tüntethető fel az VI.10.3.1. pontjában szereplő, a kötbérfizetési kötelezettség alóli mentesülés okai között szereplő d) és e) pontban rögzített körülmények fennálltának időtartama sem (ha a Szerződés megkötése és a teljesítés esedékessé válása közötti időben felmerült, a szerződéskötés időpontjában előre nem látható körülmény miatt a Magyar Telekomtól a határidőben történő teljesítés nem várható el, az e körülmény fennállta alatt eltelt időtartam; illetve az Előfizető vagy más harmadik személy felróható magatartása miatt bekövetkező késedelem). E körülmények fennállta, illetve azok időtartama – szemben a vis maior eseteivel, valamint azzal az esettel, amikor a Magyar Telekom a szerződésszerű teljesítést felajánlja, de a Jogosult a szerződésszerűen felajánlott teljesítés elfogadásával késedelembe esik vagy azt megtagadja – a Jogosult által ellenőrizhetetlenek, és olyan mértékig általánosan kerültek megfogalmazásra, hogy azok figyelembe vétele (a teljesítménymutató mért jellemzőjének meghatározása, a megvalósult érték számítás és a vállalt minőségi mutató összehasonlítása, és a kötbérfizetési kötelezettség fennállta közötti, a fentebbiekben részletesen leírt összefüggés okán) a teljesítménymutatók vállalt minőségi szintjével, illetve ezzel összefüggésben a szolgáltatási szint megállapodással és a szolgáltatási szint garanciával kapcsolatos, a piaci határozatokban szereplő szabályozás kiüresítésére vezethető.

Mindezek alapján tehát a rendelkező részben foglaltak szerint töröltem a VI.10.3.1. pontnak a kötbérfizetési kötelezettség alóli mentesülési okokat tartalmazó harmadik bekezdését.

13. A 3.a. és 3.b. piaci határozatok rendelkező részei I.A.1. pont r) alpontja rendelkezik arról, hogy milyen alapvető szabályok mentén kell a kötbérre vonatkozó szabályokat megalkotnia a Kötelezett Szolgáltatónak referenciaajánlatában. Ezalapján a referenciaajánlatnak tartalmaznia kell a határozatok rendelkező része I. B.3. pontjának b), c), és g) pontja alapján kialakított, valamint a 3.a. piaci határozat I.D.12.2., illetve a 3.b. piaci határozat I.D.9.2. pontjában meghatározott teljesítménymutatók be nem tartása esetén a Jogosult Szolgáltatót megillető minőségi kötbér mértékét.

A 3.a. és 3.b. piaci határozatok rendelkező részei I.B.3. pontjának hivatkozott rendelkezései alapján az alábbi teljesítménymutatók esetében szükséges a minőségi kötbér meghatározása:

- a) éves rendelkezésre állás értéke;
- b) 24 órán belül elhárított hibák aránya;
- c) 72 órán belül elhárított hibák aránya;
- d) késleltetés;
- e) késleltetés ingadozás;
- f) keretvesztési arány;
- g) információs hozzáférési felület elérhetőségére vonatkozó éves rendelkezésre állás értéke,
- h) információs hozzáférési felület üzemszünet maximális hossza.

A piaci határozatok fent hivatkozott I.B.3. pontja alapján a fenti a)-h) pont alatti teljesítménymutatókhoz a Kötelezett Szolgáltató köteles meghatározni a fentieknek megfelelően kialakított teljesítménymutatók vállalt értékeire vonatkozó számszerű követelményt (vállalt minőségi szintet). A Magyar Telekom a 4.D. Melléklet I. pontjában szerepelteti a fenti a)-f) pontja szerinti teljesítménymutatókra (KPI-k) vonatkozó alapvető rendelkezéseket. A piaci határozatok rendelkező részeinek I.B.4. pontja alapján a Kötelezett Szolgáltató a hálózati szerződésben köteles megállapodni a Jogosult Szolgáltatóval a Kötelezett Szolgáltató által a hálózati szerződés alapján nyújtott szolgáltatások vonatkozásában a szolgáltatási színtről („szolgáltatási szint megállapodás”, SLA). A szolgáltatási szint megállapodás keretében rendelkezni kell egyebek mellett a piaci határozatok rendelkező része I. B.3. pontjának megfelelően meghatározott teljesítménymutatókról és vállalt minőségi szintekről, valamint a Kötelezett Szolgáltató által a Jogosult Szolgáltató részére fizetendő, a Jogosult Szolgáltatót a piaci határozatok rendelkező részei I. B.3. pontja szerint vállalt minőségi szintek be nem tartása esetén megillető kötbér (SLG) mértékéről. A referenciaajánlat-tervezet 4.D. Melléklet II. pontja tartalmazza – a piaci határozatok rendelkező részének I.A.1.q) pontjára is figyelemmel – a fentiek szerinti szolgáltatási szint megállapodást, továbbá III. pontja tartalmazza a szolgáltatási szint garanciára és a kötbérre vonatkozó rendelkezéseket.

A Magyar Telekom a 4.D. Mellékletben szereplő teljesítménymutató tekintetében vállalt minőségi szint be nem tartása esetére a 4.D. Melléklet III. pontjának 1.1. alpontja az 1.2. és 1.3. pontban írt kötbérrendelkezéseket rendeli alkalmazni, mely rendelkezések visszautalnak a Törzsszöveg VI.11.3.1., illetve VI.11.3.2. pontjára (tévesen megjelölve a Törzsszöveg kötbérrel kapcsolatos rendelkezéseinek számozását, helyesen: VI.10.3.1, illetve VI.10.3.2.).

A VI.10.3.2. pont g) alpontját töröltem a referenciaajánlat-tervezet összhangja érdekében, mivel a 4.D Melléklet I.2.1. j) pontjának értelmében a Magyar Telekom IP hálózatában nem végez bithiba arány mérést.

Ugyanakkor megállapítottam azt, hogy a referenciaajánlat-tervezet a piaci határozatokban kiszabott kötelezettség ellenére egyáltalán nem tartalmaz a fenti g)-h) pontban szereplő teljesítménymutatókra vonatkozó szabályozást, így pedig kötbérrendelkezéseket sem. Minderre tekintettel, a rendelkező részben foglaltak szerint – a 4.D. Mellékletnek a módosításán túl (amellyel megállapítottam egyebek mellett a fenti g)-h) pontban szereplő teljesítménymutatókra vonatkozó szabályokat) –, a Törzsszöveg VI.10.3.2. pontját – a 3.a. és 3.b. piaci határozat rendelkező rész I.A.1. pont r) alpontjában foglalt kötelezettség teljesítése érdekében – kiegészítettem akként, hogy az elektronikus információs hozzáférési felület elérhetőségére vonatkozó éves rendelkezésre állás értékére, valamint az elektronikus információs hozzáférési felület üzemszünet maximális hosszára vállalt minőségi szint nem teljesítése esetén minőségi kötbért köteles a Magyar Telekom fizetni, és hogy e teljesítménymutatókra vállalt minőségi szintet, valamint a kötbér alapját és mértékét is a 4.D. Melléklet tartalmazza.

Mindezekon túlmenően szükséges volt törölni a Törzsszöveg VI.10.3.2. pontja harmadik bekezdésének szövegét, amely a kötbérfizetési kötelezettség alóli mentesülés eseteit határozza meg. A VI.10.3.2. pont a)-h) alpontjaiban felsorolt teljesítménymutatók tekintetében vállalt minőségi szintek be nem tartása esetén fizetendő kötbér esetében ugyanis ezek nem is értelmezhetők, mivel a teljesítménymutató teljesülésének ellenőrzése során nem egy adott, a Jogosult és Magyar Telekom közötti Egyedi Szerződés megkötése, illetve teljesítése során vizsgálandó a minőségi jellemző betartása, hanem valamennyi, az adott teljesítménymutató tekintetében releváns (ld. 4.D. Melléklet II. pont), a Jogosult és Magyar Telekom között adott időszakban létrejött, illetve hatályos Egyedi Szerződés során nyújtott szolgáltatás megjelölt minőségi paramétereit kell figyelembe venni. Ez következik a piaci határozatok rendelkezéseiből és a fenti teljesítménymutatók által mért jellemzőkből is. E teljesítménymutatók ugyanis a nyújtott szolgáltatás minőségét hivatottak mérni, és azok minden egyes előfizetői ponton történő mérésére a Magyar Telekom nem köteles, figyelemmel az elektronikus hírközlési szolgáltatás minőségének az előfizetők és felhasználók védelmével összefüggő követelményeiről, valamint a díjazás hitelességéről szóló 13/2011. (XII. 27.) NMHH rendeletben (a továbbiakban: **Mr.**) foglaltakra is, amely pl. 12. § (1) bekezdés d) pontjában az éves rendelkezésre állás tekintetében a szolgáltatás hálózati szintű megfelelőségét írja elő, és nem kapcsol e mutató nemteljesüléséhez - az előfizető számára teljesítendő - kötbérkötelezettséget. Így a minőségi kötbér megfizetésének alapját képező, az adott teljesítménymutató megvalósult értéke is szolgáltatásonként, aggregáltan vizsgálandó, és a kötbér mértéke is ennek megfelelően kell kiszámításra kerülni. Ettől némileg eltér a 72 órán belül elhárított hibák aránya, azonban bár a hibajavításra határidőt állapít meg az Eszr. és annak elmulasztása esetén az Előfizető részére kötbért köteles fizetni a Jogosult, azonban mivel a Magyar Telekom által vállalt érték a 3.a. és 3.b. piaci határozatok I.B.3. pontban foglaltaknak való megfelelőség érdekében 100% kell legyen, ezért ha akár csak egy esetben meghaladja a Magyar Telekom által végzendő hibajavítás a 72 órát, akkor minőségi kötbért kell fizetnie.

Így fogalmilag kizárt a Magyar Telekom által a Törzsszöveg VI.10.3.2. pontja harmadik bekezdésében foglalt mentesülési okok figyelembe vétele, és így azok szabályozása is, mivel a mentesülésre okot adó körülmények csak egy adott Egyedi Szerződés alapján nyújtott szolgáltatás szerződésnek való megfelelősége vagy az e körben megállapított szerződésszegő magatartásért való felelősség vizsgálata esetén lehetnének esetlegesen figyelembe vehetők.

A fentiekén túlmenően annyiban pontosítottam a rendelkező részben a VI.10.3.2. pont első bekezdését, hogy az éves rendelkezésre állás, illetve az elektronikus információ hozzáférési felület elérhetőségére vonatkozó éves rendelkezésre állása esetében – a kötbérfizetési kötelezettség megállapítása körében – a vállalt teljesítménymutató teljesülését adott naptári évre kell vizsgálni, és a Magyar Telekomnak csak akkor keletkezik kötbérfizetési kötelezettsége, ha a vállalt minőségi szintet az adott naptári évben nem teljesíti.

14. A Törzsszöveg VI.11. pontjának szövege rendelkezik a Szerződés hatályáról. A Szerződés időbeli hatályát a Szerződés hatályba lépésétől kezdődően számítandó időtartamban határozza meg e rendelkezés, azonban a hatályba lépés időpontjára nézve kifejezett rendelkezést a referenciaajánlat-tervezet szövege nem tartalmaz, a Szerződés megkötésének időpontja viszont a piaci határozatokkal összhangban a referenciaajánlat-tervezetben szabályozásra került. A Szerződés hatályának a referenciaajánlat-tervezet egyéb rendelkezései figyelembe vételével való egyértelmű megállapíthatósága érdekében az időtartamot a Szerződés megkötésétől szükséges számítani. Mindezekre figyelemmel a Törzsszöveg VI.11. pontjának szövegét módosítottam akként, hogy a Szerződés – a hatályba lépésének időpontja helyett - a megkötése napjától számítandó időtartamra jön létre.
15. A Törzsszöveg VI.11. pontja alapján „*a Szerződés - a Jogosult választása szerint - a hatályba lépéstől számított határozatlan időtartamra vagy egy éves határozott időre jön létre*”. Tekintettel arra, hogy a referenciaajánlat-tervezet tárgyát képező hálózati szerződések a Felek jogviszonyát hosszabb időre hivatottak biztosítani, ugyanakkor az e szerződésekben nyújtott nagykereskedelmi szolgáltatásra ráépülő kiskereskedelmi szolgáltatás tekintetében létrejövő előfizetői jogviszony tartama is irányadó szempont lehet a Szerződés időtartamának meghatározásakor, szükséges azt biztosítani, hogy a Szerződés időtartama az egy év lejártával a Jogosult választása szerint – figyelemmel a 3.a. piaci határozat rendelkező részének I.D.10.1., illetve a 3.b. piaci határozat I.D.7.1. pontja alatti „Jogosult Ajánlata” cím e) pontjában foglaltakra - akár további 1 évre, akár határozatlan időre módosulhasson. Ehhez a Jogosult nyilatkozata szükséges, melyet a Szerződés lejáratú időpontjához képest megfelelő időben szükséges a Magyar Telekom részére eljuttatni. A szerződés időtartamának fentiek szerinti módosítása nemcsak a Jogosult, hanem a Magyar Telekom számára előnyös lehet, mivel a Jogosult ezen jogának gyakorlása útján megakadályozhatja, hogy a felek akarata ellenére megszűnjön a szerződés pusztán az időtartam eltelte miatt; továbbá ugyanígy elkerülhető ezáltal az az eset, hogy az Előfizető részére az 1 éves időtartamon túl is fennálló előfizetői szerződés teljesítése körében – a mögöttes hálózati szerződés lejáratú miatti megszűnése miatt – az előfizetői szolgáltatás Jogosult (vagy Előfizetői Szolgáltatást Nyújtó Szolgáltató) általi nyújtása megszűnjön.

Mindezekre figyelemmel a Törzsszövegnek a szerződés módosítására vonatkozó VI.12.1. pontját kiegészítettem a szerződésmódosítás azon speciális esetével, amikor a határozott időre kötött szerződés lejáratú előtt a Jogosult kezdeményezi a Szerződés időtartamának módosítását további 1 éves határozott időre vagy határozatlan időre. E nyilatkozatot legkésőbb a Szerződés lejáratú napját megelőző 60. napig el kell juttatni a Magyar Telekom részére, és amennyiben a Jogosult e nyilatkozatát határidőn belül kézhez veszi a Magyar Telekom, akkor a szerződésmódosítás a kézhezvétel napjával létrejön.

16. A 3.a. piaci határozat a rendelkező rész I.D.10.1. pontjának, illetve a 3.b. piaci határozat a rendelkező rész I.D.7.1. pontjának „Hálózati szerződés módosítása” alcíme alatt rendelkezik arról, hogy a hálózati szerződés kötelező módosításának eseteit és a módosításra vonatkozó eljárást a referenciaajánlatban fel kell tüntetni. A referenciaajánlat-tervezet Törzsszöveg VI.12.2.

pontja rendelkezik a Szerződés módosításának kötelező eseteiről, illetve az ezzel kapcsolatos eljárásról. A VI.12.2.2. pont rendelkezik – a piaci határozatokkal összhangban – a VI.12.2.1. c) és d) pont szerinti módosítási esetekben a Szerződés módosítására vonatkozó ajánlat Magyar Telekom általi megküldésének határidejéről. Figyelemmel a piaci határozatok fenti rendelkezésére, szükséges ugyanakkor a VI.12.2.1. a) és b) pont szerinti esetekre is rendelkezni arról, hogy melyik fél és milyen határidővel küldje el a módosításra vonatkozó ajánlatát. A piaci határozatok módosulása, illetve jogszabályváltozás esetén is indokolt, hogy a Magyar Telekom küldje el a szerződésmódosításra vonatkozó ajánlatot, azzal, hogy – a módosított piaci határozat, illetve a jogszabály tartalmának megismerését követően – 15 napot szükséges biztosítani a Magyar Telekom számára a megfelelő tartalmú ajánlat kidolgozására és Jogosult részére történő megküldésére. Ennek megfelelően – a rendelkező részben foglaltak szerint - a Törzsszöveg VI.12.2.3. pontjának korábbi szövege helyébe a VI.12.2.1. a) és b) pont szerinti esetekre vonatkozó, a fentiek szerinti rendelkezés lép.

A VI.12.2.3. pont korábbi szövege - a 3.a. piaci határozat a rendelkező rész I.D.10.1. pontjának, illetve a 3.b. piaci határozat a rendelkező rész I.D.7.1. pontjának „Hálózati szerződés módosítása” alcíme alatti rendelkezéssel összhangban – visszautalt a Szerződésnek a felek kezdeményezésére történő módosítása VI.12.2.1. pontban rögzített szabályaira, illetve tartalmazta, hogy a felek mely időtartam elteltével kezdeményezhetnek jogvitás eljárást a szerződésmódosítás kötelező esetei kapcsán. A VI.12.2.3. pont korábbi szövege, bár tartalmilag megfelelt a piaci határozatnak, ugyanakkor nem tartalmazta a szerződésmódosítás kötelező jellegéből, illetve referenciaajánlat-tervezet szövegéből adódóan szükségessé váló eltérő, illetve kiegészítő rendelkezéseket:

- a) A szerződésmódosítás kötelező eseteiben a VI.12.2.2. pont, illetve a fentiek szerinti tartalommal megállapított VI.12.2.3. pont alapján a Magyar Telekom köteles az ott írtak szerinti határidőn belül kezdeményezni a szerződés módosítását, de ilyen esetekben – mivel maguk a piaci határozatok teszik kötelezővé a hálózati szerződés módosítását – szükséges biztosítani a Jogosult számára is a lehetőséget, hogy – amennyiben a Magyar Telekom a VI.12.2.2., illetve a VI.12.2.3. pontokban írt kötelezettségének határidőben nem tesz eleget, úgy a Jogosult maga küldhesse meg a szerződésmódosítási ajánlatát.
- b) A 3.a. piaci határozat a rendelkező rész I.D.10.1. pontjának, illetve a 3.b. piaci határozat a rendelkező rész I.D.7.1. pontjának „Hálózati szerződés módosítása” alcíme alatti, a hálózati szerződés módosításának létrejöttével kapcsolatos rendelkezések c) alpontjában azon esetben követendő eljárást rendezi, amikor a Kötelezett Szolgáltató kezdeményezi a hálózati szerződés módosítását, de a Jogosult ellenajánlatot küld vissza. Figyelemmel arra, hogy a Magyar Telekom a referenciaajánlat-tervezet alapján nem jogosult a Törzsszöveg VI.12.1. pontja szerint kezdeményezni a Szerződés módosítását, a fent hivatkozott határozati rendelkezésnek megfeleltethető referenciaajánlati feltételt a VI.12.2.1. pont értelemszerűen nem tartalmaz. A VI.12.2. pont szerinti esetben viszont – a VI.12.2.2., illetve a VI.12.2.3. pontokban írtakra figyelemmel – kifejezetten a Magyar Telekom lesz köteles az ajánlatot elküldeni, ezért szükséges a VI.12.2. pontban a piaci határozatok fent hivatkozott rendelkezésének megfelelő, kizárólag a Szerződés módosításának kötelező eseteire irányadó szabályt – a VI.12.2.2., illetve a VI.12.2.3. pontok szerinti esetekre figyelemmel – megfogalmazni.

Mindezekre figyelemmel a Törzsszöveg VI.12.2.3. pont korábbi szövegéből kiindulva, a fentiek szerinti kiegészítésekkel állapítottam meg a rendelkező részben foglaltak szerint a Törzsszöveg VI.12.2. pontja új, VI.12.2.4. alpontjának szövegét.

17. A Törzsszöveg VI.13.1 pontja sorolja fel, hogy mely esetekben szűnik meg a Szerződés. Pontosítás céljából szükséges e rendelkezésben a „szerződés” szó helyett a „Szerződés” szerepeltetése, mivel e kifejezés rendelkezik a referenciaajánlat 1. Mellékletében írt tartalommal. Továbbá szükséges volt a Szerződés megszűnésének eseteit kiegészíteni a határozott idejű szerződésben megjelölt időtartam lejártával, mivel a referenciaajánlat-tervezet alapján a Jogosult választása szerint határozatlan vagy egy éves határozott időre kerül a Szerződés megkötésre. A 3.a. piaci határozat rendelkező rész I.D.10.1. pontjának, illetve a 3.b. piaci határozat rendelkező rész I.D.7.1. pontjának „Hálózati szerződés megszűnése” alcíme c) pontjában írtak alapján – eltérő rendelkezés hiányában - megszűnik a hálózati szerződés a határozott idő elteltével. Minderre figyelemmel a Törzsszöveg VI.13.1 pontjában foglalt, a szerződés megszűnésének eseteire vonatkozó felsorolást kiegészítettem egy új - (g) számozású -, a Szerződés időtartamának eltelte okán való megszűnést megállapító indokkal, azzal, hogy kivételt képez ezen eset alól, ha a Törzsszöveg VI.12.1.5. pontja alapján a szerződés időtartama tekintetében a szerződés módosul.
18. A Törzsszöveg VIII.1.2.2.1 c) pontja szerint a Magyar Telekom HFC hálózatra történő váltás esetén HFC Előfizetői Szakasz Teljes Átengedése vagy a Közeli Bitfolyam Hozzáférés Kábelhálózati Környezetben szolgáltatás igénybevételét biztosítja. A 3.a. piaci határozat rendelkező rész I. D.11.1.2. pontja szerint azonban HFC hálózatra történő váltás esetén a Kötelezett Szolgáltató mindkét szolgáltatást (HFC előfizetői szakasz átengedése és közeli bitfolyam hozzáférés) köteles nyújtani. Ennek megfelelően került sor a rendelkező rész szerinti módosításra.

#### **Az 1. Melléklet vonatkozásában:**

19. a) A Törzsszöveg II.2.4.1 pontja – amely a referenciaajánlatban megajánlott szolgáltatásokat határozza meg – az xDSL környezetben megvalósított országos bitfolyam hozzáférés szolgáltatás esetében külön típusként különbözteti meg a réz érpáron és az FTTx hálózaton megvalósított szolgáltatást. Ez a megkülönböztetés szükséges az alapszolgáltatások definíciójában is.
- b) A Kábelhely Megosztás Hozzáférési Hálózati Szakasz Kiépítése Céljából szolgáltatás esetében a rövidített megnevezést (Előfizetői Hozzáférési Kábelhely Megosztás) a Törzsszöveg II.2.4.1. pontja már bevezeti, annak ismételt bevezetése indokolatlan.
20. A definíció törlésére jelen határozat 244. pontjában foglaltakból adódóan került sor, mivel a 244. pont értelmében törlésre kerül a referenciaajánlat-tervezetből az egyetlen hely, ahol jelen fogalom említésre kerül.
21. A Magyar Telekom által a Hiánypótlási Végzés 160. c) pontja alapján végrehajtott módosításokat követően a referenciaajánlat 3. Melléklete szerint az összes bitfolyam hozzáférés szolgáltatás esetében a hozzáférési link kialakítása optikai rendezővel (ODF), és nem DDF-el történik. Ezért az 1. Mellékletben az „Átadó Digitális Rendező (DDF)” definícióban foglalt megállapítás – amely szerint ez az eszköz az országos bitfolyam hozzáférés és közeli bitfolyam hozzáféréshez kapcsolódó hozzáférési link része – nem felel meg a hozzáférési link tényleges tartalmának, továbbá a 3. Melléklet szerint a DDF egyetlen szolgáltatás kialakításában sem kap szerepet. Ennek megfelelően az Átadó Digitális Rendezőre (DDF) vonatkozó definíció és rövidítés szerepeltetése a referenciaajánlatban nem indokolt, az a rendelkező részben foglaltak szerint törlésre került.

22. Az Átengedési Keretszerződés – a Törzsszöveg V.1.1. a) pontja szerint - a Felek általános jogait és kötelezettségeit rendezi, és annak alapján Egyedi Szerződés(ek) jöhet(nek) létre akár Alapszolgáltatás(ok), akár Felhordó Hálózati Szolgáltatás(ok), akár Kiegészítő Szolgáltatás(ok) nyújtására. A referenciaajánlat-tervezet 1. Mellékletében szereplő, az „Átengedési Keretszerződésre” vonatkozó meghatározás alapján a Felhordó Hálózati Szolgáltatás(ok) és a Kiegészítő Szolgáltatás(ok) önálló szerződés tárgya nem lehet, amely ellentétes a referenciaajánlat-tervezet egyéb – a Szerződések rendszerére vonatkozó – rendelkezéseivel, így különösen a Törzsszöveg V.1.1. pontjában foglaltakkal. Mindezekre tekintettel a rendelkező részben foglaltak szerint – referenciaajánlat-tervezet egyéb rendelkezéseivel összhangban – módosítottam az Átengedési Keretszerződés fogalom-meghatározását.
23. a) A sötétszál átengedés a konkrét megvalósítástól függően (amelyet befolyásolhat például az átengedés helyszíne) megvalósulhat a kábeltől kivezetett optikai szál (a referenciaajánlat terminológiája szerint kiágazó kábelcsonk) Jogosult Szolgáltató számára történő közvetlen átadásával, illetve hozzáférési link kialakításával is. A definíció a csatlakozási pontot csak az optikai szál közvetlen átadására vonatkozóan határozta meg, ezért szükséges a kiegészítés a hozzáférési link esetével. A 3.a. piaci határozat rendelkező rész II. Mellékletének 3.1. és 3.2. pontja szerint a szolgáltatási és felelősségi határpont a hozzáférési link szolgáltatás esetében a hozzáférési link részét képező összekötő kábel Jogosult Szolgáltató oldali végpontja. Ennek megfelelően került sor a sötétszál átengedésre vonatkozó meghatározás kiegészítésére a rendelkező részben.
- b) A rendelkező rész b) és c) pontja vonatkozásában: a felhordó hálózati átviteli kapacitás és a felhordó hálózati hullámhossz megosztás esetében a definíció csatlakozási pontként az átdó optikai rendezőt (ODF-et) határozza meg. Ezek a felhordó hálózati szolgáltatások minden esetben hozzáférési link alkalmazásával kerülnek kialakításra – ahogy ezt a 3. Melléklet XVIII. és XIX. fejezete is rögzíti. A 3.a. piaci határozat rendelkező rész II. Mellékletének 3.1. és 3.2. pontja szerint a hozzáférési link szolgáltatás szolgáltatási és felelősségi határpontja a hozzáférési link részét képező összekötő kábel Jogosult Szolgáltató oldali végpontja. Ennek nem felel meg a definícióban szereplő ODF. Ennek megfelelően került sor a rendelkező rész szerinti módosításra.
24. Jelen pontból törölt szövegrész arra vonatkozóan tartalmaz rendelkezést, hogy Magyar Telekom mely esetben végezheti el a vizsgálatot. Ugyanakkor a definícióban az adott szolgáltatás tartalmát kell rögzíteni, és nem indokolt olyan információk szerepeltetése, amelyek a szolgáltatás elvégzésnek körülményeire vonatkoznak, amelyeket a referenciaajánlat-tervezet adott szolgáltatásra vonatkozó részében indokolt rögzíteni. Ennek fényében indokolt a szolgáltatás elvégzésnek körülményeire irányuló szövegrész jelen pontból történő törlése.
25. Az Egyedi Helymegosztási Szerződésnek az 1. Mellékletben szereplő meghatározása ellentétes a referenciaajánlat-tervezetnek a szerződések rendszerére, típusaira és azok létrejöttére vonatkozó szabályaival, mivel e meghatározás alapján az Egyedi Helymegosztási szolgáltatás önálló szerződés tárgya nem lehet, illetve az e tárgyban kötött szerződés a MARUO Törzsszöveg II.2.4.1 pontjában felsorolt valamely alapszolgáltatás és/vagy MARUO Törzsszöveg II.2.4.2 pontjában meghatározott szolgáltatás igénybevételére kötött Egyedi Szerződés Melléklete lenne. Ettől eltérően ugyanakkor a Törzsszöveg V.1. pontja alapján az Egyedi Helymegosztás biztosítására vonatkozó Szerződés is önálló szerződés, az nem képezi más szerződés Mellékletét. Mindezekre tekintettel módosítottam az Egyedi Helymegosztási Szerződés meghatározását. Ezen túlmenően észleltem, hogy az Egyedi Helymegosztási Szerződésre még egy meghatározást feltüntet az 1. Melléklet, melyet töröltem a rendelkező részben foglaltak szerint.

26. Az Egyedi Hozzáférési Link Szerződésnek az 1. Mellékletben szereplő meghatározása ellentétes a referenciaajánlat-tervezetnek a szerződések rendszerére, típusaira és azok létrejöttére vonatkozó szabályaival, mivel e meghatározás alapján az Egyedi Hozzáférési Link szolgáltatás önálló szerződés tárgya nem lehet, illetve az e tárgyban kötött szerződés a MARUO Törzsszöveg II.2.4.1 pontjában felsorolt valamely alapszolgáltatás és/vagy MARUO Törzsszöveg II.2.4.2 pontjában meghatározott szolgáltatás igénybevételére kötött Egyedi Szerződés Melléklete lenne. Ettől eltérően ugyanakkor a Törzsszöveg V.1. pontja alapján az Egyedi Hozzáférési Link s biztosítására vonatkozó Szerződés is önálló szerződés, az nem képezi más szerződés Mellékletét. Mindezekre tekintettel a rendelkező rész szerint módosítottam az Egyedi Hozzáférési Link Szerződés meghatározását.
27. A referenciaajánlatban több helyen szerepel a „hozzáférési hálózat” fogalma, azonban a fogalom meghatározását az 1. Melléklet nem tartalmazza. A hozzáférési hálózat a 3.a. és 3.b. piaci határozatokban foglalt kötelezettségekhez kapcsolódó alapvető fogalom, ezért azt a referenciaajánlatban is definiálni szükséges, a 3.a. piaci határozat II. függelékében, valamint a 3.a. piaci határozat II. függelékében meghatározott „Hozzáférési hálózat” definíciónak megfelelően. Ennek megfelelően a referenciaajánlatot ezen definícióval kiegészítettem a rendelkező részben foglaltak szerint.
28. Az 1. Mellékletben szereplő „Kiegészítő Szolgáltatások” fogalom definíciója a Törzsszöveg II.2.4.1. pontjában szereplő felsorolással egyezően a kiegészítő szolgáltatások listáját tartalmazza. Tekintettel arra, hogy az Elnök a referenciaajánlatot – a jelen határozat 116.c) pontjához kapcsolódó indokolásban foglaltakra figyelemmel – a Forgalomirányítás Egyszeri Hálózati Konfiguráció kiegészítő szolgáltatás nélkül hagyja jóvá, ezért a Kiegészítő Szolgáltatások definíciójában szereplő felsorolásból is törlendő ez a szolgáltatás.
29. A definíció törlése jelen határozat 244. pontjában foglaltakból adódóan szükséges, mivel a 244. pont értelmében törlésre kerül a referenciaajánlat-tervezetből az egyetlen hely, ahol jelen fogalom említésre kerül.

### **A 3. Melléklet vonatkozásában:**

30. a) A 2.1.2. c) pont a távoli hozzáféréshez kapcsolódó hozzáférési link tartalmát határozza meg. A szolgáltatás Jogosult Szolgáltató felőli végpontja a 3.a. piaci határozat rendelkező rész II. Mellékletének 3.2. pontja szerint az összekötő kábel Jogosult Szolgáltató számára átadott végződése, amelyet a Jogosult Szolgáltató csatlakoztat a saját, távoli hozzáférés helyszínén elhelyezett eszközéhez. A Kötelezett Szolgáltató által a Jogosult Szolgáltató által biztosított szekrényben (vagyis a távoli hozzáférési helyszínen) elhelyezett eszközök hozzáférési link szolgáltatás részeként való feltüntetése tehát nem felel meg a hozzáférési link 3.a. piaci határozat szerinti tartalmának, ezért annak törlésére került sor a rendelkező rész szerint.
- b) A hozzáférési link szolgáltatások tartalmát, a Kötelezett Szolgáltató és a Jogosult Szolgáltató által ezzel kapcsolatban végzendő tevékenységek pontos elhatárolását, a felelősségi határpontokat, illetve a távoli hozzáféréshez kapcsolódó hozzáférési link esetében az igénybevétel feltételeit a 3.a. piaci határozat rendelkező rész II. Mellékletének 3.1. és 3.2. pontjai határozzák meg. Az itt rögzített szolgáltatás tartalom és igénybevételi feltételek jelentős részét nem tartalmazza a 2.1. pont. A szolgáltatás tartalom és feltételek részletesebb, a 3.a. piaci határozattal összhangban lévő meghatározása azonban megjelenik a 3. Melléklet „XX. Hozzáférési Link Szolgáltatás” fejezetében. Ezért, a referenciaajánlat áttekinthetősége és



egyértelműsége érdekében a XX. fejezetre való hivatkozást a hozzáférési link szolgáltatás leírásában a rendelkező rész szerint feltüntettem.

31. A 3. Melléklet II. fejezetében megajánlott GPON előfizetői szakasz teljes átengedése szolgáltatás a GPON hozzáférési hálózatra értelmezhető, ezért a 3.a. piaci határozat rendelkező rész I. D.5. pont második bekezdésének szó szerinti átvételéből származó „pont-multipont újgenerációs hozzáférési hálózat” meghatározás nem kellően egyértelmű, helyette a szolgáltatás által érintett hálózat pontos megnevezését alkalmaztam a rendelkező rész szerint.
32. a) A 2.1. pont első mondata a 3.a. piaci határozat rendelkező rész II. Melléklet 3.3. pontban szereplő tartalom leírás első bekezdésének szó szerinti átvételével arról rendelkezik, hogy a „kábel átadása hozzáférési link nélkül” kiegészítő szolgáltatás milyen szolgáltatásokhoz (például felhordó hálózati sötétszál átengedéshez) kapcsolódhat. Ennek az információnak a szerepeltetése a GPON előfizetői szakasz átengedése esetében indokolatlan, ezért törlésére került sor a rendelkező rész szerint.

b) A 3.a. piaci határozat rendelkező rész II. Melléklet 3.3. pontja határozza meg a „kábel átadása hozzáférési link nélkül” kiegészítő szolgáltatás tartalmát, ezen belül a második bekezdés tartalmazza a Kötelezett Szolgáltató és a Jogosult Szolgáltató által elvégzendő tevékenységek pontos elhatárolását. Az ennek megfelelő rendelkezés azonban nem jelenik meg a 2.1. pontban, ezért azt a rendelkező rész szerinti kiegészítettem.
33. a) A 2.2. pont kizárólag a GPON előfizetői szakasz átengedéséhez és nem általában a nem réz érpáras előfizetői szakaszok átengedéséhez kapcsolódó megvalósíthatósági vizsgálatról rendelkezik. Ennek megfelelően a megfogalmazást pontosítottam a rendelkező rész szerint.

b) A második bekezdés nem kellő egyértelműséggel rögzíti azt, a 3.a. piaci határozat rendelkező rész II. Mellékletének 1.3. pontjából következő rendelkezést, hogy a megvalósíthatósági vizsgálatot a Kötelezett Szolgáltató csak a Jogosult Szolgáltató erre vonatkozó igénye esetén végzi el. A referenciaajánlat-tervezet szerinti megfogalmazás lehetőséget adhat olyan értelmezésre, hogy a megvalósíthatósági vizsgálatot a Magyar Telekom a GPON előfizetői szakasz teljes átengedésére vonatkozó igény esetén nyújtja, ami nem felel meg a piaci határozat hivatkozott pontjának. A referenciaajánlat egyértelműsége érdekében a rendelkező rész szerint pontosítottam a referenciaajánlat ezen pontját..
34. a) A Hiánypótlási Végzés 132. pontja előírta az „Átengedésnek a következő esetei vannak:” című felsorolás törlését, amit a Magyar Telekom a 2. sz. beadványban tett nyilatkozata szerint teljesített is, azonban a szöveget nem törölte a referenciaajánlat-tervezetből. A hivatkozott felsorolás meghatározott kiépítettségi szinthez köti az átengedés eseteit. Ez nem felel meg a 3.a. piaci határozat rendelkező rész I. D.5. pont második bekezdésének, amely nem a műszaki kiépítettség, hanem az adott előfizetői hozzáférési ponton létesíthető kiskereskedelmi internet szolgáltatás létesítési díja alapján határozza meg a hozzáférési kötelezettség fennállását. (A 3.a. piaci határozat hivatkozott pontjának megfelelő feltételt az 1.1. pont utolsó bekezdése tartalmazza.) Ennek megfelelően szükséges a piaci határozattal ellentétes felsorolást a rendelkező rész szerint töröltem
- b) A 3. Melléklet III. fejezetében megajánlott HFC előfizetői szakasz teljes átengedése szolgáltatás a HFC hozzáférési hálózatra értelmezhető, ezért a 3.a. piaci határozat rendelkező rész I. D.5. pont második bekezdésének szó szerinti átvételéből származó „pont-multipont

újgenerációs hozzáférési hálózat” meghatározás nem kellően egyértelmű, helyette a szolgáltatás által érintett hálózat pontos megnevezését alkalmaztam a rendelkező részben foglaltak szerint

35. a) A 2.1. pont első mondata a 3.a. piaci határozat rendelkező rész II. Melléklet 3.3. pontjában szereplő tartalom leírás első bekezdésének szó szerinti átvételével arról rendelkezik, hogy a „kábel átadása hozzáférési link nélkül” kiegészítő szolgáltatás milyen szolgáltatásokhoz (például felhordó hálózati sötétszál átengedéshez) kapcsolódhat. Ennek az információnak a szerepeltetése a HFC előfizetői szakasz átengedése esetében indokolatlan, ezért annak törlésére került sor a rendelkező részben foglaltak szerint.
- b) A 3.a. piaci határozat rendelkező rész II. Melléklet 3.3. pontja határozza meg a „kábel átadása hozzáférési link nélkül” kiegészítő szolgáltatás tartalmát, ezen belül a második bekezdés tartalmazza a Kötelezett Szolgáltató és a Jogosult Szolgáltató által elvégzendő tevékenységek pontos elhatárolását. Az ennek megfelelő rendelkezés azonban nem jelenik meg a 2.1. pontban, ezért a rendelkező rész szerint kiegészítettem a rendelkező részben foglalt szövegrésszel.
36. Az 1.1. a) pontban az „, a” szövegrész tévesen, elírás miatt szerepel, az értelmezést zavarhatja, ezért a rendelkező rész szerinti törlésére került sor.
37. a) A 2.1.2. b) és c) pont szerint a központ oldali szűrő és szűrő blokk a hozzáférési link szolgáltatás része. Ez téves, mivel a szűrőket a Kötelezett Szolgáltató a réz érpáras helyi hurok részleges átengedése szolgáltatás részeként kell, hogy biztosítsa (ahogy azt a 3. Melléklet IV. fejezetének 1.1. pontja is rögzíti), mert a szolgáltatás díja tartalmazza ezeknek az eszközöknek a költségét. Ezért a hozzáférési link elemei közül ezeket a rendelkező rész szerint töröltem.
- b) A módosításra jelen határozat 30. a) pontjának indokolásában leírt okok miatt került sor.
- c) A kiegészítésre a jelen határozat 30. b) pontjának indokolásában leírt okok miatt került sor.
38. A 4. pont szerint a Magyar Telekom felelőssége a hozzáférési link határpontjaira terjed ki. Ez téves, mivel a Magyar Telekom felelőssége nem csak a határpontokra, hanem a szolgáltatási határpontokig a Magyar Telekom oldali összes szolgáltatáselemre kiterjed. A pontatlan megfogalmazás javítását a rendelkező rész szerint végeztem el.
39. a) A 3.b. piaci határozat II. számú függelékében található definíció szerint a közeli bitfolyam hozzáférés a hozzáférési aggregációs pontban megvalósuló bitfolyam hozzáférés. Ezt a szolgáltatás leírása – a Hiánypótlási Végzés erre vonatkozó 154. b) pontjában foglaltak ellenére – nem tartalmazza. A szolgáltatás tartalom egyértelműsége érdekében került sor ennek rögzítésére a rendelkező részben.
- b) Az 1.2. pont tévesen, elírás következtében hivatkozik a közeli bitfolyam hozzáférés szolgáltatás helyett az országos bitfolyam hozzáférés szolgáltatásra, amelyet a rendelkező rész szerint javítottam.
- c) A MARUO 2. Mellékletének II. pontjára való hivatkozás téves. A 2. Melléklet Excel táblázatokat tartalmaz, ahol a II. pont nem azonosítható. Ennek megfelelően a hivatkozást megfelelően javítottam.
- d) A rendelkező rész d) és e) pontja vonatkozásában: A rendelkező részben megállapított ábrák a referenciaajánlat-tervezet ábráitól a hozzáférési link határpontjainak meghatározásában térnek el. A referenciaajánlat-tervezet szerinti 1. és 2. ábra az xDSL közeli bitfolyam hozzáféréshez

kapcsolódó hozzáférési link tartalmát, szolgáltatási és felelősségi határpontjait nem a 3.a. piaci határozat rendelkező rész II. Melléklete 3.1. és 3.2. pontjának megfelelően határozta meg. A referenciaajánlat-tervezetben szereplő ábrák szerint a hozzáférési link része az Ethernet switch 1 GE interfésze, valamint a Jogosult Szolgáltató felőli ODF Magyar Telekom oldali modulja. A piaci határozat hivatkozott pontjai szerint azonban a hozzáférési link *„Valamely alap-, vagy felhordó hálózati szolgáltatás Jogosult Szolgáltató felőli végpontja és a Jogosult Szolgáltató eszközeinek helyt adó fizikai, vagy távoli helymegosztási helyszín közötti hálózati összeköttetés biztosítása”,* ahol a közeli bitfolyam hozzáférés esetében az alapszolgáltatás végpontjának a *„DSLAM/OLT/CMTS, vagy – amennyiben az nem része a DSLAM/OLT/CMTS-nek – a megosztást biztosító eszköz (Ethernet switch) Jogosult Szolgáltató oldali kimeneti pontja”* tekintendő. Az Ethernet switch 1 GE interfésze ebből következően nem része a hozzáférési linknek. Továbbá, a piaci határozat hivatkozott pontjai rögzítik, hogy a Jogosult Szolgáltató végzi el az átkérő kábel saját eszközére (rendezőjére) való csatlakoztatását, valamint, hogy a hozzáférési link szolgáltatási és felelősségi határpontja az összekötő kábel Jogosult Szolgáltató oldali végpontja. A hozzáférési link szolgáltatásnak tehát nem része a Jogosult Szolgáltató hálózata felőli ODF és az összekötő kábel erre való kifejtése. Ennek megfelelően az ábrákon a hozzáférési link határpontjait úgy módosítottam, hogy a hozzáférési link ne tartalmazza az Ethernet switch 1 GE interfészét, valamint a Jogosult Szolgáltató oldali ODF-et.

40. A 3.b. piaci határozat rendelkező rész I. C. pontja szerint az xDSL technológiával megvalósított közeli bitfolyam hozzáférés esetében a hozzáférés két esete különböztethető meg: a részleges hozzáférés, amikor az adott előfizetői hozzáférési ponton a végfelhasználó nem vesz igénybe a Kötelezett Szolgáltatótól helyhez kötött telefonszolgáltatást, valamint a teljes hozzáférés, az összes többi esetben. Az 1.4. pontban leírt két eset („helyhez kötött telefonszolgáltatás mellett”, illetve „helyhez kötött telefonszolgáltatás nélkül”) ennek a határozati rendelkezésnek feleltethető meg, azonban olyan pontatlan megfogalmazással, hogy annak alapján a Jogosult Szolgáltatók számára nem azonosítható egyértelműen a két eset pontos tartalma. Ezért az 1.4 pont szövegezésének a rendelkező rész szerinti pontosítására került sor.
41. a) A referenciaajánlat-tervezetben megadott felsorolás a Jogosult Szolgáltató oldali ODF-et, valamint a Jogosult Szolgáltató berendezéséhez csatlakozó kábelt is a hozzáférési link elemei között nevesíti. Ez nem megfelelő, mert a jelen határozat 39. pontjának indoklásában leírt okok miatt a Jogosult Szolgáltató oldali ODF, valamint a Jogosult Szolgáltató oldali ODF-et a Jogosult Szolgáltató berendezésével összekötő kábel nem része a hozzáférési linknek. Ennek figyelembe vételével a hozzáférési link három eleme határozható meg: az Ethernet switch és a Magyar Telekom oldali ODF közötti átkérő kábel, a Magyar Telekom oldali ODF, valamint a Magyar Telekom oldali ODF és a Jogosult Szolgáltató ODF-je közötti átkérő kábel. Ennek megfelelően szükséges a hozzáférési link elemeit tartalmazó felsorolás módosítása. Az átkérő kábel Jogosult Szolgáltató rendezőjére való csatlakoztatását a 3.a. piaci határozat rendelkező rész II. Mellékletének 3.1. és 3.2. pontja szerint a Jogosult Szolgáltató végzi el. A hozzáférési link kialakításához a Magyar Telekom 2. sz. beadványban, a Hiánypótlási Végzés 161. pontjára adott nyilatkozata szerint két optikai szál szükséges. (*„A Telekom nyilatkozik, hogy az 1000BaseLX/LH single mode optikai interface működéséhez 2 db optikai szál szükséges és minden szolgáltatás esetében ilyen módban kerül kialakításra, felhasználásra.”*). Ezzel összhangban a hozzáférési link díjának kalkulációjában is 2 szál optikai kábel szerepel (2018 - CsatlakoztatásiSzolgáltatások.xlsx / KKE beruházás Optika munkalap, B19 cella: „FVE 1\*2B/T900 AVH2X1E9/125OPT.KÁBEL Corn”). Ennek megfelelően az átkérő kábel típusának (2 szál optikai kábel) feltüntetésére került sor a szolgáltatás leírásában a rendelkező rész szerint.

- b) A rendelkező részben megállapított ábra a referenciaajánlat-tervezetben szereplő ábrától a hozzáférési link határpontjainak meghatározásában tér el. Az Ethernet switch GE interfésze és a Jogosult Szolgáltató oldali ODF nem része a hozzáférési linknek, a jelen határozat 39. pontjának indokolásában leírt okok miatt.
- c) A kiegészítésre a jelen határozat 30. b) pontjának indokolásában leírt okok miatt került sor.
42. A „*Helyi, aggregációs átadási helyszíneken*” kitétel szerepeltetése indokolatlan, mert a 3.b. piaci határozat II. függelékének „*Közeli bitfolyam hozzáférés*” meghatározása szerint a közeli bitfolyam hozzáférést a hozzáférési aggregációs pontban köteles biztosítani a Kötelezett Szolgáltató, ezért a megadott interfész csak erre a hálózati szintre értelmezhető. Ennek megfelelően került sor a rendelkező részben foglalt módosításra.
43. a) A jelen határozat 39. a) pontjában leírt okok miatt a rendelkező részben rögzítettem, hogy a közeli bitfolyam hozzáférés a hozzáférési aggregációs pontban valósul meg.
- b) Az 1.1. pont tévesen, elírás következtében hivatkozik a közeli bitfolyam hozzáférés szolgáltatás helyett az országos bitfolyam hozzáférés szolgáltatásra, ezért annak javítására került sor a rendelkező részben foglaltak szerint.
- c) A MARUO 2. Mellékletének III. pontjára való hivatkozás téves. A 2. Melléklet Excel táblázatokat tartalmaz, ahol a III. pont nem azonosítható. Ennek megfelelően hivatkozás javítására került sor a rendelkező részben foglaltak szerint.
44. A rendelkező részben megállapított ábra a referenciaajánlat-tervezetben szereplő ábrától a hozzáférési link határpontjainak meghatározásában tér el. Az Ethernet switch GE interfésze és a Jogosult Szolgáltató oldali ODF nem része a hozzáférési linknek, a jelen határozat 39. pontjának indokolásában leírt okok miatt, ezért az ábrát a rendelkező részben foglaltak szerint módosítottam.
45. A Magyar Telekom a 3. sz. beadványban úgy nyilatkozott, hogy a különböző típusú (xDSL, GPON, kábelhálózati környezetben kialakított) közeli bitfolyam hozzáférés szolgáltatásaihoz kapcsolódó hozzáférési linkek fizikai kialakítása nem tér el. Ennek megfelelően a hozzáférési link biztosításával kapcsolatos díjkalkuláció – a 3. sz. beadvány részét képező „2018 - CsatlakoztatásiSzolgáltatások.xlsx” – sem különbözteti meg a különböző típusú közeli bitfolyam hozzáférés szolgáltatásokhoz kapcsolódó hozzáférési linkeket. (A Magyar Telekom nyilatkozata szerint az egyes hozzáférési linkek között lehetnek eltérések, az egyedi helyszíni adottságok miatt, azonban ezek az eltérések nincsenek összefüggésben az alapszolgáltatás típusával.) Megállapítható tehát, hogy a különböző típusú közeli bitfolyam hozzáféréshez azonos tartalmú hozzáférési link szolgáltatást nyújt a Magyar Telekom. A referenciaajánlat-tervezetben ugyanakkor az egyes közeli bitfolyam hozzáférés típusokat leíró fejezetek (a 3. Melléklet V., VI., VII. fejezetei) külön-külön tartalmazzák a hozzáférési link szolgáltatás jellemzőinek és interfészeinek leírását, részben eltérő megfogalmazással és tartalommal. Tekintettel arra, hogy a Magyar Telekom nyilatkozata alapján azonos tartalmú hozzáférési link szolgáltatás kapcsolódik a különböző típusú közeli bitfolyam hozzáférés szolgáltatásokhoz, az egyes fejezetekben a hozzáférési link szolgáltatással kapcsolatban teljesen megegyező leírások szerepeltetése lenne szükséges, ami azonban indokolatlanul növelné a referenciaajánlat terjedelmét és rontaná az áttekinthetőségét. Ezért a közeli bitfolyam hozzáféréshez kapcsolódó hozzáférési link szolgáltatások leírását a referenciaajánlatban az első előfordulási helyen (az xDSL típusú közeli bitfolyam hozzáférést leíró V. fejezetben) indokolt szerepeltetni és a GPON közeli bitfolyam

hozzáférést leíró VI. fejezetben, valamint a kábelhálózati közeli bitfolyam hozzáférést leíró VII. fejezetben az erre a leírásra való hivatkozást szükséges megadni. A hozzáférési link szolgáltatást bemutató ábrán a különböző típusú közeli bitfolyam hozzáférés szolgáltatások esetében az alapszolgáltatás részét képező aktív eszköz (xDSL esetében MSAN/DSLAM, GPON esetében OLT, kábelhálózat esetében CMTS) jelent különbséget, amelyet szükséges a hivatkozás megadása mellett feltüntetni. Ennek megfelelően került sor a rendelkező rész szerinti módosításra.

46. a) A jelen határozat 39. a) pontjában leírt okok miatt került rögzítésre a rendelkező rész szerint, hogy a közeli bitfolyam hozzáférés a hozzáférési aggregációs pontban valósul meg.

b) Az 1.1. pont tévesen, elírás következtében hivatkozik a közeli bitfolyam hozzáférés szolgáltatás helyett az országos bitfolyam hozzáférés szolgáltatásra, amit a rendelkező rész szerint megfelelően javítottam.

c) A rendelkező részben megállapított ábra a referenciaajánlat-tervezetben szereplő ábrától a hozzáférési link határpontjainak meghatározásában tér el. Az Ethernet switch GE interfésze és a Jogosult Szolgáltató oldali ODF nem része a hozzáférési linknek, a jelen határozat 39. pontjának indokolásában leírt okok miatt.

47. A Hiánypótlási Végzés 184. pontja a referenciaajánlat áttekinthetősége érdekében a kábelhálózati környezetben megvalósuló közeli bitfolyam hozzáférés esetében előírta a Jogosult Szolgáltató által biztosítandó végberendezések kapcsán a referenciaajánlat 1. Mellékletében fogalt berendezéslistára és a 4C. Mellékletében meghatározott eljárásra vonatkozó hivatkozás megadását. Ennek a Magyar Telekom nem tett eleget, ezért a rendelkező rész szerint állapítottam meg a referenciaajánlat utaló rendelkezését.

48. A módosításra a jelen határozat 45. pontjának indokolásában leírt okok miatt került sor.

49. A rendelkező rész szerinti módosítások a következő okok miatt szükségesek:

a) A rendelkező rész szerint módosuló szövegben tévesen szerepel, hogy az országos bitfolyam hozzáférés forgalmának átadása a hozzáférési aggregációs pontban történik. A hozzáférési aggregációs pont a 3.a. piaci határozat II. függelékében meghatározott definíció szerint a hozzáférési hálózat határpontja, ami a réz érpáras hozzáférési hálózat esetében az MDF helyszíneknek felel meg. Az országos bitfolyam hozzáférés átadása ennél magasabb szinten, az IP hálózat egy pontján történik. Ezért a hozzáférési aggregációs pontra való utalás téves, annak törlésére került sor a rendelkező részben.

b) Az „elérési hálózat” a referenciaajánlatban nem definiált fogalom. Az elérési hálózat a piaci határozatok fogalomhasználata szerinti „hozzáférési hálózat” fogalmának feleltethető meg, amely a jelen határozat 27. pontja szerint az 1. Mellékletben definiálásra kerül. Ennek megfelelően a „hozzáférési hálózat” fogalmának használatát írtam elő a rendelkező részben.

c) Az 1. pont második mondata szerint „A kötelezett MSAN/DSLAM-ja és az előfizetői végberendezés között más aktív eszköz nem található”. Ennek a referenciaajánlatban való szerepeltetése indokolatlan. Amennyiben a megállapítás minden esetben vonatkozik az érintett hálózatra, akkor a szerepeltetésének nincs információ tartalma. Amennyiben a megállapítás bizonyos esetekben nem érvényesül, akkor pedig olyan, az országos bitfolyam hozzáférés igénybevételét korlátozó feltételként értelmezhető, amely a piaci határozatokból nem következik és amelynek érvényesítését egyéb műszaki indoklás sem támasztja alá. Ennek megfelelően ezen mondat törlésére került sor.

50. a) A Kötelezett Szolgáltató megnevezése a referenciaajánlatban „Magyar Telekom”, vagy „Telekom”, aminek a „Szolgáltató” megnevezés nem felel meg, ennek megfelelően módosítottam a referenciaajánlatot.
- b) A hozzáférési aggregációs pontra való utalás törlésére a jelen határozat 49. pont indokolásának a) pontjában leírt okok miatt került sor.
- c) A hozzáférési aggregációs pont szerepeltetése a jelen határozat 49. pont indokolásának a) pontjában leírt okok miatt téves. A hivatkozott 2. Melléklet az országos bitfolyam hozzáférés forgalom átadási helyszínének meghatározását tartalmazza, ennek megfelelően szövegezést a rendelkező részben foglaltak szerint módosítottam.
51. a) Az 1. bekezdésben az „(Ethernet) átkérő kábel” kifejezésben szereplő „(Ethernet)” jelző nem hordoz többlet információt, mert a felhasználási területet az határozza meg, hogy a hozzáférési link végei 1GE vagy 10GE interfészhez csatlakoznak. Ezen túlmenően semelyik Ethernet szabvány nem tartalmazza a fizikai átviteli közeg (pl. kábelek) leírását, ezért a fentiek alapján az „Ethernet” jelzőt töröltem a rendelkező részben foglaltak szerint.
- b) A rendelkező részben megállapított ábra a referenciaajánlat-tervezetben szereplő ábrától a hozzáférési link határpontjainak meghatározásában tér el. Az Ethernet switch GE interfésze és a Jogosult Szolgáltató oldali ODF nem része a hozzáférési linknek, a jelen határozat 39. pontjának indokolásában leírt okok miatt. Ennek megfelelően került sor az ábra módosítására.
- c) A módosításra a jelen határozat 41. a) pontjának indokolásában, a közeli bitfolyam hozzáféréssel kapcsolatban leírt okok miatt került sor. Eltérést jelent a közeli bitfolyam hozzáféréshez képest, hogy a Magyar Telekom az országos bitfolyam hozzáférés esetében a referenciaajánlat 2. Melléklete szerint csak távoli hozzáférést ajánl meg, ezért a jogosulti ODF csak a távoli hozzáférés helyszínén kerülhet elhelyezésre.
- d) A rendelkező rész szerinti kiegészítés első bekezdése vonatkozásában: a Magyar Telekom a 3. sz. beadványban nyilatkozott arról, hogy a különböző típusú (rész-xDSL, FTTx-xDSL, GPON, kábelhálózati) országos bitfolyam hozzáférések adatforgalmát a Jogosult Szolgáltató ugyanazon a hozzáférési linken veheti át. A Magyar Telekom ennek megfelelően kiegészítette a 3. Melléklet XX. fejezetét, mely kiegészítést a 4. sz. Beadvány mellékletét képező referenciaajánlat-tervezet is tartalmazza. Ez a szolgáltatási feltétel azonban kifejezetten az országos bitfolyam hozzáférésre vonatkozik, ezért nem a hozzáférési link szolgáltatások általános leírását tartalmazó XX. fejezetben, hanem az országos bitfolyam hozzáférés szolgáltatáshoz kapcsolódó hozzáférési link szolgáltatások leírásánál szükséges feltüntetni. Ezért került sor az 1.2. pont rendelkező rész első bekezdése szerinti kiegészítésére. A rendelkező rész szerinti kiegészítés második bekezdése a jelen határozat 30. b) pontjának indokolásában leírt okok miatt szükséges.
52. A 3.b. piaci határozat rendelkező rész I. Melléklete szerint az xDSL technológiával megvalósított országos bitfolyam hozzáférés esetében a hozzáférés két esete különböztethető meg: a részleges hozzáférés, amikor az adott előfizetői hozzáférési ponton a végfelhasználó nem vesz igénybe a Kötelezett Szolgáltatótól helyhez kötött telefonszolgáltatást, valamint a teljes hozzáférés, az összes többi esetben. Az 1.3. pontban leírt két eset („A szolgáltatás igénybe vehető helyhez kötött telefon szolgáltatás mellett (részleges hozzáférés) vagy helyhez kötött telefon szolgáltatás nélkül (teljes hozzáférés)”) ennek a határozati rendelkezésnek feleltethető meg, azonban olyan pontatlan megfogalmazással, hogy a Jogosult Szolgáltatók számára annak

alapján nem határozható meg egyértelműen a két eset pontos tartalma. Ezért az 1.3 pont szövegezését a rendelkező rész szerint pontosítottam

53. A 2.2. pont referenciaajánlat-tervezet szerinti első mondatából nem egyértelmű, hogy a Jogosult oldalán az L2TP tunnell végződtesítésére képes routert a Magyar Telekom, vagy a Jogosult Szolgáltató biztosítja. A hozzáférési link szolgáltatás 3.a. piaci határozat rendelkező rész II. Mellékletének 3.1. és 3.2. pontjában meghatározott tartalma szerint az ODF-eket összekötő átkérő kábel Jogosult Szolgáltató oldali végpontján túl minden eszközt, így a routert is a Jogosult Szolgáltatónak kell biztosítania. Ennek megfelelően a rendelkező rész szerint egyértelműsítettem a referenciaajánlat ezen pontját.
54. A „*réz hálózat*” megfogalmazás nem kellően pontos. A 3.a. piaci határozat rendelkező rész I. D.3. pontjának 2. bekezdése a hozzáférési kötelezettség kiterjedését a Kötelezett Szolgáltató réz érpáras hozzáférési hálózata által lefedett szolgáltatási területre írja elő. Ennek megfelelően a kötelezettség alapját képező hálózat megnevezését a rendelkező rész szerint pontosítottam.
55. Az 5.3. pont a réz-xDSL országos bitfolyam hozzáférés eseteit (teljes, vagy részleges hozzáférés) határozza meg. Ezt a rendelkezést a VIII. fejezet 1.3. pontja azonban már tartalmazza (ennek módosításával kapcsolatban lásd a jelen határozat 52. pontját), ezért az ismétlődő, pontatlan megfogalmazású rendelkezést tartalmazó 5.3. pont törlésére és az azt követő pont számozásának módosítására került sor a rendelkező részben foglaltak szerint.
56. A rendelkező rész szerinti módosításokra a következő okok miatt került sor:
- A hozzáférési aggregációs pontra való utalások törlését a jelen határozat 49. pont indokolásának a) pontjában leírt okok miatt végeztem el.
  - A „*Hálózat Hozzáférési Pont*” a referenciaajánlatban nem definiált fogalom, a referenciaajánlat rendelkező részben idézett részében használata funkciótlán, felesleges.
  - Az „*elérési hálózat*” helyett a „*hozzáférési hálózat*” megnevezés alkalmazására a jelen határozat 49. pont indokolásának a) pontjában leírt okok miatt van szükség.
  - A Kötelezett Szolgáltató megnevezése a referenciaajánlat-tervezetben Magyar Telekom, vagy Telekom, ennek a „*Szolgáltató*” megnevezés nem felel meg.
  - A 2. Melléklet az országos bitfolyam hozzáférés forgalom átadási helyszínének meghatározását tartalmazza, ennek megfelelően került sor a szövegezés módosítására.
  - A MARUO 2. Mellékletének VI. pontjára való hivatkozás téves. A 2. Melléklet Excel táblázatokat tartalmaz, ahol a VI. pont nem azonosítható. Ennek megfelelően a hivatkozást a rendelkező részben megfelelően javítottam.
57. A Magyar Telekom a 3. sz. beadványban úgy nyilatkozott, hogy a különböző típusú (réz-xDSL, FTTx-xDSL, GPON, kábelhálózati környezetben kialakított) országos bitfolyam hozzáférés szolgáltatásainak adatforgalmát adott Jogosult Szolgáltató számára ugyanazon a hozzáférési linken adja át.

Ugyanakkor mind a 3. sz. beadványhoz mellékelt referenciaajánlat-tervezetben, mind a 4. sz. beadvánnyal együtt előterjesztett referenciaajánlat-tervezetben az országos bitfolyam hozzáférés típusokat leíró fejezetek (a 3. Melléklet VIII., IX., X., XI. fejezetei) külön-külön tartalmazzák a hozzáférési link szolgáltatás jellemzőinek leírását, részben eltérő megfogalmazással és tartalommal, ami ellentmond a Magyar Telekom fenti nyilatkozatának. Tekintettel arra, hogy a Magyar Telekom nyilatkozata alapján ugyanaz a hozzáférési link szolgáltatás kapcsolódik a különböző típusú országos bitfolyam hozzáférés szolgáltatásokhoz, az egyes fejezetekben a hozzáférési linkről teljesen megegyező leírások szerepeltetése lenne szükséges, ami azonban

indokolatlanul növelné a referenciaajánlat terjedelmét és rontaná az áttekinthetőségét. Ezért az országos bitfolyam hozzáféréshez kapcsolódó hozzáférési link szolgáltatások leírását a referenciaajánlatban az első előfordulási helyen (az Országos Bitfolyam Hozzáférés réz-xDSL Környezetben szolgáltatást leíró VIII. fejezetben) szerepeltetem és az országos bitfolyam hozzáférés szolgáltatás további típusait leíró IX-XI. fejezetekben csak az erre való hivatkozást adom meg.

Továbbá, az 1.1. pont első bekezdése az 1. pont második bekezdéséhez képest további információt nem tartalmaz, ezért törlésére került sor.

58. A módosításra a jelen határozat 52. pontjának indokolásában leírt okok miatt került sor.
59. A Magyar Telekom a 3. sz. beadványban úgy nyilatkozott, hogy a különböző típusú (réz-xDSL, FTTx-xDSL, GPON, kábelhálózati környezetben kialakított) országos bitfolyam hozzáférés szolgáltatásainak adatforgalmát adott Jogosult Szolgáltató számára ugyanazon a hozzáférési linken és interfészen adja át. Az országos bitfolyam hozzáférés szolgáltatás különböző típusait leíró fejezetekben tehát az interfésszel kapcsolatban teljesen megegyező leírások szerepeltetése lenne szükséges, ami azonban indokolatlanul növelné a referenciaajánlat terjedelmét és rontaná az áttekinthetőségét. Ezért az országos bitfolyam hozzáférés interfészének leírását a referenciaajánlatban az első előfordulási helyen (a 3. Mellékletnek az Országos Bitfolyam Hozzáférés réz-xDSL Környezetben szolgáltatást leíró VIII. fejezetében) szerepeltetem és a 3. Mellékletnek az országos bitfolyam hozzáférés szolgáltatás további típusait leíró IX-XI. fejezeteiben csak az erre való hivatkozást adom meg.
60. A Magyar Telekom 3. sz. beadványában úgy nyilatkozott, hogy a különböző típusú (réz-xDSL, FTTx-xDSL, GPON, kábelhálózati környezetben kialakított) országos bitfolyam hozzáférés szolgáltatásainak adatforgalmát adott Jogosult Szolgáltató számára ugyanazon a hozzáférési linken adja át. Ebből következően a hozzáférési link bővítési folyamata is meg kell, hogy egyezzen a különböző típusú országos bitfolyam hozzáférés szolgáltatások esetében. Az országos bitfolyam hozzáférés szolgáltatás különböző típusait leíró fejezetekben tehát a hozzáférési link bővítésével kapcsolatban teljesen megegyező leírások szerepeltetése lenne szükséges, ami azonban indokolatlanul növelné a referenciaajánlat terjedelmét és rontaná az áttekinthetőségét. Ezért a hozzáférési link bővítésének leírását a referenciaajánlatban az első előfordulási helyen (a 3. Mellékletnek az Országos Bitfolyam Hozzáférés réz-xDSL Környezetben szolgáltatást leíró VIII. fejezetében) szerepeltetem és a 3. Mellékletnek az országos bitfolyam hozzáférés szolgáltatás további típusait leíró IX-XI. fejezeteiben az erre való hivatkozást adom meg.
61. A 3.1.1. pont az FTTx-xDSL országos bitfolyam hozzáférés eseteit (teljes, vagy részleges hozzáférés) határozza meg. Ezt a rendelkezést a IX. fejezet 1.2. pontja azonban már tartalmazza (ennek módosításával kapcsolatban lásd a jelen határozat 58. pontját), ezért az ismétlődő, pontatlan megfogalmazású rendelkezést tartalmazó 3.1.1. pontot töröltem, és az azt követő pontok számozásának módosítottam.
62. a) A hozzáférési aggregációs pontra való utalás törlése a jelen határozat 49. a) pontja indokolásában leírt okok miatt szükséges. A Kötelezett Szolgáltató megnevezése a referenciaajánlat-tervezetben Magyar Telekom, vagy Telekom, ennek a „Szolgáltató” megnevezés nem felel meg.
- b) A hozzáférési aggregációs pontra való utalás törlése a jelen határozat 49. a) pontja indokolásában leírt okok miatt szükséges. A 2. Melléklet az országos bitfolyam hozzáférés



forgalom átadási helyszínének meghatározását tartalmazza, ennek megfelelően a szövegezés módosítására került sor a rendelkező rész szerint.

c) A rendelkező rész szerint törlendő rész a kábelhálózati országos bitfolyam hozzáférés szolgáltatáshoz kapcsolódó hozzáférési link szolgáltatás leírását tartalmazza. Ennek a rendelkező részben megállapított szövegre történő módosítására a jelen határozat 57. pontjában leírt okok miatt került sor. Továbbá, a hozzáférési linkre vonatkozó részt az egyértelmű elkülöníthetőség érdekében külön számozású részben indokolt szerepeltetni (hasonlóan a rész-xDSL és a FTTx-xDSL országos bitfolyam hozzáférést leíró fejezetekben alkalmazott tagoláshoz).

d) A számozás módosítására a fenti c) pont szerinti módosítás miatt került sor.

63. A Hiánypótlási Végzés 229. pontja a referenciaajánlat áttekinthetősége érdekében a kábelhálózati országos bitfolyam hozzáférés esetében előírta a Jogosult Szolgáltató által biztosítandó végberendezések kapcsán a referenciaajánlat 1. Mellékletében foglalt berendezéslistára és a 4C. Mellékletében meghatározott eljárásra vonatkozó hivatkozás megadását. Ennek a Magyar Telekom nem tett eleget, ezért a hiányzó hivatkozásokat pótoltam a rendelkező részben foglaltak szerint.
64. A rendelkező részben megállapított ábra a „*Kötelezett Szolgáltató Felelősség határ*” jelzésében tér el a referenciaajánlat-tervezetben szereplő ábrától. A referenciaajánlat-tervezetben szereplő ábra tévesen határozza meg a Magyar Telekom felelősségi határát, ugyanis nem terjed ki a hozzáférési linkre. A 3.a. piaci határozat rendelkező rész II. Mellékletének 3.1 és 3.2. pontja szerint a felelősségi és szolgáltatási határ a hozzáférési link Jogosult Szolgáltató oldali végpontja. Megjegyzendő, hogy az összes többi országos bitfolyam hozzáférés típus esetében a referenciaajánlat-tervezet helyesen jelöli a felelősségi határt. Ennek megfelelően került sor a rendelkező rész szerinti módosításra.
65. Az interfész leírásának szövegszerű ismertetése helyett a 3. Melléklet VIII. fejezetére való hivatkozás szerepeltetése a jelen határozat 59. pontjának indokolásában leírt okok miatt szükséges. Eltérést jelent ugyanakkor a kábelhálózati környezetben megvalósított országos bitfolyam hozzáférés és az xDSL (valamint a GPON) országos bitfolyam hozzáférés szolgáltatás interfésze között, hogy az előbbiek esetében a forgalom normál IP csomagok formájában, míg az xDSL (és GPON) országos bitfolyam hozzáférés esetében L2TP tunnel segítségével kerül átadásra (lásd a 3. Melléklet referenciaajánlat-tervezet szerinti szövegében a VIII. fejezet 2.2.1. pontját, a IX. fejezet 2.2.2. pontját, a X. fejezet 2.2.1. pontját és a XI. fejezet 2.1.2. pontját). A különböző forgalmak átadása azonban azonos fizikai interfészen történik adott Jogosult Szolgáltató irányába, ahogy erről a Magyar Telekom a 3. sz. beadványban nyilatkozott is: „*az xDSL/GPON és HFC hálózat feletti Internet szolgáltatások forgalmának egyidejű átadásához elegendő egy fizikai interfész kialakítása az MT és a Jogosult között.*” Ezeknek a különbségeknek a megjelenítésével történt a rendelkező rész szerinti módosítás.
66. A módosításra a jelen határozat 60. pontjának indokolásában leírt okok miatt került sor.
67. A 4.2. pont a 3.b. piaci határozat rendelkező rész I.D.3. pontjának nem megfelelően határozza meg a szolgáltatás nyújtásának eseteit. A piaci határozatnak megfelelő módosítást a Hiánypótlási Végzés 234. pontja előírta, azonban ezt a Magyar Telekom nem teljesítette. A 3.b. piaci határozatnak kisebb módosítással megfelelő rendelkezést tartalmaz ugyanakkor a 4.3. pont (ezzel kapcsolatban lásd a jelen határozat 68. pontját), ezért a 4.2. pont törlését és az ezt követő pontok számozásának módosítását végeztem el a rendelkező részben foglaltak szerint.

68. A 4.3. pont a 3.b. piaci határozat rendelkező rész I.D.3. pontjának megfelelően meghatározza, hogy mit jelent a hálózat által lefedett szolgáltatási terület, azonban nem rögzíti azt, hogy a Magyar Telekom az Országos Bitfolyam Hozzáférés Kábelhálózati Környezetben szolgáltatást az érintett (HFC) hálózata által lefedett szolgáltatási területen biztosítja. Ez a kötelezettség a 3.b. piaci határozat hivatkozott pontjából következik és a szolgáltatás kiterjedése szempontjából alapvető jelentőségű, ezért azt a rendelkező rész szerint rögzítettem.

69. Az 5.1. pont tartalma már szerepel a X. fejezet 4.3. (módosuló számozás szerint 4.2.) pontjában. Továbbá, az 5.1. pont tartalma nem illeszkedik az 5. pont tartalmához (igényelhető sávszélesség termékek). Ennek megfelelően a pontot a rendelkező rész szerint töröltem és az ezt követő pontok számozását módosítottam.

70. a) A hozzáférési aggregációs pontra való utalás törlésére a jelen határozat 49. pont indokolásának a) pontjában leírt okok miatt került sor.

b) Az „A kötelezett tulajdonában lévő OLT és az előfizetői végberendezés között más aktív eszköz nem található.” megállapítás referenciaajánlatban való szerepeltetése indokolatlan. Amennyiben ez a megállapítás minden esetben vonatkozik a GPON hálózatra, akkor a szerepeltetésének nincs információ tartalma. Amennyiben a megállapítás bizonyos esetekben nem érvényesül, akkor pedig olyan, az országos bitfolyam hozzáférés igénybevételét korlátozó feltételként értelmezhető, amely a piaci határozatokból nem következik és amelynek érvényesítését egyéb műszaki indoklás sem támasztja alá. Ennek megfelelően került sor a rendelkező rész szerinti törlésére.

c) A Kötelezett Szolgáltató megnevezése a referenciaajánlat-tervezetben Magyar Telekom, vagy Telekom, ennek a „Szolgáltató” megnevezés nem felel meg. A hozzáférési aggregációs pontra való utalás törlésére a jelen határozat 49. pont a) pontjában leírt okok miatt került sor.

71. A rendelkező rész szerinti módosításokra a következő okok miatt került sor:

- Az 1.2. pontban szereplő mondat külön számozású pontként való szerepeltetése indokolatlan, az itt szereplő megállapítás az országos bitfolyam hozzáférés szolgáltatás többi típusát leíró fejezetekben (VIII-X. fejezet) sem szerepel külön pontban. A hozzáférési link szolgáltatásra vonatkozó önálló számozású pont beilleszthetősége érdekében (lásd a jelen határozat 72. pontját) is került sor az 1.2. pont számozásának megszüntetésére.
- A hozzáférési aggregációs pontra való utalások törlésére a jelen határozat 49. pont indokolásának a) pontjában leírt okok miatt került sor.
- A 2. Melléklet az országos bitfolyam hozzáférés forgalom átadási helyszínének meghatározását tartalmazza, ennek megfelelően a szövegezést a rendelkező rész szerint módosítottam.
- A MARUO 2. Mellékletének VI. pontjára való hivatkozás téves. A 2. Melléklet Excel táblázatokat tartalmaz, ahol a VI. pont nem azonosítható. Ennek megfelelően a hivatkozást megfelelően javítottam a rendelkező részben foglaltak szerint.

72. A jelen határozat 57. pontjában leírt okok miatt rögzítettem, hogy az országos bitfolyam hozzáféréshez kapcsolódó hozzáférési link szolgáltatás leírását a 3. Melléklet melyik pontja tartalmazza. Továbbá, a hozzáférési linkre vonatkozó részt az egyértelmű elkülöníthetőség érdekében külön számozású részben indokolt szerepeltetni (hasonlóan a réz-xDSL és a FTTx-xDSL országos bitfolyam hozzáférést leíró fejezetekben alkalmazott tagoláshoz).

73. a) A 2.1. pont a „Szolgáltatás” elemeit határozza meg, ahol „Szolgáltatás” alatt a GPON országos bitfolyam hozzáférés értendő (ez egyértelmű a szolgáltatás elemeit felsoroló a)-c) és e) pontokból). A d) pontban szereplő hozzáférési linket azonban nem az alapszolgáltatás (országos bitfolyam hozzáférés) keretében, hanem – a 3.b. piaci határozat rendelkező rész I. D.6.1. pontja alapján – külön kiegészítő szolgáltatásként köteles nyújtani a Magyar Telekom. Ennek megfelelően a rendelkező rész szerinti módosításra került sor.
- b) A 2. ábra a hozzáférési link felépítését ábrázolja. Ezt az ábrát az összes országos bitfolyam hozzáférés szolgáltatás típusra vonatkozó érvényességgel a 3. Melléklet VIII. fejezetének 1.2. pontja már tartalmazza. A VIII. fejezet 1.2. pontjára való hivatkozást a XI. fejezet a jelen határozat 72. pontja szerinti módosítást követően tartalmazza, ezért az ábra ismételt szerepeltetése indokolatlan, azt a rendelkező rész szerint töröltem.
74. A módosításra a jelen határozat 59. pontjának indokolásában leírt okok miatt került sor.
75. a) A 2.3. pont címe „*Összeköttetés bővítési folyamata*”. Az ennek megfelelő tartalmú pont az országos bitfolyam hozzáférés többi típusát leíró VIII-X. fejezetekben „*Hozzáférési Link bővítési folyamata*” címmel szerepel. A referenciaajánlat-tervezet áttekinthetősége, egyértelműsége érdekében a többi fejezetben szereplő cím alkalmazását írtam elő a rendelkező részben foglaltak szerint.
- b) A módosításra a jelen határozat 60. pontjának indokolásában leírt okok miatt került sor.
76. A 4.2. pont a 3.b. piaci határozat rendelkező rész I.D.3. pontjának megfelelően meghatározza, hogy mit jelent a hálózat által lefedett szolgáltatási terület, azonban nem rögzíti azt, hogy a Magyar Telekom az Országos Bitfolyam Hozzáférés GPON Környezetben szolgáltatást az érintett (GPON) hálózata által lefedett szolgáltatási területen biztosítja. Ez a kötelezettség a 3.b. piaci határozat hivatkozott pontjából következik és a szolgáltatás kiterjedése szempontjából alapvető jelentőségű, ezért ennek rögzítésére került sor a rendelkező részben.
77. A XII. fejezet 'D.' része tartalmazza a távoli helymegosztás szolgáltatás leírását, azonban ez nem szerepel a fejezet tartalmát ismertető 'A.' részben. Ezt a referenciaajánlatban rögzítettem a rendelkező részben foglaltak szerint az egyértelműség érdekében.
78. A referenciaajánlat 2. Melléklete szerint országos bitfolyam hozzáférés esetében a Magyar Telekom csak távoli hozzáférést biztosít, ezért az országos bitfolyam hozzáférés tévesen szerepel a fizikai helymegosztással érintett szolgáltatások felsorolásánál, ezért került sor a rendelkező rész szerinti törlésre.
79. A 3.1.2. pont szerint „*A Helymegosztási Helyiségben a telepített Átadó Kábelrendezőn (HDF/ODF/ODF/CMTS) kívül csak az itt szereplő átviteltechnikai berendezések elhelyezésére van lehetőség.*” Ez a rendelkezés nem értelmezhető, mert a XII. fejezetben nem azonosítható az átviteltechnikai berendezéseknek az a köre (listája), amelyre a 3.1.2. pont utal. Továbbá az elhelyezhető berendezések körének ilyen korlátozása nem elfogadható. A referenciaajánlat 1. függelék tartalmazza a Magyar Telekom hálózatában alkalmazható berendezések listáját, a 4.C. Melléklet pedig az új, a Magyar Telekom hálózatában korábban nem alkalmazott, általa nem bevizsgált berendezések vizsgálatával kapcsolatos eljárásokat határozza meg. Ezen túlmenően a Jogosult Szolgáltató által alkalmazható berendezésekkel kapcsolatos (egyébként nem azonosítható tartalmú) korlátozás alkalmazása nem indokolt, ezért a rendelkezés a rendelkező rész szerint törlésre került.

80. A berendezés alkalmassági vizsgálat (és az ennek eredményeképpen a berendezés megfelelőségi vizsgálati jegyzőkönyv kiállítása) nem indokolt abban az esetben, ha a Jogosult Szolgáltató a Magyar Telekom hálózatához csatlakoztatható eszközök listájában szereplő berendezést kíván telepíteni. Ezt rögzíti a 3.a. piaci határozat rendelkező rész II. Mellékletének 1.1. pontja és ennek megfelelően a referenciaajánlat 4.C. Mellékletének 1.1. pontja is. Ennek megfelelően a pont a rendelkező rész szerint kiegészítésre került.
81. A 3. Melléklet XII. fejezet „B. Fizikai helymegosztás Épületben” részének 3.2.2. pontja a Jogosult Szolgáltató által a helymegosztás igénybevétele során betartandó hatályos („jelenleg érvényes”) jogszabályokat sorolja fel. A felsorolt jogszabályok közül a 3.2.2. pont a), c)-d), g)-j) pontokban megadott jogszabályokkal kapcsolatban megállapítottam, hogy azok nem hatályosak, ezért a helyükbe lépő, jelenleg hatályos jogszabályoknak megfelelően javítottam az érintett pontokban megadott jogszabályi hivatkozásokat. Megjegyzendő, hogy a 3.2.2. j) pontban foglalt „Magyar Telekom rendelet” nyilvánvalóan az azonos számú és című minisztertanácsi rendelet (MT rendelet) elírásaként szerepel a referenciaajánlat-tervezetben, ennek megfelelően módosítottam a hivatkozást a jelenleg hatályos jogszabályra. A 3.2.2. f) pontban szereplő jogszabály esetében a sorszám téves, a referenciaajánlat-tervezetben szereplő 1997. évi LXX. törvény helyett a 1997. évi LXXVIII. törvény rendelkezik az épített környezet alakításáról és védelméről. Ennek megfelelően javítottam a d) pontban a törvény sorszámát.
82. Az épületben kialakított fizikai helymegosztás nem csak a hozzáférési aggregációs pont épületében valósulhat meg, ezért az erre vonatkozó utalás törléséről rendelkeztem a rendelkező részben.
83. Az „*a biztosít*” szövegrész tévesen, a Hiánypótlási Végzés 254. pontjának pontatlan teljesítése következtében szerepel a szövegben, az értelmezést zavarja, ezért a rendelkező részben annak törlésére került sor.
84. A 3. Melléklet XII. fejezet „C. Fizikai helymegosztás Egyéb Létesítményben” részének 3.2.2. pontja a Jogosult Szolgáltató által a helymegosztás igénybevétele során betartandó hatályos („jelenleg érvényes”) jogszabályokat sorolja fel. A felsorolt jogszabályok közül a 3.2.2. pont a), c)-d), g)-j) pontokban megadott jogszabályokkal kapcsolatban megállapítottam, hogy azok nem hatályosak, ezért a helyükbe lépő, jelenleg hatályos jogszabályoknak megfelelően javítottam az érintett pontokban megadott jogszabályi hivatkozásokat. Megjegyzendő, hogy a 3.2.2. j) pontban foglalt „Magyar Telekom rendelet” nyilvánvalóan az azonos számú és című minisztertanácsi rendelet (MT rendelet) elírásaként szerepel a referenciaajánlat-tervezetben, ennek megfelelően módosítottam a hivatkozást a jelenleg hatályos jogszabályra.
85. A módosításra a jelen határozat 80. pontjának indokolásában leírt okok miatt került sor..
86. A 2. és 2.1. pontok címe nem felel meg a pontokban szereplő tartalomnak. A 2. pontot alkotó 2.1. és 2.2. pont nem a távoli hozzáférés részletes leírását tartalmazza, hanem a távoli hozzáféréshez kapcsolódóan nyújtott kiegészítő szolgáltatásokat határozza meg. A 2.1. pont azt rögzíti, hogy a Magyar Telekom a távoli hozzáféréshez kapcsolódóan biztosítja a hozzáférési link távoli hozzáféréshez, illetve a kábel átadása hozzáférési link nélkül szolgáltatásokat. Ennek a két szolgáltatásnak az összefoglaló neve a 3.a. piaci határozat rendelkező rész I. D.9.1. pontja, illetve a 3.b. piaci határozat rendelkező rész I. D.6.1. pontja szerint „csatlakoztatási szolgáltatások”. A 2. és 2.2. pont tényleges tartalmának megfelelően a címetek a rendelkező rész szerinti módosítottam.
87. a) Az első bekezdés első mondata szerint a Magyar Telekom biztosítja a távoli hozzáférési helyszínt. Ez nem felel meg a távoli hozzáférés tartalmának, távoli hozzáférés esetén ugyanis –

a távoli hozzáférés 3.a. piaci határozat rendelkező rész II. Mellékletében megadott definíciója szerint – a Jogosult Szolgáltató a Kötelezett Szolgáltató létesítményén, ingatlanán kívül helyezi el a hozzáférés igénybevételéhez szükséges eszközeit, vagyis a távoli hozzáférési helyszínt a Jogosult Szolgáltató biztosítja. Az első bekezdés második mondata szerint a Magyar Telekom a kábel átadása hozzáférési link nélkül szolgáltatás keretében átadott kábelt használhatja fel az összeköttetés kialakításához. Ez nem felel meg a kábel átadása hozzáférési link nélkül szolgáltatás 3.a. piaci határozat rendelkező rész II. Mellékletének 3.3. pontjában meghatározott tartalmának, amely szerint a szolgáltatás keretében a Kötelezett Szolgáltató átadja a kábelt a Jogosult Szolgáltatónak, azonban a kábelt a Jogosult Szolgáltató csatlakoztatja a saját eszközehez, vagyis az összeköttetést az átadott kábel felhasználásával a Jogosult Szolgáltató alakítja ki. Ennek megfelelően került sor a rendelkező rész szerinti módosításra.

b) A második bekezdés tartalmazza a 3. Melléklet azon fejezeteire való hivatkozásokat, amelyekben a hozzáférési link távoli hozzáféréshez, illetve a kábel átadása hozzáférési link nélkül szolgáltatások részletes leírása található. A megadott hivatkozások azonban nem pontosak. Egyrészt, a két kiegészítő szolgáltatás hivatkozásai nem különülnek el, másrészt – tekintettel arra, hogy a hozzáférési link szolgáltatás tartalmának meghatározására a Magyar Telekom a 2. sz. beadványban külön fejezetet hozott létre a 3. Mellékletben – a hozzáférési link távoli hozzáféréshez szolgáltatással kapcsolatban erre a fejezetre hivatkozás a helytálló, ennek megfelelően a referenciaajánlat szövegét javítottam.

c) A Magyar Telekom a 2. sz. beadványban a 3. Mellékletet a Kérelemben beadotthoz képest kiegészítette a XX. Hozzáférési Link Szolgáltatás című fejezettel, amely a hozzáférési link szolgáltatások általános tartalmi jellemzőit határozza meg, 3.a. piaci határozat rendelkező rész II. Melléklete 3.1. és 3.2. pontjának megfelelően. A „hozzáférési link távoli hozzáféréshez” szolgáltatás esetében ugyanakkor a 3.a. piaci határozat rendelkező rész II. Mellékletének 3.2. pontja alapján meghatározott igénybevételi feltételek a XII. fejezet F. „Távoli Hozzáférés” része 2.1. pontjának harmadik és negyedik bekezdésében szerepelnek. Ennek következtében a hozzáférési link távoli hozzáféréshez szolgáltatás jellemzői a 3. Mellékletben széttagolva jelennek meg: az általános tartalmi leírás a XX. fejezetben, az igénybevételi feltételek a XII. fejezetben, a kapcsolódó alapszolgáltatásokhoz, illetve felhordó hálózati szolgáltatásokhoz kapcsolódó konkrét műszaki tartalom pedig a megfelelő alapszolgáltatásokat, illetve felhordó hálózati szolgáltatásokat leíró fejezetekben jelenik meg. Ez a széttagoltság a hozzáférési link távoli hozzáféréshez szolgáltatással kapcsolatos rendelkezések áttekinthetőségét jelentősen rontja. Ezért szükséges az általános igénybevételi feltételek áthelyezése a XII. fejezetből a XX. fejezetbe, annak érdekében, hogy a szolgáltatás általános – kapcsolódó alapszolgáltatástól, illetve felhordó hálózati szolgáltatástól független – jellemzői a 3. Mellékletben egy helyen szerepeljenek. Ennek megfelelően az általános igénybevételi feltételeket tartalmazó harmadik és negyedik bekezdéseket töröltem a rendelkező rész szerint. (A XX. fejezet kiegészítésével kapcsolatban lásd a jelen határozat 115. pontját.)

88. A módosításra a jelen határozat 80. pontjának indokolásában leírt okok miatt került sor.

a) A rendelkező rész szerint törlendő pontok a biztonságtechnikával, a távoli hozzáférési helyszínen történő karbantartással, átalakítással kapcsolatos egyeztetési kötelezettséget, a Magyar Telekom számára a távoli hozzáférési helyszínrre való bejutás biztosítását, valamint a távoli hozzáférési helyszínen tűz és robbanásveszélyes anyagok tárolásának tilalmát írják elő. Mindezek az előírások indokolatlanok, tekintettel arra, hogy a távoli hozzáférési helyszín a 3.a. piaci határozat szerinti definíciónak megfelelően a Magyar Telekom ingatlanán kívül

helyezkedik el, annak biztosítása és biztonságos üzemeltetése a Jogosult Szolgáltató felelőssége. A távoli hozzáférési helyszínt érintő esetleges káresemények a Magyar Telekom számára nem jelentenek olyan mértékű kockázatot, amely indokolná az idegen tulajdonú létesítményre kiterjedő fenti korlátozásokat. Továbbá, a „hozzáférési link távoli hozzáféréshez” kiegészítő szolgáltatás 3.a. piaci határozat rendelkező rész II. Mellékletének 3.2. pontjában található leírása szerint a távoli hozzáférési helyszínen a Kötelezett Szolgáltató nem helyez el eszközöket, ezért a helyszínre való bejutás biztosításának előírása sem indokolt.

- b) A 3.1. pont első alpontja 3.1.1. helyett tévesen 3.1. pontként szerepel. A 3.1.2. pont után tévesen a 3.1.5. pont következik. Továbbá a határozat jelen pontja szerint törlésre kerülnek a 3.1.5., 3.1.6., 3.1.9., 3.1.15. pontok. Ezeknek megfelelően a rendelkező rész szerinti újraszámozásra került sor.
- c) A 3.1.7. pont első mondata szerint a Jogosult Szolgáltató a távoli hozzáférési pont áthelyezését kérheti a Magyar Telekomtól. Mivel a távoli hozzáférés helyszínét a Jogosult Szolgáltató biztosítja, ezért annak áthelyezését is csak a Jogosult Szolgáltató végezheti el. Ezért nem értelmezhető az, hogy a Jogosult Szolgáltató a távoli hozzáférési pont áthelyezését kérje a Magyar Telekomtól. Az áthelyezés ugyanakkor érinti a Magyar Telekom által nyújtott szolgáltatást (hozzáférési link távoli hozzáféréshez), ezért az a megfogalmazás elfogadható, hogy a Jogosult Szolgáltató kezdeményezheti a távoli hozzáférési pont áthelyezését. Sor került továbbá az elírások (hiányzó szóköz, felesleges névelő) javítására.
- d) A 3.1.10. és 3.1.11. pont utolsó mondata szerint a Magyar Telekom a Jogosult Szolgáltató zavaró berendezését meghatározott esetben leszerelheti. Tekintettel arra, hogy a Jogosult Szolgáltató berendezése nem a Magyar Telekom ingatlanán, hanem azon kívül, a Jogosult Szolgáltató által biztosított helyszínen kerül elhelyezésre, nem elfogadható, hogy a Magyar Telekom a Jogosult Szolgáltató közreműködése nélkül oda belépjen és a Jogosult Szolgáltató hálózatának részét képező eszközt leszerelje. A zavaró eszköz hatása más módon, a hozzáférési link Magyar Telekom telephelyén végződő végpontján is kiküszöbölhető. Ezért olyan általánosabb megfogalmazás használatát írtam elő a rendelkező részben, amely lehetővé teszi a Magyar Telekom számára a szükséges beavatkozást, de anélkül, hogy annak feltétele a Jogosult Szolgáltató távoli hozzáférési helyszínére történő, a Jogosult Szolgáltatóval való egyeztetés nélküli bejutás lenne.
89. A referenciaajánlat-tervezet szerinti 1. ábra a távoli hozzáféréssel megvalósuló réz érpáras alhurok átengedést mutatja be. Az ábra szerint a Jogosult Szolgáltató szekrényében a Magyar Telekom hálózata felőli rendezőbordát a Magyar Telekom biztosítja és ez a borda is a hozzáférési link részét képezi. Ez nem felel meg a 3.a. piaci határozat rendelkező rész II. Melléklet 3.2. pontjának, amely szerint távoli hozzáférés esetén a hozzáférési link végpontja az összekötő kábel Jogosult Szolgáltató oldali végződése és a kábelt a Jogosult Szolgáltató csatlakoztatja a saját eszközére. A Jogosult Szolgáltató szekrényében tehát a Jogosult Szolgáltató biztosítja az összekötő kábel végződtetéséhez szükséges rendezőbordát, a hozzáférési link határpontját pedig az összekötő kábel végpontja jelenti. Ennek megfelelően került sor az ábra rendelkező rész szerinti módosítására.
90. a) A 2.1. pont címe a referenciaajánlat-tervezet szerint „*Hozzáférési link távoli hozzáféréshez szolgáltatás tartalma*”. A 2.1. pont azonban nem csak a távoli hozzáféréshez, hanem a helymegosztáshoz kapcsolódó hozzáférési link leírását is tartalmazza. Ennek megfelelően a cím módosítására került sor a rendelkező részben foglaltak szerint.

- b) A 2.1.2. a) pont szerint a szolgáltatás részét képezi „A Fő Kábelrendező (MDF) helyiségében elhelyezett 10 vagy 100 érpáras MDF Blokk”. Ez nem felel meg a szolgáltatás tényleges tartalmának, ugyanis a réz érpáras alhurok átengedés nem a fő kábelrendezőnek (MDF) helyet adó központban, hanem a nagyelosztónál valósul meg (ahogy ezt a XIII. fejezet 1.1. pontja is rögzíti), így az alhurok átengedés esetében nem értelmezhető a „Fő Kábelrendező helyisége”, illetve az „MDF Blokk” meghatározás. Helyette a nagyelosztó szerepeltetése, valamint az általánosabb „rendező blokk” fogalom használata szükséges. Ennek megfelelően a rendelkező rész szerint módosítottam a referenciaajánlat szövegét.
- c) A b) pont szerint a hozzáférési link részét képezi a Jogosult Szolgáltató helymegosztási egységében elhelyezett 10, vagy 100 érpáras HDF blokk. Ez nem felel meg a hozzáférési link szolgáltatások 3.a. piaci határozat rendelkező rész II. Mellékletének 3.1. és 3.2. pontjában található meghatározásának, amely szerint az összekötő kábel Jogosult Szolgáltató oldali végződtetéséhez szükséges eszközöket a Jogosult Szolgáltató biztosítja, ezért a b) pont törlésére került sor a rendelkező rész szerint.
- d) A módosításra a jelen határozat 30. a) pontjának indokolásában leírt okok miatt került sor.
- e) A módosításra a jelen határozat 30. b) pontjának indokolásában leírt okok miatt került sor.
91. A 2.2. pont az *„Egyedi Részletes Réz Érpáras Helyi Alhurok Alkalmassági Vizsgálat Helyszíni Ellenőrzéssel”* megnevezést alkalmazza a réz érpáras helyi alhurok alkalmassági vizsgálatra. Ennek a kiegészítő szolgáltatásnak a 3.a. piaci határozat rendelkező rész I. D.9.1. pontjában meghatározott kiegészítő szolgáltatások közül a *„réz érpáras helyi hurok alkalmassági vizsgálat”* felel meg. Az ennek megfelelő megnevezés alkalmazását írtam elő a rendelkező részben.
92. A *„Réz-FTTx hálózat”* megfogalmazás nem kellően pontos. A 3.a. piaci határozat rendelkező rész I. D.3. pont 2. bekezdése, valamint I. D.5. pont 2. bekezdése a réz érpáras helyi alhurok átengedésre vonatkozó hozzáférési kötelezettség kiterjedését a Kötelezett Szolgáltató réz érpáras hozzáférési hálózata által lefedett szolgáltatási területre, valamint a pont-multipont újgenerációs hozzáférési hálózata – amelynek a réz érpáras alhurok átengedés esetében a réz érpárban végződő FTTx hálózatok felelnek meg – által lefedett szolgáltatási területre írja elő. Ennek megfelelően a kötelezettség alapját képező hálózatok megnevezésének a rendelkező rész szerinti pontosításáról rendelkezem.
93. a) A 2.1. pont címe a referenciaajánlat-tervezet szerint *„Hozzáférési link távoli hozzáféréshez szolgáltatás tartalma”*. A 2.1. pont azonban nem csak a távoli hozzáféréshez, hanem a helymegosztáshoz kapcsolódó hozzáférési link leírását is tartalmazza. Ennek megfelelően került sor a cím rendelkező részi módosítására.
- b) A 2.1.2. a) pont szerint a szolgáltatás részét képezi „A Fő Kábelrendező (MDF) helyiségében elhelyezett 10 vagy 100 érpáras MDF Blokk”. Ez nem felel meg a szolgáltatás tényleges tartalmának, ugyanis a réz érpáras alhurok átengedés nem a fő kábelrendezőnek (MDF) helyet adó központban, hanem a nagyelosztónál valósul meg (ahogy ezt a XIV. fejezet 1.1. pontja is rögzíti), így az alhurok átengedés esetében nem értelmezhető a „Fő Kábelrendező helyisége”, illetve az „MDF Blokk” meghatározás. Helyette a nagyelosztó szerepeltetése, valamint az általánosabb „rendező blokk” fogalom használata szükséges. Ennek megfelelően a rendelkező rész szerint módosítottam a referenciaajánlat szövegét.

- c) A 2.1.2. pont utolsó bekezdése szerint *„Amennyiben a Magyar Telekom Nagycsatornában (CCC) elegendő hely áll rendelkezésre, megállapodás szerint a Magyar Telekom biztosíthatja a Központ oldali szűrőket. Egyéb esetben a Központ oldali szűrőket Jogosult biztosítja és a saját szekrényében helyezi el.”* Ez nem megfelelő, mert az elválasztó szűrők a réz érpáras helyi hurok részleges átengedése szolgáltatás részét képezik, a szolgáltatás díja tartalmazza ezeknek az eszközöknek a költségét, vagyis a szűrők biztosítása a Magyar Telekom kötelezettsége. A szűrő Jogosult Szolgáltató szekrényében történő elhelyezése ugyanakkor indokolt lehet, amennyiben a nagycsatornában nem áll rendelkezésre férőhely. A szűrőt a fentiek szerint azonban ebben az esetben is a Magyar Telekomnak kell biztosítania. Ezért a 2.1.2. pont utolsó bekezdését a rendelkező részben foglaltak szerint módosítottam.
- d) A módosításra a jelen határozat 30. b) pontjának indokolásában leírt okok miatt került sor.
94. A módosításra a jelen határozat 91. pontjának indokolásában leírt okok miatt került sor.
95. A XV. fejezet tárgyát képező szolgáltatás megnevezése a Törzsszöveg II.2.4.1. pontjában bevezetett rövidített megnevezés szerint *„Előfizetői Hozzáférési Kábelhely Megosztás”*. A referenciaajánlat egyértelműsége érdekében ennek szerepeltetését a vonatkozó fejezet címében is előírtam.
96. A 2.2.1. pont első bekezdése szerint a nyilvántartásokból való információszolgáltatást a Magyar Telekom térítés ellenében biztosítja. A jelen határozat 266. pontjának indokolásában leírt okok a Kötelezett Szolgáltató nem számíthat fel díjat a kábelhely megosztással kapcsolatos, nyilvántartásokból való információszolgáltatással kapcsolatban. Ennek megfelelően a térítés ellenében végzett információszolgáltatásra utaló szövegrész törlésre került.
97. A referenciaajánlat-tervezet szerint *„A Helyszíni Megvalósíthatósági Vizsgálatot a Telekom a Jogosult erre vonatkozó igénye esetén külön kiegészítő szolgáltatás keretében végzi.”* Ez arra a téves értelmezésre adhat alapot, hogy a Magyar Telekom a Jogosult Szolgáltató igénye esetén végzi el külön kiegészítő szolgáltatás keretében a megvalósíthatósági vizsgálatot (de mindenképpen elvégzi azt). Ezzel szemben a 3.a. piaci határozat rendelkező rész I. D.8.2. pontja szerint a Kötelezett Szolgáltató csak a Jogosult Szolgáltató erre vonatkozó igénye esetén végzi el a vizsgálatot. Ezért, a rendelkezés egyértelműsége érdekében a megfogalmazás pontosításra került, a vizsgálatra vonatkozó feltételek vesszővel való elválasztásával.
98. A rendelkező rész szerint törlendő szövegrészek arról rendelkeznek, hogy a kiviteli tervhez kapcsolódó adatszolgáltatást a Magyar Telekom térítés ellenében biztosítja. Ilyen tartalmú kiegészítő szolgáltatást, valamint ahhoz kapcsolódó díjat a referenciaajánlat nem tartalmaz. Ezért a fenti tevékenységgel kapcsolatos díjakra, térítésre vonatkozó rendelkezések nem elfogadhatóak, ezért azokat a rendelkező részben foglaltak szerint töröltem.
99. a) A 2.5. pont első mondata a Magyar Telekom által végzett kivitelezésről rendelkezik. Ennek a 3.a. piaci határozat rendelkező rész I. D.9.1. pontjában meghatározott *„Kábelek telepítése, eltávolítása kábelhely megosztás esetén”* kiegészítő szolgáltatás felel meg, amelynek a kábelek telepítésére vonatkozó leírását a 2.6. pont tartalmazza. A referenciaajánlat átláthatósága és egyértelműsége érdekében a 2.6. pontra való hivatkozás megjelenítettem a 2.5. pontban.
- b) A 2.5. pont 5. bekezdése szerint a nem átjárható kábelhely átjárhatóságának biztosítása akkor nem történik a Jogosult Szolgáltató költségén, ha a Magyar Telekom végzett megvalósíthatósági vizsgálatot és megállapította, hogy a kábelhely megosztás megvalósítható. Ebből következően, amennyiben a Magyar Telekom – a Jogosult Szolgáltató erre vonatkozó igénye hiányában – nem



végzett megvalósíthatósági vizsgálatot, akkor az átjárhatóság biztosításának költségei a Jogosult Szolgáltatót terhelik. Ez a feltétel nem elfogadható, mert a kábelhely infrastruktúra a Kötelezett Szolgáltató tulajdona, ezért annak meghibásodása, illetve a hiba elhárítása a Kötelezett Szolgáltató érdekkörébe tartozik. A kábelhely megosztás díja a kábelek elhelyezésére alkalmas infrastruktúra átengedésére vonatkozik. A megosztásra alkalmas állapot elérése nem fizetethető ki a Jogosult Szolgáltatóval, mert az a költségek többszörös térítettését eredményezné. Ennek megfelelően a rendelkezést úgy módosítottam a rendelkező részben foglaltak szerint, hogy az átjárhatóság biztosításának költségeit nem a Jogosult Szolgáltatónak kell viselnie.

100. A 2.6. pont mind a kábelek telepítésével, mind az eltávolításukkal kapcsolatos tevékenységek leírását tartalmazza. Erre utal a pont címe, továbbá erről rendelkezik az első bekezdés második mondata. A kábelek eltávolításáról azonban a XV. fejezetben belül külön pontok (3. és 3.1. pont) rendelkeznek. A 2. pontban leírt folyamatok időrendi sorrendje alapján a 2.6. pont a kábelhely megosztás létesítésének folyamatához tartozik, tehát itt a bontással kapcsolatos szövegrészek szerepeltetése indokolatlan. Mindezek miatt a rendelkező részben foglaltak szerint módosítottam a 2.6. pontot.
101. A 2.9. pont szerint a megvalósulási dokumentáció alapján Magyar Telekom rögzíti a nyilvántartó rendszereibe az adatokat. A 2.9. pont törlését a Hiánypótlási Végzés 327. pontja előírta, tekintettel arra, hogy a módosítások Kötelezett Szolgáltató nyilvántartásaiban való átvezetése a Kötelezett Szolgáltató saját működés támogató folyamataihoz kapcsolódik, a Jogosult Szolgáltató számára nyújtott szolgáltatásnak, illetve a Jogosult Szolgáltatóval való együttműködésnek nem része, ezért feltüntetése a kábelhely megosztási szolgáltatással kapcsolatban nem indokolt.

A törlést a Magyar Telekom nem hajtotta végre, amelyhez kapcsolódóan a következő nyilatkozatot tette:

*„A Telekom álláspontja szerint a nyilvántartásba vétel pont és annak tartalma nem törölhető a referencia ajánlatból és annak szerepeltetése indokolt, teljes mértékben inkrementálisan felmerülő munkafolyamat, és ennek hiányában sem az eKözmű, sem a későbbi Hírközmű rendszerekbe történő naprakész információ átadás és nyilvántartás nem lehetséges.*

*A pont törlésének előírása és költségének el nem ismerése ellentétes az állam és az NMHH hálózat nyilvántartási céljaival és nem ösztönzi a szolgáltatót hálózati információk naprakészen tartásában.*

*A Telekom kéri, hogy a nyilvántartásba vétel külön folyamati pontként a referencia ajánlatban szerepeljen és annak költségét a Kötelezett téríthesse, mivel kizárólag Jogosult érdekből felmerülő inkrementális költségről van szó, mely nem elkerülhető.”*

A Magyar Telekom fenti nyilatkozata nem mond ellent a Hiánypótlási Végzés indoklásában leírtaknak. Az a körülmény, hogy a nyilvántartásaiban a változásokat a Magyar Telekomnak – részben a piaci határozatok hatályán kívül eső kötelezettségei miatt – át kell vezetnie, nem indokolja azt, hogy ez a tevékenység a referenciaajánlatban a Jogosult Szolgáltató számára nyújtott szolgáltatások leírásában szerepeljen, tekintettel arra, hogy ez a tevékenység a Magyar Telekom saját működés támogató folyamataihoz kapcsolódik, nem érinti a Jogosult Szolgáltatóval való együttműködést, illetve nem része a Jogosult Szolgáltató számára nyújtott szolgáltatásnak. Megjegyzendő, hogy a kábelhely nyilvántartásba vétele a jelen határozat 116. e) pontja alapján sem szerepelhet a referenciaajánlatban kiegészítő szolgáltatásként. Ennek megfelelően a rendelkező rész szerint módosítottam a referenciaajánlat szövegét.

102. a) A 3. c) pont első mondata a Jogosult Szolgáltató kábeleinek Magyar Telekom által végzett eltávolításáról rendelkezik. Ennek a 3.a. piaci határozat rendelkező rész I. D.9.1. pontjában meghatározott „Kábelek telepítése, eltávolítása kábelhely megosztás esetén” kiegészítő szolgáltatás felel meg, amelynek a kábelek eltávolítására vonatkozó leírását a 3.1. pont tartalmazza. A referenciaajánlat átláthatósága és egyértelmősége érdekében a 3.1. pontra való hivatkozást megjelenítettem a 3. pontban.
- b) A 3. pont utolsó bekezdése a kábelhely megosztás megszüntetésével kapcsolatos adatváltozás Magyar Telekom nyilvántartásában való rögzítéséről rendelkezik. Ennek a referenciaajánlatban való szerepeltetése a jelen határozat 101. pontjában leírt okok miatt indokolatlan, ezért az törlésre került.
103. A módosításra a jelen határozat 96. pontjának indokolásában leírt okok miatt került sor.
104. A módosításra a jelen határozat 98. pontjának indokolásában leírt okok miatt került sor.
105. a) A 2.6. pont első mondata a Magyar Telekom által végzett kivitelezésről rendelkezik. Ennek a 3.a. piaci határozat rendelkező rész I. D.9.1. pontjában meghatározott „Kábelek telepítése, eltávolítása kábelhely megosztás esetén” kiegészítő szolgáltatás felel meg, amelynek a kábelek telepítésére vonatkozó leírását a 2.6.1. pont tartalmazza. A referenciaajánlat átláthatósága és egyértelmősége érdekében a 2.6.1. pontra való hivatkozást megjelenítettem a 2.6. pontban.
- b) A módosításra a jelen határozat 99. b) pontjának indokolásában leírt okok miatt került sor.
106. A 2.6.1. pont mind a kábelek telepítésével, mind az eltávolításukkal kapcsolatos tevékenységek leírását tartalmazza. Erre utal a pont címe, továbbá erről rendelkezik az első bekezdés második mondata. A kábelek eltávolításáról azonban külön pontok (3. és 3.1. pont) rendelkeznek. A 2. pontban leírt folyamatok időrendi sorrendje alapján a 2.6. pont a kábelhely megosztás létesítésének folyamatához tartozik, tehát itt a bontással kapcsolatos szövegrészek szerepeltetése indokolatlan. Mindezek miatt a rendelkező részben foglaltak szerint módosítottam a 2.6.1. pontot.
107. A módosításra a jelen határozat 101. pontjának indokolásában leírt okok miatt került sor.
108. a) A 3. c) pont első mondata a Jogosult Szolgáltató kábeleinek Magyar Telekom által végzett eltávolításáról rendelkezik. Ennek a 3.a. piaci határozat rendelkező rész I. D.9.1. pontjában meghatározott „Kábelek telepítése, eltávolítása kábelhely megosztás esetén” kiegészítő szolgáltatás felel meg, amelynek a kábelek eltávolítására vonatkozó leírását a 3.1. pont tartalmazza. A referenciaajánlat átláthatósága és egyértelmősége érdekében a 3.1. pontra való hivatkozást megjelenítettem a 3. pontban.
- b) A 3. pont utolsó bekezdése a kábelhely megosztás megszüntetésével kapcsolatos adatváltozás Magyar Telekom nyilvántartásában való rögzítéséről rendelkezik. Ennek a referenciaajánlatban való szerepeltetése a jelen határozat 101. pontjában leírt okok miatt nem engedhető meg, ezért ez a rendelkezés törlésre került.
109. A felhordó hálózati szolgáltatásként átengedett sötétszál Jogosult Szolgáltató hálózatába történő átkötése két módon történhet meg, az átengedés helyszínének sajátosságaitól függően: ODF rendezőre kifejtve és átkérő kábel segítségével átadva a Jogosult Szolgáltatónak, vagy a sötétszál közvetlen – hozzáférési link nélküli – átadásával. Ezeknek a megoldásoknak a 3.a. piaci határozat rendelkező rész I. D.9.1. pontjában, illetve a 3.b. piaci határozat rendelkező rész I.

D.6.1. pontjában meghatározott kiegészítő szolgáltatások közül a „hozzáférési link helymegosztáshoz”, „hozzáférési link távoli hozzáféréshez”, illetve a „kábel átadása hozzáférési link nélkül” szolgáltatások felelnek meg. A Hiánypótlási Végzés 352. pontja előírta, hogy a Magyar Telekom határozza meg a felhordó hálózati sötétszál átengedéshez kapcsolódó hozzáférési link helymegosztáshoz, hozzáférési link távoli hozzáféréshez, valamint kábel átadása hozzáférési link nélkül szolgáltatások tartalmát, a 3.a. piaci határozat rendelkező rész II. Mellékletének 3.1., 3.2. és 3.3. pontjaival összhangban. Ennek a Magyar Telekom nem megfelelően tett eleget. A XVII. fejezet 2.1. pontjában mind a hozzáférési link, mind a kábel átadása hozzáférési link nélkül szolgáltatás említésre kerül, de a 3.a. piaci határozatnak nem megfelelően, téves összefüggésben és a tartalmuk ismertetése nélkül.

A 3.a. piaci határozat rendelkező rész I. A.1. b) pontja szerint a referenciaajánlatnak tartalmaznia kell a kiegészítő szolgáltatások leírását, ezért a hiányzó leírásokat a 3.a. piaci határozat fentebb említett rendelkezései alapján pótoltam a rendelkező részben foglaltak szerint. A hozzáférési link tartalmának meghatározásakor figyelembe kellett vennem, hogy a közeli bitfolyam hozzáféréshez kapcsolódó hozzáférési link és a sötétszál átengedéshez kapcsolódó hozzáférési link díjának kalkulációja (a 3. sz. beadvány részét képező „2018 - CsatlakoztatásiSzolgáltatások.xlsx”) ugyanazt a műszaki tartalmat veszi alapul a hozzáférési linkek esetében. Erre tekintettel a sötétszál átengedéshez kapcsolódó hozzáférési link tartalmát a közeli bitfolyam hozzáféréshez kapcsolódó hozzáférési link szolgáltatás tartalmának megfelelően indokolt meghatározni, amelynek megállapításáról a jelen határozat 41. pontja rendelkezik. Eltérés a két eset között, hogy a sötétszál átengedés esetében nem jelenik meg az alapszolgáltatás részeként aktív eszköz (MSAN, OLT, CMTS), valamint a hozzáférési link részeként az aktív eszközt a Magyar Telekom oldali ODF-hez csatlakoztató kábel, hanem az átengedett sötétszál közvetlenül csatlakozik az ODF-hez. Ezekkel az eltérésekkel, a jelen határozat 41. pontjában meghatározott indokolásnak megfelelően szükséges a szolgáltatás leírásának pótlása.

A kábel átadása hozzáférési link nélkül szolgáltatás tartalmát a 3.a. piaci határozat rendelkező rész II. Mellékletének 3.3. pontja határozza meg, amely alapján a hiányzó tartalmat pótoltam. Továbbá, a 2. pont tartalmának nem felel meg a referenciaajánlat-tervezet szerinti „Felhordó hálózati sötétszál átengedéshez kapcsolódó kiegészítő szolgáltatások” cím, mivel a 2. pont nem tartalmazza az összes kapcsolódó kiegészítő szolgáltatás leírását (a Sötétszál átengedés helyszíni megvalósíthatósági vizsgálat leírását a 4.2. pont tartalmazza). Ezért, tekintettel arra, hogy mind a hozzáférési link, mind a kábel átadása hozzáférési link nélkül a sötétszál Jogosult Szolgáltató hálózatához való csatlakoztatását szolgálják, a 2. pont címének módosítására is sor került a rendelkező részben foglalt tartalommal.

110. A 4.2. pont tartalmazza a sötétszál átengedés helyszíni megvalósíthatósági vizsgálat leírását. A szöveg azonban nem tartalmazza a vizsgálat tartalmára és feltételeire vonatkozó, a 3.a. piaci határozat rendelkező rész II. Mellékletének 1.7. pontjában meghatározott elemeket. A piaci határozatnak való megfelelés érdekében a rendelkező rész szerint a 4.2. pontot kiegészítettem.
111. A rendelkező rész szerint módosítandó szöveg nem a Törzsszöveg II.2.4.1. pontja szerinti megnevezéseket alkalmazta a közeli bitfolyam hozzáférés esetében, ennek pontosítását a rendelkező részben foglaltak szerint elvégeztem. Továbbá, a felhordó hálózati átviteli kapacitáshoz kapcsolódó alapszolgáltatások felsorolásából hiányzik a réz érpáras helyi hurok átengedés. Tekintettel arra, hogy a réz érpáras hozzáférési hálózat központjai (MDF helyszínek) közötti átviteli utakon is biztosítható a felhordó hálózati adatátviteli kapacitás, ezt a szolgáltatást is szükséges szerepeltetni a felhordó hálózati átviteli kapacitáshoz kapcsolódó szolgáltatások

között, mindezek miatt az 1. pont 2. bekezdését a rendelkező részben foglaltak szerint módosítottam.

112. A Hiánypótlási Végzés 361. pontja előírta, hogy a Magyar Telekom határozza meg a felhordó hálózati átviteli kapacitáshoz kapcsolódó hozzáférési link helymegosztáshoz és hozzáférési link távoli hozzáféréshez szolgáltatások tartalmát, a 3.a. piaci határozat rendelkező rész II. Mellékletének 3.1. és 3.2. pontjaival összhangban. Ennek a Magyar Telekom nem megfelelően tett eleget, ezért a hozzáférési link szolgáltatások leírását a 3.a. piaci határozat fentebb említett rendelkezései alapján módosítottam a rendelkező részben foglaltak szerint.

A 3.3. pont (Hozzáférési Link Szolgáltatás esetei) tartalmát tekintve a 3.2. (Hozzáférési Link Felhordó Hálózati Átviteli Kapacitáshoz) pont része, ezért annak alpontjaként, 3.2.1. pontként való szerepeltetését írtam elő a rendelkező részben. A hozzáférési link kialakítására vonatkozó részek elkülönült meghatározása érdekében új 3.2.2. pontként a „A Hozzáférési Link szolgáltatás kialakítása” címsor bevezetésére került sor.

A 3. ábra nem felel meg a piaci határozatoknak. A 3.a. piaci határozat rendelkező rész II. Melléklete 3.1. és 3.2. pontja határozza meg a hozzáférési link szolgáltatások tartalmát, amely szerint a hozzáférési link „Valamely alap-, vagy felhordó hálózati szolgáltatás Jogosult Szolgáltató felőli végpontja és a Jogosult Szolgáltató eszközeinek helyt adó fizikai, vagy távoli helymegosztási helyszín közötti hálózati összeköttetés biztosítása”, ahol a felhordó hálózati kapacitás szolgáltatás esetén a felhordó hálózati szolgáltatás végpontjának a Jogosult Szolgáltató adatforgalmát a Jogosult Szolgáltató hálózata irányába elkülönítő eszköz (például Ethernet switch) Jogosult Szolgáltató oldali kimeneti pontja tekintendő. Az Ethernet switch 1 GE, 10 GE interfésze ebből következően nem része a hozzáférési linknek. Továbbá, a piaci határozat hivatkozott pontjai rögzítik, hogy a Jogosult Szolgáltató végzi el az átkérő kábel saját eszközére (rendezőjére) való csatlakoztatását, valamint, hogy a hozzáférési link szolgáltatási és felelősségi határpontja az összekötő kábel Jogosult Szolgáltató oldali végpontja. A hozzáférési link szolgáltatásnak tehát nem része a Jogosult Szolgáltató hálózata felőli ODF és az összekötő kábel erre való kifejtése. Ennek megfelelően az ábrát a hozzáférési link határpontjai tekintetében módosítottam úgy, hogy az ne tartalmazza az Ethernet switch 1 GE interfészét, valamint a Jogosult Szolgáltató oldali ODF-et.

A hozzáférési link tartalmának ábrával történő bemutatása mellett a szolgáltatás tartalom egyértelműsége érdekében szövegesen is rögzítettem, hogy milyen elemeket tartalmaz a hozzáférési link. Az előzőekben leírtak alapján a hozzáférési link tartalmazza az átkérő kábelt az Ethernet switch kimeneti pontja és a Magyar Telekom oldali ODF között, a Magyar Telekom oldali ODF-et, valamint az átkérő kábelt a Magyar Telekom oldali ODF és a Jogosult által a helymegosztás vagy távoli hozzáférés keretében elhelyezett ODF között.

Továbbá a jelen határozat 30. b) pontjában leírt okok miatt a 3. Melléklet XX. fejezetére való hivatkozás szerepeltetésre került a hozzáférési link leírásában.

113. A 3.2. pont második bekezdése a hozzáférési link szolgáltatás eseteit sorolja fel, azonban az eseteket – a 3.a. piaci határozat rendelkező rész I. 9.1. pontjában, illetve a 3.b. piaci határozat rendelkező rész I. 6.1. pontjában meghatározott hozzáférési link szolgáltatásoknak megfelelő tagolással – tartalmazza a 3.3. pont a) és b) pontja, ezért azok párhuzamos szerepeltetése indokolatlan. A 3.2. pont harmadik bekezdésének tartalma szerepel a 3.3. pontban, párhuzamos szerepeltetése indokolatlan. Mindezek miatt a 3.2 pont 2. és 3. bekezdése a rendelkező részben foglaltak szerint törlésre került.

114. A Hiánypótlási Végzés 365. pontja előírta, hogy a Magyar Telekom határozza meg a felhordó hullámhossz megosztáshoz kapcsolódó hozzáférési link helymegosztáshoz és hozzáférési link távoli hozzáféréshez szolgáltatások tartalmát, a 3.a. piaci határozat rendelkező rész II. Mellékletének 3.1. és 3.2. pontjaival összhangban. Ennek a Magyar Telekom nem megfelelően tett eleget, ezért a hozzáférési link szolgáltatások leírását a 3.a. piaci határozat fentebb említett rendelkezései alapján módosítottam a rendelkező részben foglaltak szerint.

A 3.3. pont (Hozzáférési Link Szolgáltatás esetei) tartalmát tekintve a 3.2. (Hozzáférési Link Felhordó Hálózati Átviteli Kapacitáshoz) pont része, ezért annak alpontjaként, 3.2.1. pontként került szerepeltetésre. A hozzáférési link tartalmára, kialakítására vonatkozó rendelkezések elkülönítése érdekében új 3.2.2. pontként szükséges a „A Hozzáférési Link szolgáltatás kialakítása” címsor bevezetése és a hozzáférési link kialakításával kapcsolatos szövegrészek 3.2.2. pontban való szerepeltetése.

A 2. ábra tartalma, valamint a 3.4.2. pontban a szolgáltatás leírása nem felel meg kapcsolódó felhordó hálózati szolgáltatás tartalmának, valamint a hozzáférési link szolgáltatás piaci határozatok szerinti tartalmának. A hozzáférési link leírása megegyezik a közeli bitfolyam hozzáférés GPON környezetben szolgáltatáshoz kapcsolódó hozzáférési link szolgáltatás leírásával, ami azonban a kapcsolódó szolgáltatások (hullámhossz megosztás, illetve közeli bitfolyam hozzáférés) eltérései miatt nem helytálló.

A 2. ábrán, valamint a 3.4.2. pontban szereplő Ethernet switch és annak 1 GE, illetve 10 GE interfésze a felhordó hálózati hullámhossz megosztás 3.1. pontban megadott leírásában és ábráján nem szerepel. A 3.1. pont szerint nem 1 GE, illetve 10 GE átviteli kapacitás kerül a Jogosult Szolgáltató számára átadásra, hanem az az ITU-T G.694.1 standardban meghatározott 100 GHz osztású hullámhossz, a szolgáltatás interfésze pedig a DWDM eszköz ki- és bemeneti portja.

A 2. ábrán ennek megfelelően az Ethernet switch és annak 10 GE interfésze helyett a DWDM eszköz és annak interfésze került szerepeltetésre a rendelkező részben foglaltak szerint.

A 3.a. piaci határozat rendelkező rész II. Melléklete 3.1. és 3.2. pontja határozza meg a hozzáférési link szolgáltatások tartalmát, amely szerint a hozzáférési link *„Valamely alap-, vagy felhordó hálózati szolgáltatás Jogosult Szolgáltató felőli végpontja és a Jogosult Szolgáltató eszközeinek helyt adó fizikai, vagy távoli helymegosztási helyszín közötti hálózati összeköttetés biztosítása”*, ahol a felhordó hálózati hullámhossz megosztás szolgáltatás esetén a felhordó hálózati szolgáltatás végpontjának a Jogosult Szolgáltató adatforgalmát a Jogosult Szolgáltató hálózata irányába elkülönítő eszköz (például DWDM szűrő) Jogosult Szolgáltató oldali kimeneti pontja tekintendő. A hozzáférési link Kötelezett Szolgáltató oldali határpontja tehát a DWDM eszköz Jogosult Szolgáltató oldali kimeneti pontja.

Továbbá, a piaci határozat hivatkozott pontjai rögzítik, hogy a Jogosult Szolgáltató végzi el az átkérő kábel saját eszközére (rendezőjére) való csatlakoztatását, valamint, hogy a hozzáférési link szolgáltatási és felelősségi határpontja az összekötő kábel Jogosult Szolgáltató oldali végpontja. A hozzáférési link szolgáltatásnak tehát nem része a Jogosult Szolgáltató hálózata felőli ODF és az összekötő kábel erre való kifejtése.

A fentieknek megfelelően a 2. ábra módosításra került, az Ethernet switch helyett a DWDM eszköz szerepeltetésével és a hozzáférési link határpontjainak módosításával. Ennek megfelelően a szolgáltatás leírást is módosítottam a rendelkező részben foglaltak szerint. Az előzőekben leírtak alapján a hozzáférési link tartalmazza az átkérő kábelt a DWDM eszköz kimeneti pontja és a Magyar Telekom oldali ODF között, a Magyar Telekom oldali ODF-et, valamint az átkérő kábelt a Magyar Telekom oldali ODF és a Jogosult által a helymegosztás vagy távoli hozzáférés keretében elhelyezett ODF között.

A referenciaajánlat-tervezet szerinti 3.4.1. pont részletezi a Magyar Telekom, illetve a Jogosult Szolgáltató által elvégzendő tevékenységeket a hozzáférési link kialakítása kapcsán (a leírás megegyezik a GPON közeli bitfolyam hozzáférés szolgáltatáshoz kapcsolódóan megadott leírással). A referenciaajánlat-tervezet ebben a tekintetben nem egységes, a hozzáférési link leírások többségénél hasonló leírás nem szerepel. A 3. Melléklet XX. fejezete ugyanakkor részletesen, a 3.a. piaci határozat rendelkező rész II. Melléklet 3.1. és 3.2. pontjának megfelelően tartalmazza a felek közötti munkamegosztás leírását a hozzáférési link kialakításánál. Ezért, a 3. Melléklet egyéb fejezeteiben alkalmazott megoldáshoz hasonlóan, a XX. fejezetre való hivatkozást szerepeltetését írtam elő a rendelkező részben foglaltak szerint, az elvégzendő tevékenységek fejezetenkénti ismertetése helyett.

115. a) Az 1. és 2. pont a hozzáférési link szolgáltatások általános – 3.a. piaci határozat rendelkező rész II. Mellékletének 3.1. és 3.2. pontjában rögzített – jellemzőit tartalmazzák. Az egyes alapszolgáltatásokhoz, illetve felhordó hálózati szolgáltatásokhoz kapcsolódó hozzáférési linkek konkrét műszaki kialakításának leírása a 3. Melléklet más fejezeteiben található. Ezért szükséges volt a rendelkező rész szerint annak egyértelműsítése, hogy az 1. és 2. pont csak az általános jellemzők ismertetésére terjed ki.

b) A rendelkező rész szerinti mondatot a jelen határozat 51. d) pontjában leírt okok miatt az országos bitfolyam hozzáféréshez kapcsolódó hozzáférési link leírásában szükséges szerepeltetni, ennek megfelelően a XX. fejezetből törlésre került.

c) A hozzáférési link távoli hozzáféréshez szolgáltatás igénybevételi feltételeit a 3.a. piaci határozat rendelkező rész II. Mellékletének 3.2. pontjának „Egyéb feltételek” része tartalmazza. Az ennek megfelelő rendelkezés a referenciaajánlat-tervezetben a 3. Melléklet XII. fejezetének „F. Távoli Hozzáférés” c. részében szerepel, azonban a jelen határozat 87. b) pontjában leírt okok miatt a XX. fejezetben szükséges szerepeltetni. Ennek megfelelően a rendelkező rész szerint kiegészítettem a referenciaajánlatot.

d) A XX. fejezet 1. és 2. pontja a hozzáférési link szolgáltatások általános – 3.a. piaci határozat rendelkező rész II. Mellékletének 3.1. és 3.2. pontjában rögzített – jellemzőit tartalmazzák. Az egyes alapszolgáltatásokhoz, illetve felhordó hálózati szolgáltatásokhoz kapcsolódó hozzáférési linkek konkrét műszaki kialakításának leírását a 3. Melléklet más fejezetei tartalmazzák. A hozzáférési link szolgáltatások tartalmának egyértelműsége érdekében ezt a körülményt a XX. fejezetben rögzítettem, továbbá, a referenciaajánlat átláthatósága érdekében feltüntettem, hogy az egyes szolgáltatásokhoz kapcsolódó hozzáférési link szolgáltatások leírása mely fejezetben található.

e) A 3. Kábel átadása hozzáférési link nélkül pont tévesen szerepel a XX. fejezetben, mivel ez a szolgáltatás nem tartozik a hozzáférési link szolgáltatások körébe. Ez a kiegészítő szolgáltatás három szolgáltatáshoz kapcsolódóan szerepel a 3. Mellékletben (GPON előfizetői szakasz átengedése, HFC előfizetői szakasz átengedése, sötétszál átengedés) és a megfelelő szolgáltatások fejezetei – a jelen határozat szerinti módosításokat követően – tartalmazzák a

kiegészítő szolgáltatás leírását. Ezért a XX. fejezetből a kábel átadása hozzáférési link nélkül szolgáltatás leírását töröltem a rendelkező rész szerint.

116. a) A XXII. fejezet a), f) i) pontjaiban szereplő tevékenységek – a lentebb foglalt indokolásban részletesen kifejtett okokból – nem önálló kiegészítő szolgáltatások, hanem a Törzsszöveg II.2.4.1. pontjában megajánlott alapszolgáltatások, vagy kiegészítő szolgáltatások részeként elvégzett tevékenységek. A Kötelezett Szolgáltató által a nélkülözhetetlenséget bizonyító indokolás nélkül is alkalmazható kiegészítő szolgáltatások 3.a. piaci határozat rendelkező rész II. sz. Melléklete alapján teljesen egyértelmű definícióval és tartalommal bírnak, így olyan új kiegészítő szolgáltatást nem alakíthat ki a Kötelezett Szolgáltató, amely ezen definíciók és tartalom alapján már valamely, a piaci határozatok szerint kialakítható kiegészítő szolgáltatásnak vagy az alapszolgáltatásnak az egyik részelemét képezi, mivel az az adott tevékenység költségeinek kétszeres térítését vonná maga után a Jogosult Szolgáltató részéről, amely indokolatlan bevételhez vezetne a Kötelezett Szolgáltató oldalán. Az érintett tevékenységeket ezért a rendelkező rész szerint töröltem. A törlés részletesebb indokai:

- Az „a) Átkérő Kábel létesítése” tevékenységet a hozzáférési link szolgáltatás, illetve a réz érpáras helyi hurok átengedés szolgáltatás részeként végzi a Magyar Telekom. A tevékenység tárgyát képező átkérő kábelt (mint a Magyar Telekom és a Jogosult Szolgáltató rendezőjét összekötő kábel) ugyanis a 3.a. piaci határozat rendelkező rész II. Mellékletének 3.1. és 3.2. pontjában meghatározott tartalmú, a referenciaajánlatban megajánlott hozzáférési link szolgáltatások részeként köteles biztosítani a Kötelezett Szolgáltató: *„A szolgáltatás tartalmazza az összekötő kábel (átkérő kábel), valamint az összeköttetéshez szükséges egyéb eszközök (például Kötelezett Szolgáltató oldali rendezőmodulok) biztosítását és az összeköttetés kiépítéséhez szükséges tevékenységeket (például kábelvezetés, kábelkifejtés a Kötelezett Szolgáltató oldali rendezőmodulokra).”* A hozzáférési link szolgáltatások tartalmának ennek megfelelő meghatározását a 3. Mellékletben a kapcsolódó alap- és felhordó hálózati szolgáltatásokat leíró fejezetek, valamint a XX. fejezet tartalmazza. Az átkérő kábel (mint a réz érpáras helyi hurkot és az MDF blokkot összekötő átkérő kábel) a réz érpáras helyi hurok átengedése esetén a 3. Melléklet I. fejezet 1.1. b) pontja és a 3. Melléklet IV. fejezet 1.1. b) pontja szerint az alapszolgáltatás részét képezi, annak költségét azok díjában érvényesíti a Magyar Telekom.
- Az „f) Helyszíni Kiszállítás” tevékenység más kiegészítő szolgáltatások nyújtása részeként elvégzett résztevékenység, amelynek költsége az érintett kiegészítő szolgáltatásokkal kapcsolatban érvényesíthető, a jelen határozatban megállapított mértékben. A tevékenység költsége a szakfelügyelet biztosítása kiegészítő szolgáltatás részeként önálló, a 7. Mellékletben megjelenő díjelenként szerepel, más kiegészítő szolgáltatások – például réz érpáras helyi hurok alkalmassági vizsgálat, nem réz érpáras előfizetői szakasz átengedés megvalósíthatósági vizsgálat, helymegosztás megvalósíthatósági vizsgálat – esetében pedig a vizsgálat díjában érvényesített költségelemként, a 3. sz. beadvány részeként beadott „2018 - MűszakiVizsgálatok.xlsx” szerinti díjkalkuláció jelen határozatban megállapított tartalmának megfelelően érvényesül.
- Az „i) Kábelhely Átjárhatósági Vizsgálat” a 3.a. piaci határozat rendelkező rész II. Mellékletének 1.6. pontja szerint a kábelhely megosztás helyszíni megvalósíthatósági vizsgálat részét képezi. A piaci határozat hivatkozott pontja szerint: *„Alépitmény megosztás esetében a Kötelezett Szolgáltató megvizsgálja továbbá, hogy az alépitmény megosztáshoz felhasználható szabad alépitmény csövek átjárhatóak-e.”* Ennek megfelelően a 3. Melléklet XV. fejezetének 2.1.2. pontja és a XVI. fejezetének 2.2.2 pontja

is rögzíti, hogy „a Magyar Telekom helyszíni megvalósíthatósági vizsgálatot végez – melynek aléptítmény megosztásra vonatkozó igény esetén része az aléptítmény átjárhatósági vizsgálat”.

b) A XXII. fejezet b)-e), l), t)-u) pontjaiban szereplő kiegészítő szolgáltatások a Törzsszöveg II.2.4.1. pontjában megajánlott egyes kiegészítő szolgáltatásoknak felelnek meg, az ott meghatározottaktól részben eltérő megnevezéssel. A Törzsszöveg II.2.4.1. pontjában megajánlott kiegészítő szolgáltatásoknak való megfelelés következtethető a szolgáltatások megnevezésének tartalmi megfeleléséből, továbbá abból a körülményből, hogy az itt felsorolt kiegészítő szolgáltatásokra a Magyar Telekom a referenciaajánlat-tervezet 7. Mellékletében nem határozott meg külön, a Törzsszöveg II.2.4.1. pontjában megajánlott kiegészítő szolgáltatások díjaival párhuzamosan alkalmazandó díjakat. Vagyis a benyújtott díjak alapján is megállapítható, hogy a felsorolt kiegészítő szolgáltatások valójában a Törzsszöveg II.2.4.1. pontjában megajánlott kiegészítő szolgáltatások eltérő megnevezésű megfelelői. Tekintettel arra, hogy a b)-e), l), t)-u) pontokban szereplő kiegészítő szolgáltatásoknak megfeleltethető, a piaci határozatokkal összhangban kialakított kiegészítő szolgáltatásokat a Törzsszöveg II.2.4.1. pontja meghatározza, tartalmuk leírását pedig a referenciaajánlat 3. Melléklete és 4.C Melléklete tartalmazza, a XXII. fejezetben „további kiegészítő szolgáltatásként” történő szerepeltetésük téves és indokolatlan, ezért törlésük szükséges. Részletesen:

- A „b) Berendezés Alkalmassági Vizsgálat (Központi és/vagy Végberendezés (CPE) Alkalmassági Vizsgálat)” a 3.a. piaci határozat rendelkező rész I. D.9.1. pontjában és a 3.b. piaci határozat rendelkező rész I. D.6.1. pontjában meghatározott „Berendezés alkalmassági vizsgálat” kiegészítő szolgáltatásnak felel meg, amelynek leírását a referenciaajánlat 4.C Melléklete tartalmazza.
- A „c) Egyedi Hurokalkalmassági Vizsgálat” a 3.a. piaci határozat rendelkező rész I. D.9.1. pontjában meghatározott „Réz érpáras helyi hurok alkalmassági vizsgálat” kiegészítő szolgáltatásnak felel meg, amelynek leírását a 3. Melléklet I., IV., XIII., XIV. fejezetei tartalmazzák.
- A „d) Helymegosztás Egyedi Megvalósíthatósági Vizsgálat” és az „e) Helymegosztás Felmérése (előzetes és részletes)” a 3.a. piaci határozat rendelkező rész I. D.9.1. pontjában és a 3.b. piaci határozat rendelkező rész I. D.6.1. pontjában meghatározott „Helymegosztás megvalósíthatósági vizsgálat” kiegészítő szolgáltatásnak felel meg, amelynek leírását a 3. Melléklet XII. fejezetének „E. Helymegosztás Megvalósíthatósági Vizsgálat” része tartalmazza.
- Az „l) Kábelhely Szakfelügyelet biztosítása” kiegészítő szolgáltatás a 3.a. piaci határozat rendelkező rész I. D.9.1. pontjában és a 3.b. piaci határozat rendelkező rész I. D.6.1. pontjában meghatározott „Szakfelügyelet biztosítása” kiegészítő szolgáltatásnak felel meg, amelynek leírását a kábelhely megosztás vonatkozásában a 3. Melléklet XV. fejezetének „2.7. Szakfelügyelet” pontja és XVI. fejezetének „2.7. Szakfelügyelet” pontja tartalmazza.
- A „t) Sötétszál Szakfelügyelete biztosítása” kiegészítő szolgáltatás a 3.a. piaci határozat rendelkező rész I. D.9.1. pontjában és a 3.b. piaci határozat rendelkező rész I. D.6.1. pontjában meghatározott „Szakfelügyelet biztosítása” kiegészítő szolgáltatásnak felel meg, amelynek leírását a sötétszál átengedés megosztás vonatkozásában a 3. Melléklet XVII. fejezetének „5. Szakfelügyelet” pontja tartalmazza.
- Az „u) Szakfelügyelet” tevékenység a 3. Mellékletben található leírások, valamint a 7. Melléklet alapján a kábelhely megosztáshoz és a sötétszál átengedéshez kapcsolódik, amelyek leírását a fentiekben leírtak szerint a 3. Melléklet tartalmazza. Megjegyzendő, hogy a 7. Mellékletben a szakfelügyelethez kapcsolódó díj szerepel a felhordó hálózati hullámhossz megosztás szolgáltatás esetében is, azonban a 7. Mellékletben található leírás szerint ez a díj is a Magyar Telekom infrastruktúrájában, kiemelten az aléptítményekben



történő munkavégzés szakfelügyeletéhez kapcsolódik („amennyiben a Jogosult a Magyar Telekom infrastruktúrájában bármilyen munkát végez. Minden aknanyitás szakfelügyelettel jár.”), vagyis a kábelhely megosztáshoz kapcsolódó szakfelügyeletnek felel meg.

c) A Törzsszöveg II.2.4.1. pontja (A MARUO tárgyi hatálya) alatti felsorolásban, valamint a Kiegészítő Szolgáltatásnak az 1. Mellékletben szereplő meghatározásában is szerepel a Forgalmirányítás Egyszeri Hálózati Konfiguráció, mint kiegészítő szolgáltatás. A Magyar Telekom a Kérelem Mellékleteként beadott referenciaajánlat-tervezet 3. Mellékletének XX. fejezetében (a további kiegészítő szolgáltatások felsorolásának) g) pontjában, illetve a 4. sz. beadvány részét képező módosított referenciaajánlat-tervezet 3. Mellékletének XXII. fejezetében (További kiegészítő szolgáltatások) – amely a korábbi XX . pont átszámozása folytán kapott új sorszámozást - szintén feltüntette ezen szolgáltatást, mint „További Kiegészítő Szolgáltatás”.

Az Elnök a referenciaajánlatot a Forgalmirányítás Egyszeri Hálózati Konfiguráció kiegészítő szolgáltatás nélkül hagyja jóvá, az alábbi indokokra figyelemmel.

A 3.a. piaci határozat rendelkező részének I.D.9.1. pontja és a 3.b. piaci határozat rendelkező részének I.D.6.1. pontja tartalmazza azon kiegészítő szolgáltatásokat, melyeket – ha az a hálózatában értelmezhető – a Kötelezett Szolgáltató referenciaajánlatában kialakíthat. A Kötelezett Szolgáltató a 3.a. piaci határozat rendelkező rész I. D.9.1. pontjában és a 3.b. piaci határozat rendelkező részének I.D.6.1. pontjában felsoroltakon kívül további kiegészítő szolgáltatást igénybevételét – arra figyelemmel, hogy az adott kiegészítő szolgáltatás a Kötelezett Szolgáltató álláspontja szerint az adott hozzáférési szolgáltatás nyújtásához minden esetben, vagy előre meghatározható esetekben nélkülözhetetlen – csak a 3.a. piaci határozat rendelkező részének I.D.9.2. a) pontja, illetve a 3.b. piaci határozat rendelkező részének I.D.6.2. a) pontja szerinti esetekben és feltételek szerint írhatja elő a Jogosult Szolgáltató számára. E rendelkezések szerint a Kötelezett Szolgáltató – a 3.a. piaci határozat rendelkező részének I.D.9.1. pontjában, illetve a 3.b. piaci határozat rendelkező részének I.D.6.1. pontjában nem szereplő – további kiegészítő szolgáltatás referenciaajánlatban való szerepeltetése és annak Jogosult Szolgáltató általi kötelező igénybevételének a referenciaajánlatban való előírása esetén az erre vonatkozó részletes műszaki indokolást a referenciaajánlathoz csatolt, az Eht. 67. § (2) bekezdés a) pontja szerinti dokumentumban köteles az Elnökhöz benyújtani és köteles az adott kiegészítő szolgáltatás nyújtásának részletes feltételeit a referenciaajánlatban szerepeltetni. Amennyiben a Kötelezett Szolgáltató a műszaki indokolást nem nyújtja be, vagy a műszaki indokolás a hiánypótlást követően is hiányos, vagy az abban szereplő indokolás alapján a kiegészítő szolgáltatás igénybevételének nélkülözhetetlensége nem bizonyított, az Elnök a referenciaajánlatot az adott kiegészítő szolgáltatás nélkül hagyja jóvá.

A Forgalmirányítás Egyszeri Hálózati Konfiguráció a 3.a. piaci határozat rendelkező részének I.D.9.1. pontjában, illetve a 3.b. piaci határozat rendelkező részének I.D.6.1. pontjában nem került feltüntetésre. A piaci határozatok fent idézett rendelkezései alapján, mint a határozatban nem nevesített kiegészítő szolgáltatás referenciaajánlatban való szerepeltetése és annak Jogosult Szolgáltató általi kötelező igénybevételének a referenciaajánlatban való előírása esetén a Magyar Telekomnak a 3.a. piaci határozat rendelkező része I.D.9.2. a) pontjában, illetve a 3.b. piaci határozat rendelkező részének I.D.6.2. a) pontjában foglaltak szerint kellett volna eljárnia. A Magyar Telekom a Forgalmirányítás Egyszeri Hálózati Konfiguráció kiegészítő szolgáltatást a Kérelem Mellékletét képező referenciaajánlat-tervezetben (a Törzsszöveg II.2.4.1. pontjában, az 1. Mellékletben, valamint a 3. Melléklet XX. pontja h) pontjában) ugyan feltüntette, azonban ahhoz műszaki indoklást a Kérelemmel együtt – a 3.a.

piaci határozat rendelkező részének I.D.9.2. a) pontjában, illetve a 3.b. piaci határozat rendelkező részének I.D.6.2. a) pontjában foglalt rendelkezések ellenére – nem nyújtott be. A Magyar Telekom a Forgalmirányítás Egyszeri Hálózati Konfiguráció kiegészítő szolgáltatásra vonatkozó műszaki indoklást a kérelem benyújtását követően több mint négy hónappal, kizárólag a 2. sz. beadványhoz mellékelten terjesztette elő az Elnöknél.

A 3.a. piaci határozat rendelkező részének I.D.9.2. a) pontja, illetve a 3.b. piaci határozat rendelkező részének I.D.6.2. a) pontja által hivatkozott Eht. 67.§ (2) bekezdés a) pontja alapján „az Elnökhöz benyújtott referenciaajánlat-tervezethez csatolni kell a kötelezett szolgáltató hálózatára és egyéb működési feltételeire vonatkozó, valamint minden egyéb olyan adatot és dokumentumot, amelyek az Elnök számára szükségesek annak megállapításához, hogy a referenciaajánlat-tervezetben foglaltak, így különösen az abban alkalmazott árak megfelelnek-e az elektronikus hírközlésre vonatkozó szabályoknak”.

A fentiek alapján megállapítottam, hogy a 3.a. piaci határozat rendelkező részének I.D.9.2. a) pontja, illetve a 3.b. piaci határozat rendelkező részének I.D.6.2. a) pontja csak arra ad lehetőséget a Kötelezett Szolgáltatónak, hogy adott kiegészítő szolgáltatás tekintetében már az eredeti kérelemhez és referenciaajánlathoz csatolt, az Eht. 67. § (2) bekezdés a) pontja szerinti dokumentum keretében benyújtott műszaki indoklásban foglaltakat javíthassa, illetve a már benyújtott műszaki indoklásban lévő esetleges hiányokat pótolhassa az eljárás során, ugyanakkor ezen műszaki indoklást a 3.a. piaci határozat rendelkező részének I.D.9.2. a) pontjában, illetve a 3.b. piaci határozat rendelkező részének I.D.6.2. a) pontjában foglalt rendelkezésekre figyelemmel a referenciaajánlat jóváhagyására irányuló eljárást kezdeményező kérelemmel egyidejűleg, a referenciaajánlat-tervezethez csatolt dokumentumban be kellett volna nyújtania Magyar Telekomnak, a vonatkozó műszaki indoklás pótlására utóbb, az eljárás folyamán már nincs lehetőség.

Mivel a Forgalmirányítás Egyszeri Hálózati Konfiguráció kiegészítő szolgáltatás tekintetében a piaci határozatok rendelkezésében foglaltaktól eltérően, a Kérelemmel együtt nem került benyújtásra az e szolgáltatásra vonatkozó műszaki indoklás, ezért – figyelemmel arra is, hogy a fentiekben rögzítettek szerint ezen hiányosság pótlására a piaci határozatok vonatkozó rendelkezései nem adnak lehetőséget – e kiegészítő szolgáltatás nélkül hagytam jóvá a referenciaajánlatot.

A konkrét, erre vonatkozó, fentebb bemutatott határozati tiltáson túl hangsúlyozandó e körben az is, hogy az Eht. 67/B. §-a külön szabályozza azt az esetet, amikor Kötelezett Szolgáltató a már jóváhagyott vagy tartalmában megállapított referenciaajánlat módosítására irányulóan terjeszthet elő kérelmet. Ezen, Eht. 67/B. § szerinti eljárásnak az eljárási díja a Nemzeti Média- és Hírközlési Hatóság egyes eljárásainak igazgatási szolgáltatási díjairól és a díjfizetés módjáról szóló 5/2011. (X. 6.) NMHH rendelet 15. § (1) bekezdése alapján meggyezik a referenciaajánlat 67/A. §-a szerinti jóváhagyására irányuló eljárás díjával. Tekintettel arra, hogy a referenciaajánlat kérelemre történő módosítását az Eht. külön eljárásként szabályozza, amelynek külön eljárási díja van, ezért ez a kööttség nem kerülhető meg azzal, hogy az Eht. 67/A. §-a szerinti eljárásban a Kötelezett Szolgáltató az Eht. 67. § (2) bekezdése szerint előterjesztett kérelmének módosítását kezdeményezze az eljárás folyamán. A piaci határozatok minden esetben előírják, hogy a Kötelezett Szolgáltatónak milyen határidőn belül kell a referenciaajánlatot elkészítenie és jóváhagyásra az Elnökhöz benyújtania, amely határidőn belül a Kötelezett szolgáltató köteles valamennyi, az Eht. 67. § (2) bekezdése szerinti dokumentum előterjesztésére az Eht. 62. § (2) bekezdésében foglaltak alapján. Ezen dokumentumoktól eltérő új dokumentum (pl. jelen

esetben egy kiegészítő szolgáltatás nélkülözhetlenségét bizonyító dokumentum) előterjesztése az eredeti kérelem és dokumentumok módosítására irányul, ugyanakkor a Eht. 67/A. §-a szerinti eljárás tárgya az Eht. 67. § (2) bekezdése szerinti kérelmek és dokumentumok vizsgálata és ennek alapján a referenciaajánlat jóváhagyása vagy tartalmának megállapítása. Amennyiben a 67/A. §-a szerinti jóváhagyására irányuló eljárás során a Kötelezett Szolgáltató az Eht. 62. § (2) bekezdése alapján benyújtott kérelmét bármikor módosíthatná, azzal gyakorlatilag megakadályozhatná a referenciaajánlat jóváhagyása vagy tartalmának megállapítása körében történő hatósági döntés meghozatalát, hiszen ebben az esetben akár az ügyintézési határidő utolsó napján, az Eht. 40. §-a szerinti egyeztetés lefolytatást követően is akár teljes mértékben módosíthatná az eredetileg benyújtott kérelmét. Az Eht. 103. § (1) bekezdése, továbbá 67-67/B. §-ai alapján azonban egyértelmű, hogy egyrészt a referenciaajánlat jóváhagyására irányuló eljárások és a referenciaajánlat kérelemre történő módosítására irányuló eljárások egymástól elkülönült közigazgatási hatósági eljárások, másrészt, hogy a 67-67/A. § (1)-(4) bekezdései szerinti, referenciaajánlat jóváhagyására irányuló eljárás bár kérelemre induló eljárás, de a kérelem meghatározott tartalommal történő benyújtására a Kötelezett Szolgáltató nem jogosult, hanem köteles. Ebből következően az eleve kötött tartalmú kérelem tartalma az eljárás során nem változtatható meg a Kötelezett Szolgáltató által tetszés szerinti módon, annak mindvégig igazodnia kell az elektronikus hírközlésre vonatkozó eljárási és egyéb szabályokhoz, továbbá nem irányulhat a 67/B. § szerinti eljárás kikerülésére.

Mindezekre tekintettel a rendelkező részben foglaltak szerint töröltem a 3. Melléklet XXII. fejezetének g) pontját.

d) Az Elnök a referenciaajánlatot a Kiviteli Tervek Elbírálása és a Műszaki Átadás-átvétel kiegészítő szolgáltatások nélkül hagyja jóvá, az alábbi indokokra figyelemmel.

A Magyar Telekom a Kérelem mellékleteként beadott referenciaajánlat-tervezet 3. Mellékletének XX. pontjában (a további kiegészítő szolgáltatások felsorolásának), illetve mind a 2. sz. beadvány, mind a 3. sz. beadvány, mind pedig a 4. sz. beadvány részét képező módosított referenciaajánlat-tervezet 3. Mellékletének XXII. pontjában (További kiegészítő szolgáltatások), – amely a korábbi XX. pont átszámozása folytán kapott új sorszámozást – feltüntette az n) és o) pont alatt a Kiviteli Tervek Elbírálását és a Műszaki Átadás-átvételt, mint „További Kiegészítő Szolgáltatást”. A Törzsszöveg II.2.4.1. pontja (A MARUO tárgyi hatálya) alatti felsorolásban, valamint a Kiegészítő Szolgáltatásnak az 1. Mellékletben szereplő meghatározásában ugyanakkor nem szerepelnek e szolgáltatások mint kiegészítő szolgáltatások.

Az 1. Melléklet és a Törzsszöveg hivatkozott rendelkezései alapvető, a referenciaajánlat-tervezet egészére – így annak valamennyi Mellékletére is - irányadó rendelkezéseket tartalmaznak. Azáltal, hogy e rendelkezések nem tartalmazzák a Kiviteli Tervek Elbírálását és a Műszaki Átadás-átvételt, csak a 3. Melléklet egy pontja, nem állapítható meg egyértelműen, hogy a Magyar Telekom a referenciaajánlatban kiegészítő szolgáltatásként kívánta-e felajánlani azokat a Jogosult Szolgáltatók részére.

A 3.a. piaci határozat rendelkező részének I.D.9.1. pontja és a 3.b. piaci határozat rendelkező részének I.D.6.1. pontja tartalmazza azon kiegészítő szolgáltatásokat, melyeket – ha az a hálózatában értelmezhető – a Kötelezett Szolgáltató referenciaajánlatában kialakíthat. Megállapítottam, hogy a piaci határozatok e rendelkezései sem a Kiviteli Tervek Elbírálását,

sem a Műszaki Átadás-átvételt nem tartalmazzák. Ezt követően – a piaci határozatoknak a 3. Melléklet XXII. fejezet g) pontjának törléséhez fűzött részletes indokolásban idézett rendelkezéseire figyelemmel – megvizsgáltam, hogy a Kiviteli Tervek Elbírálása és a Műszaki Átadás-átvétel szolgáltatásokhoz benyújtott-e a Magyar Telekom a 3.a. piaci határozat rendelkező részének I.D.9.2. a) pontja, illetve a 3.b. piaci határozat rendelkező részének I.D.6.2. a) pontja szerinti műszaki indokolást.

Megállapítottam, hogy a 3.a. piaci határozat rendelkező részének I.D.9.1. pontjában, illetve a 3.b. piaci határozat rendelkező részének I.D.6.1. pontjában fel nem sorolt, de a Kérelemmel együtt benyújtott referenciaajánlat-tervezetben feltüntetett, a Kiviteli Tervek Elbírálása és a Műszaki Átadás-átvétel kiegészítő szolgáltatások műszaki indoklását a Kérelem, illetve annak Mellékletei nem tartalmazzák, ugyanakkor a Magyar Telekom a 2. sz. beadványában előterjesztette azt az Elnöknél. Figyelemmel ugyanakkor a referenciaajánlat-tervezet Törzsszövege és 1. Melléklete, illetve 3. Melléklete tartalmának fentiekben rögzített ellentmondásaira, valamint a fenti c) pontban foglalt részletes indokolásra, amely jelen kiegészítő szolgáltatások esetében is teljes mértékben alkalmazandó, a Kiviteli Tervek Elbírálása és a Műszaki Átadás-átvétel kiegészítő szolgáltatások nélkül hagytam jóvá a referenciaajánlatot.

Mindezekre tekintettel a rendelkező részben foglaltak szerint töröltem a 3. Melléklet XXII. fejezetének n)-o) pontjait.

e) Az Elnök a referenciaajánlatot Kábelhely Adatszolgáltatás Tervezéshez, a Kábelhely kapacitás adatainak vizsgálata, a Kábelhely Nyilvántartásba Vétele, a Kiágazó Kábelcsonk Létesíthetőségének Vizsgálata, az Optikai Előminősítés, az Optikai Szakasz Nyilvántartásba Vétele, a Részletes Alkalmassági Vizsgálat és a Sötétszál kapacitás adatainak vizsgálata kiegészítő szolgáltatások nélkül hagyja jóvá, az alábbi indokokra figyelemmel.

A Magyar Telekom a Kérelem mellékleteként beadott referenciaajánlat-tervezet 3. Mellékletének XX. pontjában (a további kiegészítő szolgáltatások felsorolása), illetve mind a 2. sz. beadvány, mind a 3. sz. beadvány, mind pedig a 4. sz. beadvány részét képező módosított referenciaajánlat-tervezet 3. Mellékletének XXII. pontjában (További kiegészítő szolgáltatások) – amely a korábbi XX. pont átszámozása folytán kapott új sorszámozást – feltüntette a Kábelhely Adatszolgáltatás Tervezéshez szolgáltatást, a Kábelhely kapacitás adatainak vizsgálatát, a Kábelhely Nyilvántartásba Vételét, a Kiágazó Kábelcsonk Létesíthetőségének Vizsgálatát, az Optikai Előminősítést, az Optikai Szakasz Nyilvántartásba Vételét, a Részletes Alkalmassági Vizsgálatot és a Sötétszál kapacitás adatainak vizsgálatát, mint „További Kiegészítő Szolgáltatást”. A Törzsszöveg II.2.4.1. pontja (A MARUO tárgyi hatálya) alatti felsorolásban, valamint a Kiegészítő Szolgáltatásnak az 1. Mellékletben szereplő meghatározásában ugyanakkor nem szerepelnek e szolgáltatások mint kiegészítő szolgáltatások. Az 1. Melléklet és a Törzsszöveg hivatkozott rendelkezései alapvető, a referenciaajánlat-tervezet egészére – így annak valamennyi Mellékletére is - irányadó rendelkezéseket tartalmaznak. Azáltal, hogy e rendelkezések nem tartalmazzák a fent felsorolt szolgáltatásokat, csak a 3. Melléklet XXII. fejezete nevesíti azokat kiegészítő szolgáltatásként, nem állapítható egyértelműen, hogy a Magyar Telekom a referenciaajánlatban ténylegesen kiegészítő szolgáltatásként kívánta-e ezen szolgáltatásokat felajánlani a Jogosult Szolgáltatók számára.

A 3.a. piaci határozat rendelkező részének I.D.9.1. pontja és a 3.b. piaci határozat rendelkező részének I.D.6.1. pontja tartalmazza azon kiegészítő szolgáltatásokat, melyeket – ha az a hálózatában értelmezhető – a Kötelezett Szolgáltató referenciaajánlatában kialakíthat. Megállapítottam, hogy a piaci határozatok e rendelkezései a fent felsorolt szolgáltatások egyikét sem tartalmazzák. Megvizsgáltam ezt követően, hogy – a piaci határozatoknak a 3. Melléklet XXII. fejezet g) pontjának törléséhez fűzött részletes indokolásban idézett rendelkezéseire figyelemmel – a fent felsorolt szolgáltatásokhoz benyújtott-e a Magyar Telekom a 3.a. piaci határozat rendelkező részének I.D.9.2. a) pontja, illetve a 3.b. piaci határozat rendelkező részének I.D.6.2. a) pontja szerinti műszaki indokolást. Megállapítottam, hogy a 3.a. piaci határozat rendelkező részének I.D.9.1. pontjában, illetve a 3.b. piaci határozat rendelkező részének I.D.6.1. pontjában fel nem sorolt, de a Kérelemmel együtt benyújtott referenciaajánlat-tervezetben feltüntetett Kábelhely Adatszolgáltatás Tervezéshez, Kábelhely kapacitás adatainak vizsgálata, Kábelhely Nyilvántartásba Vétele, Kiágazó Kábelcsonk Létesíthetőségének Vizsgálata, Optikai Előminősítés, Optikai Szakasz Nyilvántartásba Vétele, Részletes Alkalmassági Vizsgálat és Sötétszál kapacitás adatainak vizsgálata kiegészítő szolgáltatások műszaki indoklását a Kérelem nem tartalmazta.

Figyelemmel a referenciaajánlat-tervezet Törzsszövege és 1. Melléklete, illetve 3. Melléklete tartalmának fentiekben rögzített ellentmondásaira, valamint a 3. Melléklet XXII. fejezet g) pontjának törléséhez fűzött részletes indokolásban kifejtettekre, miszerint az eljárást megindító Kérelemmel (illetve az annak részét képező referenciaajánlat-tervezettel) együtt benyújtani elmulasztott műszaki indokolás utóbb, az eljárás során nem pótolható, a 3.a. piaci határozat rendelkező részének I.D.9.2. a) pontjában, illetve a 3.b. piaci határozat rendelkező részének I.D.6.2. a) pontjában foglaltak alapján a Kábelhely Adatszolgáltatás Tervezéshez, a Kábelhely kapacitás adatainak vizsgálata, a Kábelhely Nyilvántartásba Vétele, a Kiágazó Kábelcsonk Létesíthetőségének Vizsgálata, az Optikai Előminősítés, az Optikai Szakasz Nyilvántartásba Vétele, a Részletes Alkalmassági Vizsgálat és a Sötétszál kapacitás adatainak vizsgálata kiegészítő szolgáltatások nélkül hagytam jóvá a referenciaajánlatot.

Mindezekre tekintettel a rendelkező részben foglaltak szerint töröltem a 3. Melléklet XXIII. h), j)-k), m), és p)-s) pontjait.

f) A „v) Szálhegesztés Újgenerációs Hurok Átengedési Pontjánál” kiegészítő szolgáltatás a megnevezése alapján az újgenerációs hozzáférési hurok átengedéséhez kapcsolódik, ezért a 3.a. piaci határozat rendelkező rész I. D.1. pontjában előírt szolgáltatások közül az „FTTH pont-pont hálózatok újgenerációs hozzáférési hurkainak átengedése” szolgáltatás esetére értelmezhető. Az FTTH pont-pont hálózatok újgenerációs hozzáférési hurkainak átengedése szolgáltatást azonban a Magyar Telekom (ilyen típusú hálózat hiánya miatt) nem ajánlja meg a referenciaajánlatban. A kiegészítő szolgáltatás – a megnevezés pontatlanságát megengedve – a Törzsszöveg II.2.4.1. pontjában megajánlott szolgáltatások közül a „GPON előfizetői szakasz átengedése” szolgáltatáshoz kapcsolódhat, ugyanis ez az egyetlen, a referenciaajánlatban megajánlott szolgáltatás, amely fényvezető szál újgenerációs hozzáférési hurok egy szakaszának átengedésére vonatkozik. (A kiegészítő szolgáltatás kizárólag fényvezető szál szolgáltatáshoz kapcsolódhat, figyelembe véve, hogy a szálhegesztés csak fényvezető szál esetében értelmezhető). A GPON előfizetői szakasz átengedését azonban a 3.a. piaci határozat rendelkező rész II. Mellékletének 3.3. pontja alapján a „Kábel átadása hozzáférési link nélkül” kiegészítő szolgáltatás keretében kell megvalósítani. (Ennek oka, hogy GPON előfizetői szakasz átengedése esetében hozzáférési link kialakítása nem indokolt, arra a 3. Melléklet GPON előfizetői szakasz átengedésével kapcsolatos II. fejezete sem utal, a piaci

határozat hivatkozott pontja szerint pedig a „Kábel átadása hozzáférési link nélkül” kiegészítő szolgáltatás arra az esetre vonatkozik, ha az alapszolgáltatás tárgyát képező optikai szál, kábel hozzáférési link alkalmazása nélkül kerül átadásra a Jogosult Szolgáltató számára.) A 3.a. piaci határozat rendelkező rész II. *Mellékletének 3.3. pontja szerint a Kábel átadása hozzáférési link nélkül szolgáltatás esetében „a Kötelezett Szolgáltató – ha ez szükséges – leválasztja a kábelt a meglévő csatlakozási pontjáról és a kábel végződését átadja a Jogosult Szolgáltatónak, a Jogosult Szolgáltató – helymegosztás, vagy távoli hozzáférés keretében elhelyezett – eszközehez való csatlakoztatás céljából, az ehhez szükséges tartalék hosszal. A szolgáltatásnak nem része a kábel csatlakoztatása a Jogosult Szolgáltató eszközehez, ezt a Jogosult Szolgáltató végzi el.”* Ennek alapján a GPON előfizetői szakasz átengedése során a Kötelezett Szolgáltató részéről nem merülhet fel szálhegesztés, tekintettel arra, hogy az átadott optikai szál – a fentieknek megfelelően – a Jogosult Szolgáltató csatlakoztatja a saját eszközeire. A fentieknek megfelelően a „Szálhegesztés Újgenerációs Hurok Átengedési Pontjánál” kiegészítő szolgáltatás a referenciaajánlatban megajánlott szolgáltatásokhoz kapcsolódóan nem merülhet fel, szerepeltetése műszakilag indokolatlan, ezért a kiegészítő szolgáltatást a rendelkező részben foglaltak szerint töröltem.

g) Az Elnök a referenciaajánlatot a Felhordóhálózati kapacitás VLAN Kialakítása kiegészítő szolgáltatás nélkül hagyja jóvá, az alábbi indokokra figyelemmel.

A Magyar Telekom a Kérelem Mellékleteként beadott referenciaajánlat-tervezet 3. Mellékletének XX. pontjában (a további kiegészítő szolgáltatások felsorolásában) v) pontként feltüntette a VLAN Kialakítását. A 2. sz. beadvány, a 3. sz. beadvány, valamint a 4. sz. beadvány részét képező módosított referenciaajánlat-tervezetek 3. Mellékletének XXII. fejezetében (További kiegészítő szolgáltatások) – amely a korábbi XX. pont átszámozása folytán kapott új sorszámozást – w) pont alatt „Felhordóhálózati kapacitás VLAN Kialakítása” megnevezésre módosítva tüntette fel e szolgáltatást, mint „További Kiegészítő Szolgáltatást”. A Törzsszöveg II.2.4.1. pontja (A MARUO tárgyi hatálya) alatti felsorolásban, valamint a Kiegészítő Szolgáltatásnak az 1. Mellékletben szereplő meghatározásában ugyanakkor nem szerepel e szolgáltatás, mint kiegészítő szolgáltatás.

Az 1. Melléklet és a Törzsszöveg hivatkozott rendelkezései alapvető, a referenciaajánlat-tervezet egészére – így annak valamennyi Mellékletére is - irányadó rendelkezéseket tartalmaznak. Azáltal, hogy e rendelkezések nem tartalmazzák a Felhordóhálózati kapacitás VLAN Kialakítását, csak a 3. Melléklet XXII. fejezete, nem állapítható meg egyértelműen, hogy a Magyar Telekom a referenciaajánlatban kiegészítő szolgáltatásként kívánta-e felajánlani azt a Jogosult Szolgáltatók részére.

A 3.a. piaci határozat rendelkező részének I.D.9.1. pontja és a 3.b. piaci határozat rendelkező részének I.D.6.1. pontja tartalmazza azon kiegészítő szolgáltatásokat, melyeket – ha az a hálózatában értelmezhető – a Kötelezett Szolgáltató referenciaajánlatában kialakíthat. Megállapítottam, hogy a piaci határozatok e rendelkezései a Felhordóhálózati kapacitás VLAN Kialakítását nem tartalmazzák. Ezt követően – a piaci határozatoknak a 3. Melléklet XXII. fejezet g) pontjának törléséhez fűzött részletes indokolásban idézett rendelkezéseire figyelemmel – megvizsgáltam, hogy a Felhordóhálózati kapacitás VLAN Kialakításához benyújtott-e a Magyar Telekom a 3.a. piaci határozat rendelkező részének I.D.9.2. a) pontja, illetve a 3.b. piaci határozat rendelkező részének I.D.6.2. a) pontja szerinti műszaki indokolást.

Megállapítottam, hogy a 3.a. piaci határozat rendelkező részének I.D.9.1. pontjában, illetve a 3.b. piaci határozat rendelkező részének I.D.6.1. pontjában fel nem sorolt, de a Kérelemmel együtt benyújtott referenciaajánlat-tervezetben feltüntetett, a Felhordóhálózati kapacitás VLAN Kialakítása műszaki indoklását a Kérelem, illetve annak Mellékletei nem tartalmazták, ugyanakkor a Magyar Telekom a 2. sz. beadványában előterjesztette azt az Elnöknél. Figyelemmel a referenciaajánlat-tervezet Törzsszövege és 1. Melléklete, illetve 3. Melléklete tartalmának fentiekben rögzített ellentmondásaira, valamint a fenti c) pontban foglalt részletes indokolásra, amely jelen kiegészítő szolgáltatás esetében is teljes mértékben alkalmazandó, a Felhordóhálózati kapacitás VLAN Kialakítása kiegészítő szolgáltatás nélkül hagytam jóvá a referenciaajánlatot.

Mindezekre tekintettel a rendelkező részben foglaltak szerint töröltem a 3. Melléklet XXII. fejezetének w) pontját.

h) A fentiekben leírtak alapján a XXII. fejezetben felsorolt összes „további kiegészítő szolgáltatás” törlésre kerül, ezért – tekintettel arra, hogy a XXII. fejezet tartalma lényegében a kiegészítő szolgáltatások felsorolásából áll – a fejezet címsorát és megmaradt szövegrészeit is törölni szükséges.

#### **A 4.A. Melléklet vonatkozásában:**

117. a) A 8. pont referenciaajánlat-tervezet szerinti címe (Közeli Bitfolyam Hozzáférés Réz-xDSL Környezetben) nem felel meg a 8. pont tárgyát képező szolgáltatás Törzsszöveg II.2.4.1. pontja szerinti megnevezésének (Közeli Bitfolyam Hozzáférés xDSL Környezetben). Ennek megfelelően a cím módosításra került.

b) A Közeli Bitfolyam Hozzáférés xDSL Környezetben szolgáltatás műszaki feltételeinek 8. pontban található leírása csak a következőkben tér el a 4.A. Melléklet 11. pontjának szövegétől (a szolgáltatások megnevezésének eltérésétől és néhány nem érdemi, fogalmazásbeli eltéréstől eltekintve):

- A Jogosult Szolgáltató oldali műszaki feltételek tekintetében a 8. és 11. pontok a 3. Melléklet eltérő fejezeteire hivatkoznak (a 8.1. pont az V. fejezetre, a 11.1. és 11.2. pont a VIII., illetve a XIX. fejezetre).
- A javasolt minimális felhasználói hardware feltétel a 8.9. pont szerint Ethernet 100BaseT interfész kártya, a 11.9. pont szerint Ethernet 10BaseT interfész kártya. A javasolt minimális felhasználói software feltétel a 8.12. pont szerint Windows 7, a 11.12. pont szerint Windows XP.

A fenti minimális tartalmi eltérések alapján indokolatlan ugyanazoknak a műszaki feltételeknek a szövegszerű megisméltése az xDSL környezetben megvalósított közeli-, illetve országos bitfolyam hozzáférés esetében. Ez a 4.A. Melléklet terjedelmét indokolatlanul növeli és a műszaki feltételek áttekinthetőségét rontja. Ezért az xDSL környezetben megvalósított közeli bitfolyam hozzáférés esetében elegendő az xDSL környezetben megvalósított országos bitfolyam hozzáférés műszaki feltételeit leíró 11. pontra való hivatkozás, annak rögzítésével, hogy az xDSL környezetben megvalósított megvalósított közeli bitfolyam hozzáférés esetében a Jogosult Szolgáltató oldali műszaki feltételeket a 3. Melléklet V. fejezete tartalmazza. A felhasználói hardware és software minimum követelmények tekintetében, mivel ezek függetlenek attól, hogy a bitfolyam hozzáférés közeli, vagy országos átadási ponttal valósul meg, az országos bitfolyam hozzáférés esetében meghatározott minimum feltételek elégségesek kell, hogy legyenek a közeli

bitfolyam hozzáférés esetében is, vagyis ezek esetében nem szükséges a 11. pontban foglaltaktól eltérő rendelkezés.

118. A Közeli Bitfolyam Hozzáférés GPON Környezetben szolgáltatás műszaki feltételeinek 9. pontban található leírása szövegszerűen megegyezik a 4.A. Melléklet 12. pontjának szövegével (a szolgáltatások megnevezésének eltérésétől és néhány nem érdemi, fogalmazásbeli eltéréstől eltekintve), azzal az eltéréssel, hogy a Jogosult Szolgáltató oldali műszaki feltételek tekintetében a 9. pont a 3. Melléklet VI. fejezetére, a 12. pont a 3. Melléklet XI. fejezetére hivatkozik. Ugyanazoknak a műszaki feltételeknek a szövegszerű megisméltése a GPON környezetben megvalósított közeli-, illetve országos bitfolyam hozzáférés esetében indokolatlan, a 4.A. Melléklet terjedelmét indokolatlanul növeli és a műszaki feltételek áttekinthetőségét rontja. Ezért a GPON környezetben megvalósított közeli bitfolyam hozzáférés esetében elegendő a GPON környezetben megvalósított országos bitfolyam hozzáférés műszaki feltételeit leíró 12. pontra való hivatkozás, annak rögzítésével, hogy a GPON környezetben megvalósított közeli bitfolyam hozzáférés esetében a Jogosult Szolgáltató oldali műszaki feltételeket a 3. Melléklet VI. fejezete tartalmazza.
119. A Közeli Bitfolyam Hozzáférés Kábelhálózati Környezetben szolgáltatás műszaki feltételeinek 10. pontban található leírása szövegszerűen megegyezik a 4.A. Melléklet 13. pontjának szövegével (a szolgáltatások megnevezésének eltérésétől és néhány nem érdemi, fogalmazásbeli eltéréstől eltekintve), azzal az eltéréssel, hogy a Jogosult Szolgáltató oldali műszaki feltételek tekintetében a 10. pont a 3. Melléklet VII. fejezetére, a 13. pont a 3. Melléklet X. fejezetére hivatkozik. Ugyanazoknak a műszaki feltételeknek a szövegszerű megisméltése a Kábelhálózati környezetben megvalósított közeli-, illetve országos bitfolyam hozzáférés esetében indokolatlan, a 4.A. Melléklet terjedelmét indokolatlanul növeli és a műszaki feltételek áttekinthetőségét rontja. Ezért a kábelhálózati környezetben megvalósított közeli bitfolyam hozzáférés esetében elegendő a kábelhálózati környezetben megvalósított országos bitfolyam hozzáférés műszaki feltételeit leíró 13. pontra való hivatkozás, annak rögzítésével, hogy a kábelhálózati környezetben megvalósított közeli bitfolyam hozzáférés esetében a Jogosult Szolgáltató oldali műszaki feltételeket a 3. Melléklet VII. fejezete tartalmazza.
120. A 11. pont referenciaajánlat-tervezet szerinti címe „Országos Bitfolyam Hozzáférés Réz-xDSL Környezetben”, valamint az első bekezdés is a „réz hálózaton” megvalósított országos bitfolyam hozzáférésre vonatkozóan határozza meg a 11. pont tartalmát. Ez nem megfelelő, mivel a 11. pont nem csak a réz érpáras hálózaton megvalósított réz-xDSL, hanem az FTTx-xDSL környezetben megvalósított országos bitfolyam hozzáférés műszaki feltételeit is tartalmazza. Ennek megfelelően szükséges a rendelkező rész szerinti módosítás.
121. A 14. pont az „Az 5000 Ft-os szabály keretrendszere” címmel meghatározza, hogy a Magyar Telekom egy új előfizető bekötésénél legfeljebb milyen mértékű hálózat építési tevékenységeket végez el. Ez nem felel meg a piaci határozatok hozzáférési kötelezettség kiterjedését meghatározó pontjainak (3.a. piaci határozat rendelkező rész I. D.3., I. D.4., I.D.5. pontjainak második bekezdése, valamint a 3.b. piaci határozat rendelkező rész I. D.2., I. D.3. pontjainak második bekezdése). A piaci határozatok hivatkozott pontjai szerint a Kötelezett Szolgáltató az átengedést, illetve hozzáférést a hozzáférési kötelezettség által érintett hozzáférési hálózata által lefedett szolgáltatási területen köteles biztosítani. A hálózat által lefedett szolgáltatási terület – a meglévő előfizetői hozzáférési pontokon túlmenően – kiterjed mindazokra a földrajzi címekre, amelyek esetében a Kötelezett Szolgáltató az adott hálózaton nyújtott kiskereskedelmi internet szolgáltatás létesítésekor nem, vagy legfeljebb bruttó 5000 Ft értékben számítana fel azon a jogcímen külön szolgáltatás létesítési díjat, hogy az adott földrajzi cím kívül esik a hálózat által



lefedett szolgáltatási területen. A 4.A. fejezet 14. pontjában meghatározott – az előfizetői hozzáférés kiépítésének költségén, illetve műszaki tartalmán alapuló – feltételek a piaci határozatok fenti rendelkezéseinek nem felelnek meg. A referenciaajánlat-tervezetben meghatározott feltételek azt eredményezhetik, hogy olyan esetben is kizárásra kerül a szolgáltatás nyújtása, ahol egyébként a piaci határozatok fenti rendelkezései alapján a szolgáltatás nyújtására a Magyar Telekom köteles lenne. Tekintettel arra, hogy a piaci határozatok fenti rendelkezései alapján egyértelműen eldönthető, hogy adott földrajzi cím tekintetében a Magyar Telekom köteles-e a hozzáférést, átengedést biztosítani, további, erre vonatkozó feltételek meghatározása nem indokolt és a piaci határozatoknak nem felel meg, ezért törlésük szükséges.

#### **A 4.C. Melléklet vonatkozásában:**

122. A 8.1. pont a központ oldali berendezések esetében 15 napos, az előfizető oldali végberendezések esetében 30 napos teljesítési időtartamot határoz meg. Ez nem felel meg a 3.a. piaci határozat rendelkező rész I. D.10.1. pontja „Egyedi hálózati szerződések megkötése” részének, illetve a 3.b. piaci határozat rendelkező rész I. D.7. pontja „Egyedi hálózati szerződések megkötése” részének, amelyek szerint a berendezés alkalmassági vizsgálat időtartama legfeljebb 15 nap lehet. Ennek megfelelően szükséges a rendelkező rész szerinti módosítás.

#### **A 4.D Melléklet vonatkozásában:**

123. A jelen pont kiegészítése a Törzsszöveg VI.10.3.2. pontjának módosításához kapcsolódó, jelen határozat 13. pontjában található indoklás alapján indokolt.
124. A jelen alpont törlése a Törzsszöveg VI.10.3.2. pontjának módosításához kapcsolódó jelen határozat 13. pontjában található indoklás alapján indokolt.
125. Az I.3.1. a) alpont a szolgáltatás létesítésének időtartamára vonatkozó teljesítménymutató mért jellemzőiről rendelkezik. A 4.D Melléklet II.3. pontjában foglaltak értelmében a vállalt teljesítési szint be nem tartása esetén Magyar Telekom által a Jogosult Szolgáltató részére kötbért fizet.

A 3.a. és a 3. b piaci határozat rendelkező része az I.A.1. r) alpontban elkülöníti a késedelmi és a minőségi kötbért. A késedelmi kötbért a piaci határozatok I.B.3. pont a), d) e) és f) pontja szerinti, míg a minőségi kötbért a piaci határozatok I.B.3. pont b), c és g) pontja szerinti teljesítménymutatók be nem tartása esetén kell fizetnie a Magyar Telekomnak. A késedelmi típusú kötbér mindig adott határidő elmulasztásához, ebből következően mindig adott egyedi szerződéshez kötődik, a Jogosult Szolgáltatónak az Eszr. 7. § (3) és (4) bekezdése alapján szintén egyedileg, azaz egyedi előfizetőnként és előfizetői szerződésenként kell helytállnia az előfizető felé a határidők teljesítése terén. Tehát ha a Jogosult Szolgáltató nem határidőben létesíti a szolgáltatást (ehhez kötődik az I.B.3. pont a), d) e) és f) pontja), akkor ebben az esetben mindig kötbér fizetésére köteles az előfizető felé. Erre tekintettel, ha az előfizetői szolgáltatás létesítésében történő határidő késedelme a Jogosult Szolgáltató részéről azért következik be, mert a Magyar Telekom a vállalt mutató értékét nem tudta az adott Egyedi Szerződéshez kapcsolódóan teljesíteni, akkor Jogosult az előfizető felé az Eszr. 7. § (3) bekezdése alapján minden egyes esetben köteles lesz kötbért fizetni. Így nem engedhető meg, hogy az I.B.3. pont a), d) e) és f) pontja szerinti teljesítménymutatók csak aggregáltan kerüljenek számításra a Magyar Telekom által, mivel ez azt eredményezné, hogy a Jogosult Szolgáltatónak ugyan helyt kell állnia az előfizetője felé kötbérfizetés tekintetében minden egyes olyan esetben is, amikor a határidő késedelme a Magyar Telekom hibájából merül fel, a Magyar Telekom ugyanakkor a

teljesítménymutató aggregált számításából adódóan nem fizetne minden egyes egyedi szerződés után kötbért. Így előfordulhatna olyan eset, hogy a Kötelezett ugyan több szerződés tekintetében nem teljesít határidőben, de a Jogosulttal kötött összes szerződés tekintetében még betartja az aggregáltan számításra kerülő teljesítménymutató vállalt értékét, mert pl. egyes szerződések esetében már a határidő előtt létesít. Ez a Jogosult Szolgáltató Eszr.-beli kötelezettsége miatt nem engedhető meg, hiszen garantálni kell, hogy a Jogosult Szolgáltató előfizető felé kifizetett kötbérösszeg minden esetben térüljön, ha a határidő túllépése a Magyar Telekom teljesítménymutatójának be nem tartás miatt következett be.

A fentiek miatt tehát mivel a teljesítménymutató a piaci határozatok I.B.3. pont a), d) e) és f) pontjai szerinti esetekben az adott hálózati szerződésben foglalt adott szolgáltatás létesítése kapcsán vállalt határidő teljesítésére vonatkozó célérték, ezért „késelemleni jellegéből” adódóan a szolgáltatási szint vállalás, illetve annak teljesülése/ nem teljesülése kizárólag az adott Egyedi Szerződés viszonylatában értelmezhető, vizsgálható és állapítható meg, így ezen mutató esetében a kötbér kötelezettség alapjául szolgáló teljesítménymutató számítása egyedileg, egyedi szerződésenként indokolt. Továbbá mivel a vállalt teljesítési szint be nem tartását jelen teljesítmény mutatótól való eltérés mutatja, kötbért pedig valamennyi olyan esetben fizetnie kell, amennyiben valamely Jogosult Szolgáltató felé a létesítés nem valósult meg határidőben, ezért a mutató is értelemszerűen egyedileg számítandó. Tehát a szolgáltatás létesítése vonatkozásában a teljesítménymutató az adott Egyedi Szerződéshez kötődő létesítés teljesítését hivatott mérni, azaz a mutató számítása során az adott Egyedi Szerződés szerinti létesítés időtartamának mérése indokolt.

Mivel a kihúzásra kerülő szövegrészek az értelmezhetőséget ilyen szempontból zavarták, ezért törlésük indokolt.

Továbbá az I.3.1. a) alpontban foglalt szolgáltatás létesítésének időtartama kapcsán indokolt pontosan meghatározni, hogy az esetlegesen elvégzett alkalmassági, megvalósíthatósági vizsgálatok pontosan mely időtartama nem kerül beszámításra. Ugyanis, amennyiben az esetlegesen elvégzett alkalmassági, megvalósíthatósági vizsgálatok időtartama meghaladja a rendelkező részben foglalt Mellékletek megfelelő pontjaiban rögzített időtartamot, úgy a rögzített időtartamot meghaladó időtartam a Kötelezett Szolgáltató késedelmének tekinthető, amely késlelteti a létesítést, és ezáltal figyelembe vétele indokolt a mutató számítása során, mivel a 3.a. piaci határozat I.D.10.1. és a 3.b. piaci határozat I.D.7. pontjaiban foglaltak értelmében is az egyes megvalósíthatósági, alkalmassági vizsgálatok esetében csupán a 3.a. és 3.b. piaci határozatban foglalt időtartammal hosszabbodhat meg a Jogosult Szolgáltató igényének elbírálására, illetve az egyedi hálózati szerződés megkötésére vonatkozó határidő, azon túlmenően nem.

Mivel a szolgáltatás létesítése során szükséges a Felek együttműködése, ezért előfordulhat olyan eset, hogy – bár a Magyar Telekom a szerződés szerű teljesítést felajánlja – a Jogosult késedelme okán nem kerül határidőben létesítésre a szolgáltatás; továbbá vis maior esemény is előidézheti, hogy a szolgáltatás létesítésére vonatkozó határidőnél (akár jelentősen) hosszabb időt vesz igénybe a teljesítés. A szövegrészt ezért szükséges kiegészíteni azzal, hogy a szolgáltatás létesítési idejének megállapított értékébe nem számítandó bele az az időtartam sem ami a szerződés szerű teljesítésnek a Magyar Telekom általi felajánlása és a Jogosultnak a szerződés szerűen felajánlott teljesítés elfogadásával kapcsolatos késedelmével vagy annak Jogosult általi megtagadásával összefüggésben telt el, valamint az az időtartam, amíg a vis maior miatt lehetetlen a szolgáltatás létesítése.

126. Az I.3.1.b) alpont módosítása amiatt indokolt, mivel a 3.a. és 3.b. piaci határozat rendelkező rész I.B.3 b) pontja értelmében a rendelkezésre állás értéke az adott szolgáltatásra vonatkozó használhatósági időnek a naptári évre vonatkoztatott aránya, a használhatósági időbe nem tartozik bele a hibák és karbantartások miatti szolgáltatás kiesési idő. A szolgáltatás éves rendelkezésre állása ugyanis alapvetően a hibák és a karbantartások miatt szünetelhet, tehát ha ezeket nem számoljuk bele a szolgáltatás-kiesési időbe, akkor (figyelembe véve a vis maior miatti szolgáltatás-kieséssel történő pozitív korrekció lehetőségét), akkor lehetetlen a vállalt célérték megszegése, mivel nem fordulhat elő olyan eset az itt foglalt három eseten kívül (hiba, karbantartás, vis maior), amikor a szolgáltatás nem áll rendelkezésre.

Ahogy az a Vodafone észrevétele kapcsán már rögzítésre került a 3.a. piaci határozat C.fejezet 5.9 pontjában adott válaszban is, a hibák és a karbantartások miatti szolgáltatás kiesés nem tartozik bele a használhatósági időbe, ezért ezekkel a szolgáltatás kiesésekkel csökken a használhatósági idő, azaz megnő a szolgáltatás-kiesés időtartama.

Továbbá, a Magyar Telekom kiskereskedelmi előfizetői felé vállalt éves rendelkezésre állás számításakor sem korigálja a szolgáltatás-kiesés teljes időtartamát a tervezett átalakítások, felújítások, illetve karbantartások kapcsán fellépő szolgáltatás kiesési idővel (lásd az alábbi URL címen [https://www.telekom.hu/static-tr/sw/file/Vezetekes\\_internet\\_halozati\\_celertekek.pdf](https://www.telekom.hu/static-tr/sw/file/Vezetekes_internet_halozati_celertekek.pdf), ahol az adott évben a szolgáltatás-kiesés teljes időtartama: a szolgáltatás-kiesés regisztrálásától a szolgáltatás helyreállításáig eltelt összes idő).

Mindezek fényében a szolgáltatás-kiesés teljes időtartamának számításakor a tervezett átalakítás, felújítás, karbantartás miatt kieső szolgáltatási idő is beleszámítandó, az azzal történő pozitív korrekció nem elfogadható, ugyanakkor a vis maiorból adódó szolgáltatás kiesés esetei - természetükből fakadóan - nem értendők bele, így az azzal való korrekció indokolt.

127. A 4.D Melléklet I.3.1. c) pont rendelkezik a 24, illetve 72 órán belül elhárított hibák aránya tekintetében a mért jellemzőkről, így arról, hogy mely időszakot kell figyelmen kívül hagyni annak megállapítása során, hogy a bejelentett hibákat mennyi időn belül hárítja el a Magyar Telekom. Előfordulhat, hogy vis maior esemény miatt a hiba kijavítása iránti szükséges intézkedéseket a Magyar Telekom nem tudja megtenni, ezért az ezzel érintett időszak figyelmen kívül hagyandó a bejelentett hibák elhárítására fordított idő kiszámításakor.

128. Az I.3.1. d) alpontban foglalt szolgáltatóváltás megvalósításának időtartama kapcsán indokolt pontosan meghatározni, hogy az esetlegesen elvégzett alkalmassági, megvalósíthatósági vizsgálatok pontosan mely időtartama nem kerül beszámításra. Ugyanis, amennyiben az esetlegesen elvégzett alkalmassági, megvalósíthatósági vizsgálatok időtartama meghaladja a rendelkező részben foglalt Mellékletek megfelelő pontjaiban rögzített időtartamot, úgy a rögzített időtartamot meghaladó időtartam a Kötelezett Szolgáltató késedelmének tekinthető, amely késlelteti a létesítést, és ezáltal a szolgáltatóváltást, emiatt figyelembe vétele indokolt a mutató számítása során, mivel a 3.a. piaci határozat I.D.10.1. és a 3.b. piaci határozat I.D.7. pontjaiban foglaltak értelmében is az egyes megvalósíthatósági, alkalmassági vizsgálatok esetében csupán a 3.a. és 3.b. piaci határozatban foglalt időtartammal hosszabbodhat meg a Jogosult Szolgáltató igényének elbírálására, illetve az egyedi hálózati szerződés megkötésére vonatkozó határidő, azon túlmenően nem.

Mivel a szolgáltatóváltás során szükséges a Felek együttműködése, ezért előfordulhat olyan eset, hogy – bár a Magyar Telekom a szerződésszerű teljesítést felajánlja – a Jogosult késedelme okán

nem kerül határidőben megvalósításra a szolgáltatóváltás; továbbá elképzelhető olyan időszak is, amikor vis maior esemény miatt nem tudja Magyar Telekom a szolgáltatóváltás megvalósításához szükséges intézkedéseket megtenni. A szövegrészt szükséges ezért kiegészíteni azzal, hogy a szolgáltatóváltás megvalósításának időtartamába nem számítandó bele az az időtartam, ami a szerződésszerű teljesítésnek a Magyar Telekom általi felajánlása és a Jogosultnak a szerződésszerűen felajánlott teljesítés elfogadásával kapcsolatos késedelmével vagy annak Jogosult általi megtagadásával összefüggésben telt el, valamint az az időtartam, amíg a vis maior miatt lehetetlenné válik a szolgáltatóváltás megvalósítása.

A 125. pontban foglalt indokolással összhangban továbbá, mivel ezen teljesítménymutató is az adott hálózati szerződésben foglalt adott szolgáltatás létesítése kapcsán vállalt határidő teljesítésére vonatkozó célérték, és így „késedelemi jellegéből” adódóan a szolgáltatási szint vállalás, illetve annak teljesülése/ nem teljesülése kizárólag az adott Egyedi Szerződés viszonylatában értelmezhető, rögzítésre került, hogy a szolgáltatóváltás vonatkozásában a teljesítménymutató az adott Egyedi Szerződéshez kötődő szolgáltatóváltás teljesítését hivatott mérni, azaz a mutató számítása során az adott Egyedi Szerződés szerinti időtartam mérése indokolt.

129. A 4. D. Melléklet I.3.1. e) alpontjának második bekezdése (A mért jellemzők) rendelkezik a szolgáltatásváltás megvalósítására vonatkozó teljesítménymutató mért jellemzőiről. A Magyar Telekom a 3. sz. beadványában foglalt indoklás és az az alapján kialakított, a 3. sz. beadvány mellékleteként benyújtott referenciaajánlat-tervezet 5.E Melléklet értelmében (mely melléklet szövegét a 4. sz. beadvánnyal a Magyar Telekom nem módosította) a szolgáltatásváltást - szerződésmódosítás helyett - az újonnan létesítendő szolgáltatásra vonatkozó új igénybejelentésként kezeli. Ezzel összhangban indokolt volt a szolgáltatásváltásra vonatkozó teljesítménymutató mért jellemzőinek meghatározására vonatkozó rendelkezés módosítása, akként, hogy a szerződésmódosításra való utalás törlésre került, továbbá indokolt volt a jelen Melléklet I.3.1. a) pontjában található szolgáltatás létesítés időtartamánál szereplő mért jellemzőkkel való összhangba hozása.

Az I.3.1. e) alpontban foglalt szolgáltatásváltás megvalósításának időtartama kapcsán indokolt pontosan meghatározni, hogy az esetlegesen elvégzett alkalmassági, megvalósíthatósági vizsgálatok pontosan mely időtartama nem kerül beszámításra. Ugyanis, amennyiben az esetlegesen elvégzett alkalmassági, megvalósíthatósági vizsgálatok időtartama meghaladja a rendelkező részben foglalt Mellékletek megfelelő pontjaiban rögzített időtartamot, úgy a rögzített időtartamot meghaladó időtartam a Kötelezett Szolgáltató késedelmének tekinthető, amely késlelteti a létesítést, és ezáltal a szolgáltatásváltást, emiatt figyelembe vétele indokolt a mutató számítása során, mivel a 3.a. piaci határozat I.D.10.1. és a 3.b. piaci határozat I.D.7. pontjaiban foglaltak értelmében is az egyes megvalósíthatósági, alkalmassági vizsgálatok esetében csupán a 3.a. és 3.b. piaci határozatban foglalt időtartammal hosszabbodhat meg a Jogosult Szolgáltató igényének elbírálására, illetve az egyedi hálózati szerződés megkötésére vonatkozó határidő, azon túlmenően nem.

Mivel a szolgáltatásváltás során szükséges a Felek együttműködése, ezért előfordulhat olyan eset, hogy – bár a Magyar Telekom a szerződésszerű teljesítést felajánlja – a Jogosult késedelmek okán nem kerül határidőben megvalósításra a szolgáltatásváltás; továbbá elképzelhető olyan időszak is, amikor vis maior esemény miatt nem tudja Magyar Telekom a szolgáltatásváltás megvalósításához szükséges intézkedéseket megtenni. A szövegrészt szükséges ezért a fentiekben túl azzal is kiegészíteni, hogy a szolgáltatásváltás megvalósításának időtartamába nem

számítandó bele az az időtartam, ami a szerződésszerű teljesítésnek a Magyar Telekom általi felajánlása és a Jogosultnak a szerződésszerűen felajánlott teljesítés elfogadásával kapcsolatos késedelmével vagy annak Jogosult általi megtagadásával összefüggésben telt el, valamint az az időtartam, amíg a vis maior miatt lehetetlenné válik a szolgáltatásváltás megvalósítása.

A 125. pontban foglalt indokolással összhangban továbbá, mivel ezen teljesítménymutató is az adott hálózati szerződésben foglalt adott szolgáltatás létesítése kapcsán vállalt határidő teljesítésére vonatkozó célérték, és így „késelelemi jellegéből” adódóan a szolgáltatási szint vállalás, illetve annak teljesülése/ nem teljesülése kizárólag az adott Egyedi Szerződés viszonylatában értelmezhető, rögzítésre került, hogy a szolgáltatásváltás vonatkozásában a teljesítménymutató az adott Egyedi Szerződéshez kötődő szolgáltatásváltás teljesítését hivatott mérni, azaz a mutató számítása során az adott Egyedi Szerződés szerinti időtartam mérése indokolt.

130. A 4. D. Melléklet I.3.1. f) alpontjának második bekezdése (A mért jellemzők) rendelkezik az előfizetői hozzáférési pont áthelyezésének megvalósítására vonatkozó teljesítménymutató mért jellemzőiről. A Magyar Telekom a 3. sz. beadványában foglalt indoklás és az az alapján kialakított 5.E Melléklet értelmében az előfizetői hozzáférési pont áthelyezést szerződésmódosítás helyett az új előfizetői hozzáférési pontra vonatkozó új igénybejelentésként kezeli. Ezzel összhangban indokolt volt az előfizetői hozzáférési pont áthelyezésére vonatkozó teljesítménymutató mért jellemzőinek meghatározására vonatkozó rendelkezése módosítása, akként, hogy a szerződésmódosításra való utalás törlésre került, továbbá indokolt volt a jelen Melléklet I.3.1. a) pontjában található szolgáltatás létesítés időtartamánál szereplő mért jellemzőkkel való összhangba hozása.

Az I.3.1. f) alpontban foglalt előfizetői hozzáférési pont áthelyezésének időtartama kapcsán indokolt pontosan meghatározni, hogy az esetlegesen elvégzett alkalmassági, megvalósíthatósági vizsgálatok pontosan mely időtartama nem kerül beszámításra. Ugyanis, amennyiben az esetlegesen elvégzett alkalmassági, megvalósíthatósági vizsgálatok időtartama meghaladja a rendelkező részben foglalt Mellékletek megfelelő pontjaiban rögzített időtartamot, úgy a rögzített időtartamot meghaladó időtartam a Kötelezett Szolgáltató késedelmének tekinthető, amely késlelteti a létesítést, és ezáltal az előfizetői hozzáférési pont áthelyezését, emiatt figyelembe vétele indokolt a mutató számítása során, mivel a 3.a. piaci határozat I.D.10.1. és a 3.b. piaci határozat I.D.7. pontjaiban foglaltak értelmében is az egyes megvalósíthatósági, alkalmassági vizsgálatok esetében csupán a 3.a. és 3.b. piaci határozatban foglalt időtartammal hosszabbodhat meg a Jogosult Szolgáltató igényének elbírálására, illetve az egyedi hálózati szerződés megkötésére vonatkozó határidő, azon túlmenően nem.

Mivel az előfizetői hozzáférési pont áthelyezése során szükséges a Felek együttműködése, ezért előfordulhat olyan eset, hogy – bár a Magyar Telekom a szerződésszerű teljesítést felajánlja – a Jogosult késedelme okán nem kerül határidőben megvalósításra az áthelyezés; továbbá elképzelhető olyan időszak is, amikor vis maior esemény miatt nem tudja Magyar Telekom az áthelyezés megvalósításához szükséges intézkedéseket megtenni. A szövegrészt szükséges ezért a fentiekén túl azzal is kiegészíteni, hogy az áthelyezés megvalósításának időtartamába nem számítandó bele az az időtartam, ami a szerződésszerű teljesítésnek a Magyar Telekom általi felajánlása és a Jogosultnak a szerződésszerűen felajánlott teljesítés elfogadásával kapcsolatos késedelmével vagy annak Jogosult általi megtagadásával összefüggésben telt el, valamint az az időtartam, amíg a vis maior miatt lehetetlenné válik az áthelyezés megvalósítása.

A 125. pontban foglalt indokolással összhangban továbbá, mivel ezen teljesítménymutató is az adott hálózati szerződésben foglalt adott szolgáltatás létesítése kapcsán vállalt határidő teljesítésére vonatkozó célérték, és így „késelemleni jellegéből” adódóan a szolgáltatási szint vállalás, illetve annak teljesülése/ nem teljesülése kizárólag az adott Egyedi Szerződés viszonylatában értelmezhető, rögzítésre került, hogy az előfizetői hozzáférési pont áthelyezés vonatkozásában a teljesítménymutató az adott Egyedi Szerződéshez kötődő előfizetői hozzáférési pont áthelyezésének időtartama teljesítését hívatott mérni, azaz a mutató számítása során az adott Egyedi Szerződés szerinti időtartam mérése indokolt.

131. A jelen pontban beszúrására a Törzsszöveg VI.10.3.2. pontjának módosításához kapcsolódó 13. pontban található indoklás alapján indokolt. Az elektronikus információs hozzáférési felület elérhetőségére vonatkozó éves rendelkezésre állás értékére vonatkozó teljesítménymutató kialakítása az I.3.1 b) pontban foglalt éves rendelkezésre állás mutatónál írtak figyelembe vételével történt.
132. Az 1.17. táblázat alatt lévő szöveg törlésre került, mivel a 4.D Melléklet I.3.1 pontjában, a teljesítménymutatók mért jellemzőinek leírása során rögzítésre került, hogy a vis maior esetek nem kerülnek figyelembe vételre a teljesítménymutatók számítása során, így erről nem indokolt jelen táblázat esetében külön rendelkezni.
133. A szolgáltatás létesítésének időtartama a referenciaajánlat-tervezet 4.D Melléklet I.3.1 a) pontjában foglalt mért jellemzők értelmében a megvalósult létesítés időpontja és a teljes – tehát az előírt összes adatot tartalmazó – jogosult igénybejelentés kézhezvételének időpontja között eltelt idő, napokban kifejezve. A szolgáltatás létesítés időtartamára - amennyiben helymegosztás kialakítására, illetve egyéb jelentős átalakításra nem kerül sor - a Magyar Telekom által vállalat 5 naptári napba a mért jellemzők értelmében bele kell férnie az igénybejelentés elbírálásának, a szerződéskötésnek és a szolgáltatás létesítésének is, ami nyilvánvalóan lehetetlen vállalás, ezért a célérték módosítása indokolt. Tekintettel a 3.a. piaci határozat I.D.10.1 és a 3.b. piaci határozat I.D.7. pontjában foglalt a hálózati szerződést megelőző együttműködéssel, a hálózati szerződés megkötésével kapcsolatos határidőre vonatkozó rendelkezésekben foglaltakra, a Hatóság a 3.a. és 3.b. piaci határozatok által megengedett maximális határidők figyelembe vételével állapította meg a célértéket annak érdekében, hogy az teljesíthető legyen, ennek megfelelően az 5 naptári nap 15 naptári napra történő módosítása volt indokolt. Mivel a szolgáltatóváltás, a szolgáltatásváltás és az előfizetői hozzáférési pont áthelyezése a referenciaajánlat-tervezet értelmében szintén új igénybejelentésként kezelendő, ezért ezekre is a szolgáltatás létesítésének időtartamánál alkalmazandó határidők irányadóak, így a b), c) és d) alpont esetében is az 5 naptári napot 15 naptári napra történő módosítása indokolt.

Mivel a szolgáltatás létesítés időtartamára vonatkozó teljesítménymutató - amennyiben helymegosztás kialakítására, illetve egyéb jelentős átalakításra nem kerül sor – a fentebbi indokok miatt 10 naptári nappal megemelésre került, ezért annak érdekében, hogy a 3.a. piaci határozat I.D.10.1 és a 3.b. piaci határozat I.D.7. pontjában foglalt a hálózati szerződést megelőző együttműködéssel, a hálózati szerződés megkötésével kapcsolatos határidőre vonatkozó rendelkezések által kitűzött célok és az a), b),c) és d) teljesítménymutatók módosított értékei továbbra is összhangban legyenek indokolt az e), f), g) és h) alpontokban foglalt teljesítménymutatók esetében is a határidők 10 naptári nappal történő megemelése, azaz 30 napról 40 napra történő módosítása. Ezen módosítás nélkül ugyanis nem minden esetben lenne teljesíthető a 3.a. piaci határozat I.D.10.1 és a 3.b. piaci határozat I.D.7. pontjában a „Hálózati szerződés teljesítése” alcím azon rendelkezése, hogy amennyiben az alapszolgáltatások igénybevételéhez helymegosztás kialakítására vagy egyéb jelentős átalakításra van szükség,

akkor a felek jogosultak a helymegosztás feltételeinek biztosítása, illetve az átalakítás megvalósítása érdekében a szerződéskötés időpontjától számított legfeljebb 30 napos időtartamban megállapodni a szerződés megvalósítása tekintetében. Mivel a szolgáltatás létesítés időtartamára rendelkezésre álló időbe a 4.D Melléklet I.3.1 a) pontjában foglalt mért jellemzők értelmében bele kell férnie az igénybejelentés elbírálásának, a szerződéskötésnek és a szolgáltatás létesítésének is, így a felek számára biztosítható legfeljebb fenti 30 nap csak úgy teljesíthető, ha a teljesítménymutató értékét megemelem 30-ról 40 napra.

134. A Magyar Telekom a 3. sz. beadványában nyilatkozott arról, hogy a kiskereskedelmi szolgáltatása tekintetében az Mr.3. § (1) és (4) bekezdése továbbá a 12. § (1) bekezdés d) pontja alapján az éves rendelkezésre állás tekintetében meghatározott célértéket kizárólag a honlapján tünteti fel. Ez az érték a Magyar Telekom által megadott honlap elérhetőség ([https://telekom.hu/rolunk/vallaltrol/iranyelveink/minoseg\\_garancia](https://telekom.hu/rolunk/vallaltrol/iranyelveink/minoseg_garancia)) szerint: 98%. A Magyar Telekom így a rendelkező rész szerinti pontokban referenciaajánlat-tervezetében rendre 98%-os rendelkezésre állást adott meg valamennyi, a MARUO alapján nyújtott hálózati szolgáltatása tekintetében. A 3.a. piaci és 3.b. piaci határozatok I.B.3. pontja aszerint rendelkezik, hogy

- a szolgáltatás létesítésének időtartama,
- az éves rendelkezésre állás értéke,
- a 24 és 72 órán belül elhárított hibák aránya,
- előfizetői hozzáférési pont áthelyezés megvalósításának időtartama, továbbá
- a határozatban foglalt transzport minőség (késleltetés, késleltetés ingadozás, keretvesztési arány, bithiba arány)

teljesítménymutatók esetében az alapszolgáltatásokra vonatkozóan vállalt minőségi szint nem jelenthet alacsonyabb minőséget, mint amit a Kötelezett Szolgáltató, illetve az irányítása alatt álló bármely vállalkozás az adott nagykereskedelmi szolgáltatásra tartalmában ráépülő, az adott teljesítménymutató tekintetében legmagasabb minőségi szintű kiskereskedelmi szolgáltatása esetében a saját előfizetői számára biztosít.

A Magyar Telekom honlapján elérhető információk alapján ([https://www.telekom.hu/static-tr/sw/file/2017\\_evi\\_Telekom\\_szolgáltatasmínosegi\\_mutatok.pdf](https://www.telekom.hu/static-tr/sw/file/2017_evi_Telekom_szolgáltatasmínosegi_mutatok.pdf)) megállapítható, hogy 2017. évben a vállalt célértéknél a Magyar Telekom a helyhez kötött internet szolgáltatás tekintetében jóval nagyobb, 99,89%-os rendelkezésre állást biztosított az előfizetők számára, illetve a 2017-et megelőző időszakban sem volt alacsonyabb a tényleges teljesítés, mint 99% ([https://www.telekom.hu/static-tr/sw/file/MARUO\\_KBH\\_kisker\\_mutatok\\_mert\\_ertekek\\_2015\\_H1\\_honlapra.pdf](https://www.telekom.hu/static-tr/sw/file/MARUO_KBH_kisker_mutatok_mert_ertekek_2015_H1_honlapra.pdf)).

Megállapítható továbbá, hogy a Magyar Telekom a legutóbbi, HF/32947-4/2012. számú határozattal jóváhagyott referenciaajánlatában a jelenleginél magasabb, 99%-os célértékű rendelkezésre állást vállalt a hálózati szolgáltatások tekintetében, ehhez képest a Magyar Telekom által vállalt éves rendelkezésre állási mutató célértéke 1%-ot csökkent. (Ez az 1% -os csökkenés jelentősnek mondható, hiszen jelen esetben egy valamennyi előfizetőre vonatkoztatott éves mérési gyakoriságú hálózati teljesítménymutatóról van szó úgy, hogy a fenti kiskereskedelmi mutatók alapján a szolgáltatás minősége az elmúlt időszakban nem csökkent).

A 3.a. piaci és 3.b. piaci határozatok fentebb idézett I.B.3. pontja nem a saját előfizetők felé vállalt, hanem a ténylegesen biztosított teljesítménymutató biztosítását írja elő a Jogosult Szolgáltatók felé a Magyar Telekom részéről, ugyanakkor a Magyar Telekom az eljárás során az Eht. 67/A.

(3) bekezdésben foglalt kötelezettsége és az erre irányuló Hiánypótlási Végzésben és Második Hiánypótlási Végzésben foglaltak ellenére sem bizonyította, hogy az általa a MARUO tervezetében az éves rendelkezésre állás tekintetében vállalt célérték és a ténylegesen biztosított célérték szignifikánsan nem tér el egymástól, holott erre nézve (a fentiekben kifejtett) egyértelmű jelek utalnak. Ezen kívül hangsúlyozandó az is, hogy tekintettel arra, hogy az éves rendelkezésre állás tekintetében a Magyar Telekomnak nem áll fenn jogszabályi kötelezettsége arra nézve, hogy annak célértékeit az Általános Szerződési Feltételeiben vagy egyedi előfizetői szerződéseiben adja meg, ezért ezen célértékben vállalt értéket a Magyar Telekom bármikor szabadon megváltoztathatja az előfizetői felé. Ebből következően tehát a Magyar Telekom a MARUO időbeli hatálya alatt bármikor megteheti, hogy ezen előfizetők felé vállalt értéket megváltoztatja, ami azt eredményezné, hogy az előfizetők felé vállalt érték nyilvánvalóan eltérne a MARUO-ban a Jogosult szolgáltatók felé vállalt értéktől. (Ezért is kötötték 3.a. piaci és 3.b. piaci határozatok fentebb idézett I.B.3. pontjai ténylegesen biztosított és a nem a vállalt teljesítménymutatóval azonos teljesítménymutató biztosítását a Jogosult Szolgáltatók felé a Magyar Telekom részéről). Ennek okán sem fogadható el a Magyar Telekom által az előfizetők felé ténylegesen vállalt 98%-os értékkel azonos érték vállalása a Jogosult Szolgáltatók felé. Tekintettel arra, hogy a felhordóhálózati szolgáltatások használhatósága közvetlenül befolyásolja az alapszolgáltatások használhatóságát, hiszen a legtöbb esetben a felhordó hálózati szolgáltatás esetén tapasztalható kimaradás egyben az alapszolgáltatás szünetelését is jelenti. Ebből következően az alapszolgáltatások esetében biztosított éves rendelkezésre állás értéke csak akkor biztosítható, amennyiben a felhordó hálózati szolgáltatások éves rendelkezésre állása ezt lehetővé teszi. Ez szükségessé teszi, hogy teljesítménymutatók értéke a felhordó hálózati szolgáltatások esetében az alapszolgáltatásokkal összhangban kerüljön meghatározásra. Az Elnök ennek megfelelően az alapszolgáltatásokkal együtt a felhordóhálózati szolgáltatások éves rendelkezésre állására vonatkozó célértéket is megemelte. Az Elnök ennek figyelembevételével a 3.a. piaci és 3.b. piaci határozatok I.B.3. pontjának történő egyértelmű megfelelés érdekében (azaz, hogy az éves rendelkezésre állás célértéke a Magyar Telekom által az előfizetői felé ténylegesen biztosított teljesítménymutatókat tükrözzék) a rendelkező részben foglalt táblázatokban a Rendelkezésre állás tekintetében megadott 98%-os célértékeket 99%-ra növelte. Ezen célérték beállítása során az Elnök figyelemmel volt arra, hogy a változtatás Magyar Telekomnak ne okozzon jelentős megterhelést. Tekintettel arra, hogy 99%-os célérték vállalására 2012 óta a Magyar Telekom folyamatosan képes volt a MARUO-ban foglalt hálózati szolgáltatások tekintetében és a kiskereskedelmi mutatók arra utalnak, hogy a hálózatminőségi jellemzők nem romlottak az eltelt időszakban, ezért a 99%-os értéknél alacsonyabb érték előírása nem indokolt. Ez az érték már képes garantálni a Jogosult Szolgáltatóknak azt a teljesítménymutató biztosítását, amelyhez hasonlóan a Magyar Telekom a saját előfizetői felé ténylegesen biztosít. A 99%-os értéknél magasabb érték beállítását ugyanakkor nem tartottam indokoltnak tekintettel arra, hogy a Magyar Telekom honlapján foglalt, 2017-es ténylegesen biztosított érték (99,89%) minden évben történő elérése nem feltétlenül lehetséges, továbbá arra is, hogy a Magyar Telekom a szabályozással arányban nem álló kötbérmérték megfizetésére ne legyen köteles abban az esetben, ha a honlapján közzétett értékhez képest a következő években az előfizetői részére ténylegesen biztosított rendelkezésre állási érték csökkenne. E körben figyelembe vettem azt is, hogy az éves rendelkezésre állási teljesítménymutató esetén a 3.a. és 3.b. piaci határozat rendelkező rész I.B.3 b) pontja értelmében a teljesítménymutató esetén számítandó használhatósági időbe nem tartozik bele a hibák és karbantartások miatti szolgáltatás kiesési idő, és, hogy a Magyar Telekom a 72 órán belül el nem hárított hibák esetében mindenképp kötbérfizetési kötelezettséggel tartozik a Jogosult Szolgáltató felé.



135. Magyar Telekom kérelmében a 4.D Melléklet II.1.2., II.1.3., II.1.4., II.1.5., II.1.6., II.1.7., II.1.8., II.1.9., II.1.10., II.1.11., II.1.12., II.1.13., II.1.14., II.1.15., II.1.16., II.1.17., II.1.18. pontjaiban található táblázatokban a 24 órás hibaelhárítás tekintetében nem határozott meg célértéket. A Hiánypótlási Végzés 410. pontjában a Magyar Telekomot arra köteleztem, hogy határozzon meg célértéket a 24 órás hibaelhárítás tekintetében, melynek során vegye figyelembe a 3.a. piaci határozat, illetve a 3.b. piaci határozat rendelkező rész I. B.3. pontjában foglalt azon elvárás, mely szerint a teljesítménymutatóra vonatkozóan vállalt minőségi szint nem jelenthet alacsonyabb minőséget, mint amit a Kötelezett Szolgáltató, illetve az irányítása alatt álló bármely vállalkozás az adott nagykereskedelmi szolgáltatásra tartalmában ráépülő, az adott teljesítménymutató tekintetében legmagasabb minőségi szintű kiskereskedelmi szolgáltatása esetében a saját előfizetői számára biztosít. Továbbá arra köteleztem a Magyar Telekomot, hogy a vállalt minőségi szintre vonatkozóan nyújtsa be a meghatározott értéket alátámasztó indoklást, melynek a Magyar Telekom a 2. sz. beadványában nem tett eleget, ezért a Második Hiánypótlási Végzésben ismételten előírtam az indoklás benyújtását Magyar Telekom számára..

A Magyar Telekom 3.sz beadványában szereplő indoklásában arra hivatkozik, hogy a kiskereskedelmi mérések 70% körüli értékeit nagykereskedelmi viszonylatban nem látja felhasználhatónak, mert azokban jelentősen kisebb a hibás teljesítésekből származó hatás az előfizetők nagy számosságából adódóan – szemben a nagykereskedelmi partnereknél nagyon kis számosságú végponttal -, továbbá arra hivatkozik, hogy a kiskereskedelmi mutató értéke valamennyi, a Magyar Telekomtól helyhez kötött internet hozzáférési szolgáltatást igénybe vevő előfizetőre vonatkozik, szemben a Jogosultanként értendő teljesítménymutatóval.

A 24 órás hibaelhárítás tekintetében Magyar Telekom a 4.D Melléklet I.3.1.c) alpontja értelmében a teljesítménymutatót az alábbiak szerint származtatja: *„Magyar Telekom által 24 órán belül elhárított hibák és a Magyar Telekom a Jogosult Szolgáltató által bejelentett valós hibák aránya az adott szolgáltatás vonatkozásában”*.

A Magyar Telekom indoklása értelmében nagykereskedelmi partnereknél kis számosságú végpontról beszélhetünk (szemben a kiskereskedelmi előfizetők nagy számosságával), ami jelentősen megnöveli a hibás teljesítésekből származó hatást. Ez a kis számosságból eredő megnövekedett hatás azonban figyelembe véve a teljesítménymutató származtatását mindkét irányba megfigyelhető, azaz míg egy darab 24 órán belül el nem hárított hiba jelentős mértékben csökkenti, addig egy darab 24 órán belül el hárított hiba jelentős mértékben növeli a teljesítménymutató értékét. Emiatt Magyar Telekom akár egy bejelentett hiba 24 órán belül történő elhárításával is képes jelentősen növelni teljesítménymutatója értékét, azaz jóval kisebb erőfeszítés árán képes javítani nagykereskedelmi teljesítménymutatóját, mint kiskereskedelmi mutatóját. Emiatt nem indokolt jelentősen alacsonyabb nagykereskedelmi teljesítménymutató előírása.

Továbbá a Magyar Telekom indoklása értelmében a kiskereskedelmi mérések amiatt sem mérvadóak, mivel azok valamennyi, a Magyar Telekomtól helyhez kötött internet hozzáférési szolgáltatást igénybe vevő előfizetőre vonatkoznak, szemben a referenciaajánlat-tervezetben jogosultanként történő vállalásra. Ugyanakkor mivel a Magyar Telekom minden jogosult irányába ugyanazt a vállalást teszi, ezért a jogosultankénti vállalt érték egybeesik az összes Jogosult irányába tett vállalások eredőjével, amely érték viszont összevethető a valamennyi előfizetőre vonatkozó kiskereskedelmi vállalással.

Mindezek fényében a Magyar Telekom arra vonatkozó hivatkozási alapjai (kis számosságból adódó nagy hatásra, illetve jogosultankénti vállalás és valamennyi előfizetőre vonatkozó vállalás nem összevethetősége), mely szerint a kiskereskedelmi mérések nem figyelembe vehetők, nem elfogadhatóak. Figyelembe véve tehát a kiskereskedelmi méréseket, illetve más összehasonlító szolgáltató által vállalt magasabb értékeket is, a rendelkező részben foglalt táblázatokban szereplő 24 órás hibaelhárítás tekintetében a megadott célérték a rendelkező részben foglaltak szerinti módosítása volt indokolt.

136. A jelen pont beszúrása a Törzsszöveg VI.10.3.2. pontjának módosításához kapcsolódó X. pontban található indoklás alapján indokolt.

137. A II.3. pont első mondataként beillesztett szövegrész egyértelművé teszi, hogy Magyar Telekom az adott szolgáltatás vonatkozásában a vállalt minőségi szintről a Szerződésben állapodik meg – szolgáltatási szint megállapodás keretében - Jogosult Szolgáltatóval. Ez a kiegészítés a 3.a. és 3.b piaci határozat rendelkező rész I.B.4. pontjában foglalt rendelkezés teljesülésének egyértelműsítése érdekében indokolt. Mivel a II.3 pontban foglalt valamennyi szövegrész a szolgáltatási szint megállapodás tartalmáról rendelkezik, ezért az egyértelműség érdekében beszúrára került a „A szolgáltatási szint megállapodás tartalmazza a következőket” szövegrész.

A II.3 első francia bekezdésének kiegészítése egyértelművé teszi, hogy a 4.D Mellékletének II. pontjában meghatározott teljesítési szinteket Magyar Telekom az egyes teljesítménymutatók esetében szerződésenként vagy szolgáltatásonként biztosítja az adott Jogosult számára. Mivel a jelen Melléklet I.1.1 a), d), e) és f) alpontjaiban foglalt mutatók esetében a szolgáltatási szint vállalás az adott hálózati szerződésben foglalt adott szolgáltatás létesítése kapcsán vállalt határidő teljesítésére vonatkozó célérték, ezért „kétséget keltő jellegéből” adódóan a szolgáltatási szint vállalás, illetve annak teljesülése/ nem teljesülése kizárólag az adott Egyedi Szerződés viszonylatában értelmezhető, vizsgálható és állapítható meg, így ezen mutatók esetében a kötbér kötelezettség alapjául szolgáló teljesítménymutató szolgáltatási szint megállapodásban történő rögzítése is egyedileg, egyedi szerződésenként indokolt, tekintettel jelen határozat 125. pontjának indoklásában foglaltakra.

Mivel az I.1.1. b), c) és I.2.1. g), h) és i) alpontokban foglalt mutatók esetében a teljesítménymutató egyedi, hálózati szerződéshez kapcsolódó mérése „minőségi jellegűből” adódóan nem lehetséges, ezért ezen mutatók esetében az adott Jogosult részére a Magyar Telekom által nyújtott szolgáltatásonként összevontan indokolt a teljesítménymutatók vállalt minőségi szintjének szolgáltatási szint megállapodásban történő szerepeltetése, mivel majd szolgáltatásonként aggregáltan kerül megállapításra adott teljesítménymutató megvalósult értéke, és kerül e két érték (a vállalt minőségi szint és a megvalósult érték) összevetésre. Mivel az I.5. pontban foglalt mutatók esetében a teljesítménymutató mérése Jogosultanként értelmezendő, ezért a teljesítménymutató vállalt minőségi szintjének szolgáltatási szint megállapodásban történő szerepeltetése is jogosultanként indokolt. Mindezek fényében indokolt a II.3. pont első francia bekezdésének rendelkező rész szerinti módosítása.

A II.3 első francia bekezdésének kiegészítése egyértelművé teszi, hogy a szolgáltatás minőségi beszámolóban az éves rendelkezésre állás értékéről csak éves adatszolgáltatást nyújt Magyar Telekom, mivel a teljesítménymutatók nem teljesülése csak éves szinten értelmezhető, ezért kötbér fizetést is csak éves szinten vonhat maga után. Ugyanakkor a piaci határozatok rendelkező része I.A.2 c) pontja értelmében az átláthatóság keretében a szolgáltatásokra vonatkozó éves rendelkezésre állás teljesítménymutató negyedévente történő publikálása indokolt.

A II.3 pont harmadik francia bekezdésének kiegészítése egyértelművé teszi, hogy a késedelmi típusú teljesítménymutatók esetében a ténylegesen megvalósult értékek jellegükből adódóan a Jogosulttal kötött Egyedi Szerződésenként értelmezendők, ezért kimutatásuk is Egyedi Szerződésenként indokolt, míg a minőségi jellegű teljesítménymutatók esetében a ténylegesen megvalósult értékek a Jogosult részére nyújtott szolgáltatásonként értelmezendők, ezért kimutatásuk is szolgáltatásonként aggregáltan indokolt. A II.3 pont kötbér megfizetésre vonatkozó ötödik francia bekezdésének egyértelműsítő kiegészítése ugyanezen megfontolásokból adódóan indokolt. (Megjegyzendő – a referenciaajánlat tartalmát egyebekben nem érintve -, hogy a fentiekől eltérően a piaci határozatok rendelkező része I.A.2 c) pontja értelmében az átláthatóság kötelezettség keretében a teljesítménymutatók teljesült értékeivel kapcsolatos tájékoztatásnak negyedéves rendszerességgel, a Magyar Telekom internetes honlapján történő nyilvánosságra hozatalakor a késedelmi típusú teljesítménymutatók esetében is szolgáltatásonként aggregált mutató megadása indokolt a kiskereskedelmi szolgáltatásokra vonatkozó értékekkel azonos szerkezetben és részletezettséggel (pl. azaz azon egyedi szerződések összes egyedi szerződéshez viszonyított arányának megadása, amely esetben a szerződésenkénti teljesítménymutató teljesült). A hivatkozott I.A.2 c) pontja értelmében e tájékoztatás bármely harmadik fél számára korlátozás nélkül megismerhető kell legyen, így ebből, valamint a piaci határozatok tartalmából következően – az üzleti titok védelme érdekében is – csak a Magyar Telekom által nyújtott szolgáltatásonként aggregált adatok hozhatók nyilvánosságra.

A II.3 pont harmadik francia bekezdésének utolsó tagmondata törlésre került, mivel 3.a. és 3.b. piaci határozatok I.B.4. c) pontjában foglaltak értelmében a Jogosult Szolgáltató által bejelentett valós hibák arányát az adott szolgáltatás vonatkozásában nem kell tartalmaznia a szolgáltatás minőségi beszámolóban, továbbá a bejelentett valós hibák aránya önmagában, viszonyítási pont nélkül nem értelmezhető.

A kötbér kifizetése a – szolgáltatásminőségi beszámolóban foglaltak alapján – a Jogosult által a Magyar Telekom részére benyújtott kötbérlevél alapján történik. Elképzelhető, hogy adott negyedévi szolgáltatás minőségi beszámoló egyes adataival a Jogosult egyetért, míg másokat vitat, így egyes tételeket a kötbér öt megillető összegéből azonnal érvényesíthet, míg más tételeket – melyek mértéke tekintetében reklamációt nyújt be – csak később, a reklamáció kivizsgálása után. Szükséges volt tehát rendelkezni arról, hogy a kötbérlevél a beszámoló adatai ismeretében azonnal benyújtható mindazon kötbértételek esetében, melyeket nem vitat, azonban szükséges rendezni azt az esetet is, hogy a kötbérlevél benyújtása miként történik abban az esetben, ha reklamációra kerül sor. Minderre tekintettel a rendelkező részben foglaltak szerint kiegészítettem a II.3 pont ötödik francia bekezdése első alpontjának szövegét, annak első mondatát követően. A II.3 pont ötödik francia bekezdésének első alpontjának utolsó mondatával történő kiegészítése az egyértelműség érdekében indokolt. Az éves rendelkezésre állás esetében a mutató teljesülésével kapcsolatos tájékoztatás a szolgáltatás minőségi beszámolóban évente történik a mutató éves jellegéből adódóan, ennek megfelelően a mutató nem teljesülése alapján Jogosultat megillető kötbér megfizetése is évente indokolt.

138. A III.1.2.2. pontban foglalt szövegrész törlése jelen határozat 12. és 13. pontjainak indoklása értelmében indokolt.

139. A III.1.3.2. a), b) és c) alpontban foglalt minőségi kötbérek esetében a hibás teljesítéssel érintett Szolgáltatás vonatkozásában Jogosultnak számlázott havi díjak összege jelent megfelelő vetítési alapot, mivel a teljesítménymutatók mérése az adott szolgáltatás vonatkozásában a Magyar Telekom nyilvántartásában szereplő valamennyi érintett előfizető adatából kerül származtatásra, így a teljesítménymutató nem teljesülése valamennyi előfizetőre vonatkozik adott szolgáltatás

vonatkozásában, továbbá a Jogosult Szolgáltatót ért kár az összes, adott szolgáltatással kiszolgált előfizető vonatkozásában érvényesül, így a szerződésszegés súlya is ezzel arányos. A 3.a. piaci határozat rendelkező rész I. A.1.r) pontja, valamint a 3.b. piaci határozat rendelkező rész I. A. r) pontja szerint a minőségi kötbér mértékét úgy kell megállapítani, hogy az arányos legyen a kötbérvetelésre okot adó szerződésszegés súlyával, alkalmas legyen a nem szerződésszerű teljesítés miatt sérelmet szenvedett felet ért kár részbeni vagy teljes megtérítésére, és a szerződésszerű teljesítés hatékony előmozdítására. Mindezek fényében adott szolgáltatás tekintetében nem az adott szolgáltatás havi díja képez megfelelő vetítési alapot a szerződésszegés súlyával arányos kötbér százalékos mértékének meghatározásához, hanem az adott szolgáltatáshoz kapcsolódó kiszámlázott havi díjak összege, ezért indokolt volt ezen alponatok rendelkező részben foglalt módosítása.

A 4.D Melléklet I.4. pontja értelmében a transzport teljesítménymutatók (d), e) és f) alpontban foglaltak) mintavételezéssel, Jogosultanként és szolgáltatásonként minden típusú hozzáférési technológián három-három, a Jogosult által kijelölt végponton történő méréssel kerül meghatározásra. Az így számított teljesítménymutató értékek az adott Jogosult és technológia tekintetében az összes előfizetői végpontra vonatkoznak. Ezért, a III.1.3.2. a), b) és c) alponttal kapcsolatban leírt megfontolások miatt a transzport teljesítménymutatók vállalt értékeinek nem teljesülése esetén adott szolgáltatás havi díja nem képez megfelelő vetítési alapot, mivel a teljesítménymutató nem teljesülése adott szolgáltatás minden végpontjára vonatkozik, így a szerződésszegés és a Jogosult Szolgáltatót ért kár is ezzel arányos. Ezért indokolt az egy végpontra értelmezett havi díj helyett az összes érintett végpontot figyelembe vevő adott szolgáltatásból származó havi díjbevételek összegének vetítési alapként való alkalmazása.

Továbbá, mivel a Magyar Telekom a Jogosult Szolgáltató részére, a vállalt teljesítési szint be nem tartása esetén fizet kötbért, és a vállalt teljesítési szintek alakulását a szolgáltatás minőségi beszámolóban naptári negyedévekre vonatkozóan publikálja, nem teljesülés esetén negyedévente a negyedéves teljesítési szintek alapján fizet kötbért az a), b), d), e) és f) alpontban foglalt teljesítménymutatók esetében. A minőségi kötbér vetítési alapjául ezért ezen esetekben a negyedévi időszak képezhet megfelelő vetítési alapot a szerződésszegés súlyával arányos kötbér százalékos mértékének meghatározásához, mivel a vállalt teljesítési szint be nem tartása negyedévre vonatkoztatható. Ennek megfelelően a vetítési alapul szolgáló időszak negyedévre történő módosítása indokolt volt ezen minőségi kötbérek esetében. Mivel az éves rendelkezésre állás teljesítménymutató esetében Magyar Telekom naptári évente fizet kötbért, ezért ezen mutató esetében a naptári év jelenthet megfelelő vetítési alapot a szerződésszegés súlyával arányos kötbér százalékos mértékének meghatározásához.

Mivel a megfelelő vetítési alap elengedhetetlen annak érdekében, hogy biztosítva legyen, hogy a kötbér arányos a kötbérvetelésre okot adó szerződésszegés súlyával, ezért indokolt a minőségi kötbérek esetében a vetítési alapok rendelkező rész szerinti módosítása.

A d), e) és f) pontban foglalt transzport teljesítménymutatók esetében a Magyar Telekom a 3. számú beadványában benyújtott műszaki indoklás értelmében ezen mutatók célértékeit nem átlag értékre, hanem kifejezetten a „maximális” értékek szerint tartja műszakilag indokoltnak szerepeltetni. Mivel Magyar Telekom ezen teljesítménymutatók esetében a „maximális” értékeket szerepelteti a célértékeknél az átlagos értékek helyett, ezért ezen teljesítménymutatók a 3.sz. beadványban szereplő indoklás értelmében a teljesítménymutató célértékének túlbiztosítását jelentik. Ebből adódóan az érzékenyebb (valós idejű) szolgáltatások esetében, amelyekre a használhatóságuk érdekében az ITU szabványok és technikai specifikációkban

foglaltak szerint szigorúbb követelmények vonatkoznak (késleltetés 100 ms, késleltetés ingadozás 50ms, keretvesztési arány 0,1%), már ezen (maximális) célértékek teljesülése esetén is nagymértékben romlik a szolgáltatás használhatósága. Tekintettel arra, hogy a Magyar Telekom által meghatározott célérték túllépése, azaz a teljesítménymutató nem teljesülése a teljesítménymutató maximumában történő meghatározásából adódóan gyakorlatilag egyetlen pillanatban sem lehetséges, így a mutató számítása során alkalmazott 3 hónap alapján számított átlagos célérték túllépés még inkább lehetetlen eseménynek tekinthető. Mivel a kötbérvételezésre okot adó teljesítménymutató túllépés bekövetkezése gyakorlatilag nem fordulhat elő, így amennyiben valamilyen oknál fogva mégis bekövetkezne a teljesítménymutató nem teljesülése, abban az esetben a kötbérvételezésre okot adó szerződésszegés súlyával arányos kötbér indokolt mértéke jelen célértékekre tekintettel 100%-ban határozható meg. Mindezek fényében indokolt volt a d), e) és f) pontban foglalt kötbérek százalékos értékének 100%-ra történő emelése.

A g) és h) alpontban foglalt teljesítménymutatók esetében a kötbérmétek meghatározása az alábbiakra tekintettel történt. A 3.a. és a 3.b. piaci határozatok I.A.1. r) pontjának értelmében a referenciaajánlat-tervezetnek tartalmaznia kell a 3.a. piaci határozat I. D.12.2. és a 3.b. piaci határozat I. D.9.2. pontjában meghatározott teljesítménymutatók, azaz az elektronikus információs felület tekintetében az éves rendelkezésre állás és az üzemszünet maximális hosszának be nem tartása esetén a Jogosult Szolgáltatót megillető kötbér mértékét („minőségi kötbér”). Mivel Magyar Telekom a Hiánypótlási Végzés 420. pontjában foglaltak ellenére sem határozta meg sem 2. sz., sem 3. sz. beadványában, sem pedig a 4. sz. beadványában, ezen minőségi kötbérek mértékét, ezért indokolt volt ezen kötbérek mértéke tekintetében a referenciaajánlat tartalmának megállapítása.

A 3.a. piaci határozat rendelkező rész I. A.1.r) pontja, valamint a 3.b. piaci határozat rendelkező rész I. A. r) pontja szerint a minőségi kötbér mértékét úgy kell megállapítani, hogy az arányos legyen a kötbérvételezésre okot adó szerződésszegés súlyával, alkalmas legyen a nem szerződésszerű teljesítés miatt sérelmet szenvedett felet ért kár részbeni vagy teljes megtérítésére, és a szerződésszerű teljesítés hatékony előmozdítására.

A kötbérmétek megállapításakor abból szükséges kiindulni, hogy az információs hozzáférési felület üzemszünete során Magyar Telekom nem tesz eleget az 5.C Melléklet 4.1 pontjában foglalt azon kötelezettségének, mely szerint a Magyar Telekom elektronikus információs hozzáférési felületen keresztül hozzáférést biztosít a Jogosultnak olyan rendelkezésére álló információkhoz, amelyek a Jogosult számára szükségesek, többek között a hibakezeléshez, melynek részét képezi a hibaelhárítással kapcsolatos tájékoztatás is. Mivel a Magyar Telekom az információs hozzáférési felület üzemszünete során nem biztosítja a hibaelhárítással kapcsolatos tájékoztatást információs hozzáférési felületén, és ebből adódóan az információs hozzáférési felületen biztosított, a hibaelhárításra vonatkozó tájékoztatás kapcsán elmarad a vállalt minőségi szinttől, ezért kötbér megfizetésére köteles.

Amennyiben egy szolgáltató az Eszr. 22 § (1) és (6) bekezdésében foglalt hibaelhárítással kapcsolatos tájékoztatás során késedelembe esik, e rendelet 23. § (1) bekezdése értelmében kötbér fizetésére köteles. Az Eszr. 23. § (2) bekezdés értelmében a hibaelhárítással kapcsolatos tájékoztatás késedelme esetén a kötbér mértéke negyede annak a kötbérnek, ami annak következtében fizetendő, hogy a hiba folytán az Alap-, illetve a Felhordó Hálózati szolgáltatást nem lehetett igénybe venni. Az abból fakadó késedelem, hogy az Alap-, illetve a Felhordó Hálózati szolgáltatást a hibaelhárítása kapcsán nem lehetett igénybe venni, mértéke ahhoz hasonlítható, amikor Kötelezett Szolgáltató egy adott szolgáltatás létesítése kapcsán esik késedelembe, hiszen a Jogosult Szolgáltató szempontjából nézve az adott szolgáltatás igénybevehetőségének késedelme áll fenn mindkét esetben. Így a szolgáltatás létesítésének

késedelmes teljesítése esetén keletkező kötbérkötelezettség alapján fizetendő kötbérmérték feleltethető meg a hibaelhárítás késedelméből adódó szolgáltatás használhatatlansága kapcsán jelentkező kötbérkötelezettség alapján fizetendő kötbérösszegének. Mivel a hibaelhárítással kapcsolatos tájékoztatás késedelve ennek negyede, így a hibaelhárítással kapcsolatos tájékoztatás késedelve esetén, a kötbérkövetelésre okot adó szerződésszegés súlyával arányos kötbér mértékének meghatározásakor a szolgáltatás létesítésének késedelmes teljesítése esetén megállapított naponta fizetendő kötbér mértékének negyedéből indokolt kiindulni, ami a hibás teljesítéssel érintett szolgáltatás havi díjának egy harmincad részének nyolcszorosa naponta.

Mivel az üzemszünet maximális hosszának minden megkezdett 10 percenkénti túllépése esetén fizetendő a kötbér, így a naponta fizetendő kötbérösszeg 10 percre vetített mértékének negyede jelent megfelelő kötbérmértéket, azaz a h) alpontban foglalt kötbér mértékét a havi díj összegének ötszáznegyvened ( $1/540=8*1/30/24/6$ ) részében indokolt megállapítani.

A vetítési alap tekintetében ugyanakkor nem egy szolgáltatás havi díja, hanem a Jogosultnak nyújtott szolgáltatások havi díjainak összege jelenthet megfelelő vetítési alapot, mivel a hibaelhárítással kapcsolatos Partner Portálon történő tájékoztatás minden a Jogosultnak nyújtott szolgáltatás esetében szünetel, így azok mindegyike érintett a hibás teljesítéssel.

A g) alpontban foglalt információs hozzáférési felület éves rendelkezésre állásának nem teljesülése esetén a kötbérmérték meghatározásakor a h) alpontban foglalt kötbérhez hasonlóan az Alap-, illetve a Felhordó Hálózati szolgáltatás igénybevehetőségét mérő éves rendelkezésre állás teljesítménymutatóból indokolt kiindulni. Ennek értelmében a 4.D Melléklet 1.3.2. c) pontjában rögzített éves rendelkezésre állás teljesítménymutató nem teljesülése kapcsán fizetendő minőségi kötbér mértéke jelenthet kiindulási alapot a hibaelhárítással kapcsolatos tájékoztatás éves rendelkezésre állását mérő teljesítménymutató nem teljesülése esetén. Ebből adódóan a 4.D Melléklet 1.3.2. c) pontjában meghatározott kötbér mérték negyedének rögzítése indokolt az információs hozzáférési felület éves rendelkezésre állásának nem teljesülése, azaz a g) alpontban foglalt kötbér mértékére vonatkozóan, azaz a Jogosultnak nyújtott Szolgáltatások adott évre kiszámlázott havi díjainak összegének 1,5 %-a.

#### **5.A Melléklet vonatkozásában:**

140. A MARUO Törzsszöveg I.2.4.1. pontja, 1. Melléklete és 3. Melléklete a Kiegészítő Szolgáltatások körében a Hordozott Szám Beállítás kifejezést használja, a Számhordozás kifejezés ugyanakkor az 1. Mellékletben nem került definiálásra. Ennek megfelelően az 5.A. Mellékletben valamennyi előfordulási helyen cserélendő a „Számhordozás” kifejezés a MARUO 1. Mellékletében definiált „Hordozott Szám Beállítás” kifejezésre a rendelkező részben foglaltak szerint.
141. A II.1.1.2. pont a Réz Érpáras Helyi (AI)Hurok Átengedése (teljes/részleges) szolgáltatásra vonatkozó Igénybejelentés alapvető szabályait tartalmazza. Annak érdekében, hogy a Jogosult Szolgáltató számára egyértelmű legyen, hogy az Igénybejelentésnek mely adatokat, nyilatkozatokat kell tartalmazni, e pontban a fenti szolgáltatásra vonatkozó Igénybejelentés valamennyi szükséges tartalmi elemét fel kell sorolni.

A II.1.1.2. pont módosítására azért került sor, hogy tételesen felsorolásra kerüljenek a Jogosult Igénybejelentése során benyújtandó nyilatkozatok, adatok a 3.a. piaci határozat rendelkező rész I.D.10.1. pontja szerinti, a Jogosult ajánlatával kapcsolatos rendelkezéseknek megfelelően, illetve tételesen felsorolásra kerüljenek az 5.E Melléklet szerinti szolgáltatásváltás, illetve előfizetői hozzáférési pont áthelyezésre irányuló Igénybejelentés zökkenőmentes lebonyolításához szükséges adatok, és ezáltal Jogosult Szolgáltató számára egyértelműen kiderüljön, hogy az Igénybejelentésnek legalább mely nyilatkozatokat, adatokat kell tartalmaznia annak érdekében,

hogy az Igénybejelentés alapján a Magyar Telekom érdemben tudjon nyilatkozni annak elfogadásáról vagy esetleges elutasításáról.

A 3.a. piaci határozat rendelkező rész I. D.10.1. pontja pontosan meghatározza, hogy a Jogosult Szolgáltató szerződés megkötésére vonatkozó ajánlatának mely minimális tartalmi elemekkel kell rendelkeznie ahhoz, hogy a Kötelezett Szolgáltatónak arra érdemben nyilatkoznia kelljen. A 3.a. piaci határozat e – taxatív – felsorolása nem tartalmazza az e) és f) alpontban foglaltakat, ezért ezen pontok törlésre kerültek a referenciaajánlatból, ugyanakkor tartalmazza az e),f), g),h), j) pontban foglaltakat, ezért ezen pontok beillesztésre kerültek a referenciaajánlatba.

Az 5.E. Mellékletben foglaltak szerinti esetekben a Jogosult az Igénybejelentése körében, az igényelt szolgáltatás tekintetében kérheti, hogy a szerződéskötési eljárás során a szolgáltatásváltás és / vagy az előfizetői hozzáférési pont áthelyezésével kapcsolatos speciális rendelkezések kerüljenek alkalmazásra. Ennek érdekében már az Igénybejelentésben nyilatkozni kell, hogy a szolgáltatásváltásra, vagy az előfizetői hozzáférési pont áthelyezésére, esetleg az előfizetői hozzáférési pont szolgáltatásváltással együtt való áthelyezésére irányul-e a szerződéskötési ajánlat. Ha akár a szolgáltatásváltás, akár az előfizetői hozzáférési pont áthelyezése tekintetében elmulaszt esetleg a Jogosult nyilatkozatot tenni (bár arra nézve az Igénybejelentési adatlap külön mezőt tartalmaz), akkor a Magyar Telekom nem jogosult és nem is köteles tovább vizsgálni a Jogosult szándékát: ha nem nyilatkozik a szolgáltatásváltás tekintetében, akkor – erre tekintettel történő hiánypótlás kibocsátása nélkül – úgy kell tekintenie, hogy a Jogosult nem kéri a szolgáltatásváltásra vonatkozó speciális szabályok alkalmazását a szerződéskötési eljárás során, és teljesen új igényként kezeli a beérkezett Igénybejelentést; és ugyanígy, ha nem nyilatkozik az előfizetői hozzáférési pont áthelyezése tekintetében, akkor – erre tekintettel történő hiánypótlás kibocsátása nélkül – úgy kell tekintenie, hogy a Jogosult nem kéri az előfizetői hozzáférési pont áthelyezésére vonatkozó speciális szabályok alkalmazását a szerződéskötési eljárás során, és teljesen új igényként kezeli a beérkezett Igénybejelentést. Ettől eltérően, ha a Jogosult kifejezetten nyilatkozik, hogy szolgáltatásváltásra, vagy az előfizetői hozzáférési pont áthelyezésére irányul a szerződéskötési ajánlat, akkor néhány – a teljesen új igényhez képest – többletinformáció megadásával kell előmozdítania a szerződéskötési eljárást: így szükséges megadni a Felek között hatályban lévő szerződés azonosítóját, illetve az előfizetői hozzáférési pont azonosítóját. Mindezek fényében indokolt a k) alpont beszúrása.

Mindezekkel összefüggésben pedig a II.1.1.3 pont módosítására is sor került annak érdekében, hogy mind a Magyar Telekom, mind a Jogosult számára egyértelmű legyen, hogy mely esetben hívhatja fel a Magyar Telekom a Jogosult Szolgáltatót hiánypótlásra, illetve mely nyilatkozatok, adatok hiánytalan benyújtása esetén köteles a Magyar Telekom a Jogosult ajánlatára érdemben reagálni.

142. A II.1.2. pont módosítására azért került sor, hogy az igénybejelentés visszautasítási okok felsorolásánál elkülönülten jelenjenek meg a műszaki ok miatt történő elutasítási okok, és ezáltal egyértelmű legyen, hogy mely esetekben szükséges a Magyar Telekomnak az elutasítást írásban, indokolással ellátva (amennyiben sor került rá, az elvégzett Egyedi Alkalmassági és Megvalósíthatósági Vizsgálat eredményével) a Jogosulttal közölnie.

Az 5.E Melléklet értelmében amennyiben Jogosult olyan Réz Érpáras Helyi (AI)Hurok Átengedését (teljes/részleges) kezdeményezi, amely Réz Érpáras Helyi (AI)Hurokon a Magyar Telekom más Jogosult részére nyújt a MARUO hatálya alá tartozó Alapszolgáltatást, akkor ezt új igénybejelentés útján teheti meg. Továbbá mivel az 5.E Mellékletben foglaltak értelmében

szolgáltatóváltás esetén ugyanazon elutasítási okok indokoltak, mint egy használatlan szakaszra vonatkozó igénybejelentés esetében, ezért a IV) pontban foglalt elutasítási ok külön történő szerepeltetése nem indokolt.

A VI) pont törlése amiatt indokolt, mivel ez alapján a Jogosult Szolgáltató mindaddig nem adhat be Réz Érpáras Helyi (AI)Hurok Átengedése (teljes/részleges) vonatkozó Igénybejelentést, amíg nem kötött a kötelezett szolgáltatóval Egyedi Helymegosztási Szerződést vagy Egyedi Hozzáférési Link Szerződést. Ez a rendelkezés indokolatlanul korlátozza a Jogosult Szolgáltató mozgásterét az új előfizetők megszerzése során, mivel az első előfizető esetében a Jogosult a Réz Érpáras Helyi (AI)Hurok Átengedése (teljes/részleges) vonatkozó igénybejelentését nem tudja a Helymegosztási, illetve Hozzáférési Link Igénybejelentésével egyidejűleg elindítani, csak azt követően. Így kitolódik a Réz Érpáras Helyi (AI)Hurok (teljes/részleges) Átengedésére vonatkozó szerződéskötés időpontja, ahonnan a szerződés teljesítésére szánt határidő elindul, és ezáltal Jogosult hosszabb határidővel tudja vállalni a szolgáltatásnyújtást az előfizető felé, ami önmagában elrettenheti az előfizetőt a szerződéskötéstől. A 3.a. piaci határozat I.D.10.1. pontjának a hálózati szerződés teljesítésével kapcsolatos rendelkezése lehetőséget biztosít arra, hogy amennyiben az adott alapszolgáltatás igénybevételéhez helymegosztás kialakítására, illetve egyéb, jelentős átalakításra van szükség, akkor a felek a helymegosztás feltételeinek biztosítása, illetve az átalakítás megvalósítása érdekében a szerződéskötés időpontjától számított 30 napos időtartamban állapodjanak meg a szerződés megvalósítása tekintetében, ezáltal elegendő időt biztosítva a szükséges kiegészítő szolgáltatások kialakítására. Mindezek miatt indokolatlan a Réz Érpáras Helyi (AI)Hurok (teljes/részleges) Átengedésére vonatkozó igénybejelentés Helymegosztási vagy Hozzáférési Link szerződéshez történő kötése, ehelyett elegendő a beszúrt, rendelkező részben foglalt IV) pontban foglaltak megkövetelése.

A VII) pontban foglalt eset önmagában nem elegendő indok az igénybejelentés elutasítására, mivel abban az esetben ha a Réz Érpáras Helyi (AI)Hurok Átengedése (teljes/részleges) Igénybejelentés teljesítésére a Helymegosztási Helyszínen nincs szabad Hozzáférési Link kapacitás, de a Jogosult (legkésőbb a Magyar Telekom hiánypótlási felhívására) igénybejelentést nyújtott be a szükséges mértékű Hozzáférési Link kapacitásbővítésre, az Igénybejelentés nem elutasítható. Ugyanakkor, amennyiben Helymegosztási Helyszínen nincs szabad Hozzáférési Link kapacitás, és a Jogosult a Magyar Telekom hiánypótlási felhívása ellenére sem nyújtott be a Hozzáférési Link kapacitásbővítésére vonatkozó Igénybejelentést, akkor az Igénybejelentés elutasítható. Így a VII) pont helyett az V) pont került beszúrára.

Az utolsó bekezdéssel történő kiegészítés annak érdekében volt szükséges, hogy rögzítésre kerüljön, hogy a Jogosultat minden esetben írásban kell értesíteni, de az Igénybejelentés nem műszaki ok miatt történő elutasítása esetén elegendő az elutasítási okra való utalás, részletes indoklás nélkül. E nélkül Jogosult Szolgáltatónak egyes esetekben nem lenne információja arra vonatkozóan, hogy igénybejelentése miért került elutasításra, ami indokolatlanul késleltetné egy esetleges újabb, megfelelő igénybejelentés benyújtását.

143. A 3.a. piaci határozat I.D.10.1 pontjában foglalt, előrendelésre vonatkozó rendelkezés értelmében a Magyar Telekom a Jogosult Szolgáltató erre irányuló igénye esetén köteles a Jogosult Szolgáltató számára hozzáférhetővé tenni a meghatározott területen megvalósítandó átengedéshez szükséges hálózati alapinformációkat. Ennek értelmében az előrendelésre csak a Jogosult igénye esetén kerül sor, ami nem feltétlenül történik meg minden Réz Érpáras Helyi (AI)Hurok igénybevétele esetén. Ebből adódóan adott Réz Érpáras Helyi (AI)Hurok tényleges műszaki jellemzőinek – vagyis az Átengedés lehetőségeinek és korlátainak – megállapítása nem



köthető az előrendelés megtörténtéhez. Továbbá mivel az előrendelés során megadott információk az adott Réz Érpáras Helyi (AI)Hurokra vonatkozóan nem tartalmaznak információt így az előrendelés során megadott információk alapján nem állapíthatók meg az adott Réz Érpáras Helyi (AI)Hurok tényleges műszaki jellemzői. Mindezek fényében a tényleges műszaki jellemzők megállapítása nem köthető az Előrendelés során megadott információkhoz, így az erre vonatkozó részek törlése indokolt. Abban az esetben, amennyiben Jogosult nem igényli az Egyedi Alkalmassági és Megvalósíthatósági Vizsgálat elvégzését, a Magyar Telekomnak az egyenlő elbánás elvét szem előtt tartva a támogató rendszerekben rendelkezésre álló információk alapján kell a műszaki jellemzőket megállapítania.

Továbbá, mivel a 3.a. piaci határozat I.D.10.1. pontjában foglaltak értelmében a Jogosult Szolgáltató által igényelt szolgáltatás esetében a szolgáltatás nyújtását a Magyar Telekom csak a 3.a. piaci határozat alapján kötheti megvalósíthatósági vizsgálat elvégzéséhez. Mivel a 3.a. piaci határozat II. Melléklet 1.2. pontjában foglalt Réz érpáras helyi hurok alkalmassági vizsgálat esetében a határozat rögzíti, hogy réz érpáras helyi hurok alkalmassági vizsgálatot a Kötelezett Szolgáltató csak a Jogosult Szolgáltató erre vonatkozó igénye esetén végezheti el, így indokolt jelen pont rendelkező rész szerinti módosítása.

144. A II.1.3.3 pont kiegészítésére annak érdekében került sor, hogy egyértelműen kiderüljön, hogy a Réz Érpáras Helyi (AI)Hurok (teljes/részleges) Átengedése kapcsán mely megvalósíthatósági, alkalmassági vizsgálatok elvégzésére kerülhet sor és azok a szerződéskötéssel kapcsolatos határidőket hogyan módosítják. Mivel előfordulhat, hogy a Réz Érpáras Helyi (AI)Hurok (teljes/részleges) Átengedése alapszolgáltatást a Jogosult Helymegosztással, vagy Távoli hozzáféréssel veszi igénybe, ezért indokolt ezen megvalósíthatósági vizsgálatok szerepeltetése is.
145. A Törzsszöveg II.2.4.1. pont felsorolja a Kiegészítő Szolgáltatásokat, amelyek között több olyan szolgáltatás is található (így a Kábel bevezetés helymegosztáshoz, a Kábel átadása hozzáférési link nélkül, vagy a Kábelek telepítése, eltávolítása kábelhely megosztás esetén, a Szakfelügyelet biztosítása, illetve a Hordozott Szám Beállítás), amely – a felek között kötendő Egyedi Átengedési Szerződés fő tárgyát képező – Alapszolgáltatás, Felhordó Hálózati Szolgáltatás vagy Kiegészítő Szolgáltatás megvalósításához szükséges lehet a 3. Mellékletben foglaltak szerint, ugyanakkor amelyekre vonatkozóan külön Egyedi Szerződések megkötésére vonatkozó szabályokat sem a Törzsszöveg V.1.1. pontja, sem az 5.A. Melléklet nem tartalmaz. Tekintettel arra, hogy a felsorolt Kiegészítő Szolgáltatásokat a Kötelezett Szolgáltató a kapcsolódó Alapszolgáltatásra, vagy Felhordó Hálózati Szolgáltatásra vagy Kiegészítő Szolgáltatásra vonatkozó Egyedi Szerződés teljesítése során, a létesítési folyamat részeként, egyszeri díj ellenében végzi el, ezekre önálló Egyedi Szerződés megkötése nem indokolt. Szükséges ugyanakkor a szerződéskötés folyamatát rögzítő 5.A. Mellékletben is feltüntetni szerződéstípusonként, hogy adott Szolgáltatás tekintetében a felek mely, az Egyedi Szerződés teljesítéséhez szükséges Kiegészítő Szolgáltatás(ok) nyújtásáról rendelkezhetnek. A 3. Melléklet alapján megállapítottam, hogy a Réz Érpáras Helyi (AI)Hurok Teljes Átengedés szolgáltatás létesítéséhez kapcsolódóan a fent felsorolt szolgáltatások közül a Hordozott Szám Beállítás igénylése merülhet fel, ezért ennek megfelelően, a rendelkező részben írtak szerint rendelkeztem az 5.A. Melléklet II.1.3. pontjának új alponttal való kiegészítéséről.
146. A II.2.1.2. pont a GPON Előfizetői Szakaszának Teljes Átengedése szolgáltatásra vonatkozó Igénybejelentés alapvető szabályait tartalmazza. Annak érdekében, hogy a Jogosult Szolgáltató számára egyértelmű legyen, hogy az Igénybejelentésnek mely adatokat, nyilatkozatokat kell

tartalmazni, e pontban a fenti szolgáltatásra vonatkozó Igénybejelentés valamennyi szükséges tartalmi elemét fel kell sorolni.

A II.2.1.2. pont módosítására amiatt került sor, hogy tételesen felsorolásra kerüljenek a Jogosult Igénybejelentése során benyújtandó nyilatkozatok, adatok a 3.a. piaci határozat rendelkező rész I.D.10.1. pontja szerinti, a Jogosult ajánlatával kapcsolatos rendelkezéseknek megfelelően, illetve tételesen felsorolásra kerüljenek az 5.E Melléklet szerinti szolgáltatásváltás, illetve előfizetői hozzáférési pont áthelyezésre irányuló Igénybejelentés zökkenőmentes lebonyolításához szükséges adatok, és ezáltal Jogosult Szolgáltató számára egyértelműen kiderüljön, hogy az Igénybejelentésnek legalább mely nyilatkozatokat, adatokat kell tartalmaznia annak érdekében, hogy az Igénybejelentés alapján a Magyar Telekom érdemben tudjon nyilatkozni annak elfogadásáról vagy esetleges elutasításáról.

A 3.a. piaci határozat rendelkező rész I. D.10.1. pontja pontosan meghatározza, hogy a Jogosult Szolgáltató szerződés megkötésére vonatkozó ajánlatának mely minimális tartalmi elemekkel kell rendelkeznie ahhoz, hogy a Kötelezett Szolgáltatónak arra érdemben nyilatkoznia kelljen. A 3.a. piaci határozat e – taxatív – felsorolása nem tartalmazza a c) alpontban foglaltakat, ezért annak törlésére került sor, ugyanakkor tartalmazza az c),d), f), g) pontban foglaltakat, ezért ezen pontok beillesztésre kerültek a referenciaajánlat-tervezetbe.

Az 5.E. Mellékletben foglaltak szerinti esetekben a Jogosult az Igénybejelentése körében, az igényelt szolgáltatás tekintetében kérheti, hogy a szerződéskötési eljárás során a szolgáltatásváltás és / vagy az előfizetői hozzáférési pont áthelyezésével kapcsolatos speciális rendelkezések kerüljenek alkalmazásra. Ennek érdekében már az Igénybejelentésben nyilatkozni kell, hogy a szolgáltatásváltásra, vagy az előfizetői hozzáférési pont áthelyezésére, esetleg az előfizetői hozzáférési pont szolgáltatásváltással együtt való áthelyezésére irányul-e a szerződéskötési ajánlat. Ha akár a szolgáltatásváltás, akár az előfizetői hozzáférési pont áthelyezése tekintetében elmulaszt esetleg a Jogosult nyilatkozatot tenni (bár arra nézve az Igénybejelentési adatlap külön mezőt tartalmaz), akkor a Magyar Telekom nem jogosult és nem is köteles tovább vizsgálni a Jogosult szándékát: ha nem nyilatkozik a szolgáltatásváltás tekintetében, akkor – erre tekintettel történő hiánypótlás kibocsátása nélkül – úgy kell tekintenie, hogy a Jogosult nem kéri a szolgáltatásváltásra vonatkozó speciális szabályok alkalmazását a szerződéskötési eljárás során, és teljesen új igényként kezeli a beérkezett Igénybejelentést; és ugyanígy, ha nem nyilatkozik az előfizetői hozzáférési pont áthelyezése tekintetében, akkor – erre tekintettel történő hiánypótlás kibocsátása nélkül – úgy kell tekintenie, hogy a Jogosult nem kéri az előfizetői hozzáférési pont áthelyezésére vonatkozó speciális szabályok alkalmazását a szerződéskötési eljárás során, és teljesen új igényként kezeli a beérkezett Igénybejelentést. Ettől eltérően, ha a Jogosult kifejezetten nyilatkozik, hogy szolgáltatásváltásra, vagy az előfizetői hozzáférési pont áthelyezésére irányul a szerződéskötési ajánlat, akkor néhány – a teljesen új igényhez képest – többletinformáció megadásával kell előmozdítania a szerződéskötési eljárást: így szükséges megadni a Felek között hatályban lévő szerződés azonosítóját, illetve az előfizetői hozzáférési pont azonosítóját. Mindezek fényében indokolt a h) alpont beszúrása.

Mindezekkel összefüggésben pedig a II.2.1.3 pont módosítására is sor került annak érdekében, hogy mind a Magyar Telekom, mind a Jogosult számára egyértelmű legyen, hogy mely esetben hívhatja fel a Magyar Telekom a Jogosult Szolgáltatót hiánypótlásra, illetve mely nyilatkozatok, adatok hiánytalan benyújtása esetén köteles a Magyar Telekom a Jogosult ajánlatára érdemben reagálni.

147. A II.2.2. pont módosítása annak érdekében került sor, hogy az igénybejelentés visszautasítási okok felsorolásánál elkülönülten jelenjenek meg a műszaki ok miatt történő elutasítási okok, és ezáltal egyértelmű legyen, hogy mely esetekben szükséges a Magyar Telekomnak az elutasítást írásban, indokolással ellátva (amennyiben sor került rá, az elvégzett Egyedi Alkalmassági és Megvalósíthatósági Vizsgálat eredményével) a Jogosulttal közölnie.

Az 5.E Melléklet értelmében amennyiben Jogosult olyan GPON Előfizetői Szakaszának Teljes Átengedését kezdeményezi, amely GPON Előfizetői Szakaszon Magyar Telekom más Jogosult részére nyújt a MARUO hatálya alá tartozó Alapszolgáltatást, akkor ezt új igénybejelentés útján teheti meg. Továbbá mivel az 5.E Mellékletben foglaltak értelmében szolgáltatóváltás esetén ugyanazon elutasítási okok indokoltak, mint egy használatlan szakaszra vonatkozó igénybejelentés esetében, ezért a IV) pontban foglalt elutasítási ok külön történő szerepeltetése nem indokolt.

Az utolsó bekezdéssel történő kiegészítés annak érdekében történt, hogy rögzítésre kerüljön, hogy a Jogosultat minden esetben írásban kell értesíteni, de az Igénybejelentés nem műszaki ok miatt történő elutasítása esetén elegendő az elutasítási okra való utalás, részletes indoklás nélkül. E nélkül Jogosult Szolgáltatónak egyes esetekben nem lenne információja arra vonatkozóan, hogy igénybejelentése miért került elutasításra, ami indokolatlanul késleltetné egy esetleges újabb, megfelelő igénybejelentés benyújtását.

148. A 3.a. piaci határozat I.D.10.1. pontjában foglaltak értelmében a Jogosult Szolgáltató által igényelt szolgáltatás esetében a szolgáltatás nyújtását a Kötelezett Szolgáltató csak a 3.a. piaci határozat alapján kötheti megvalósíthatósági vizsgálat elvégzéséhez. Mivel a 3.a. piaci határozat II. Melléklet 1.3. pontjában foglalt nem réz érpáras előfizetői szakasz átengedés megvalósíthatósági vizsgálat esetében a határozat rögzíti, hogy nem réz érpáras előfizetői szakasz átengedés megvalósíthatósági vizsgálatát a Kötelezett Szolgáltató csak a Jogosult Szolgáltató erre vonatkozó igénye esetén végezheti el, ezért indokolt a rendelkező rész szerinti törlés.

149. A módosítás a jelen határozat 145. pontjának indokolásában leírt okok miatt szükséges. A 3. Melléklet alapján megállapítottam, hogy a jelen határozat 145. pontjának indokolásában felsorolt Kiegészítő Szolgáltatások közül a GPON Előfizetői Szakaszának Teljes Átengedése szolgáltatás létesítéséhez szükséges lehet a Kábel átadása hozzáférési link nélkül szolgáltatás igénybevétele, továbbá a Jogosult Szolgáltató igényelheti a Hordozott szám beállítását, ezért ennek megfelelően, a rendelkező részben írtak szerint rendelkeztem az 5.A. Melléklet II.2.3. pontjának új alponttal való kiegészítéséről.

150. A II.3.1.2. pont HFC Előfizetői Szakaszának Teljes Átengedése szolgáltatásra vonatkozó Igénybejelentés alapvető szabályait tartalmazza. Annak érdekében, hogy a Jogosult Szolgáltató számára egyértelmű legyen, hogy az Igénybejelentésnek mely adatokat, nyilatkozatokat kell tartalmazni, e pontban a fenti szolgáltatásra vonatkozó Igénybejelentés valamennyi szükséges tartalmi elemét fel kell sorolni.

A II.3.1.2. pont módosítására amiatt került sor, hogy tételesen felsorolásra kerüljenek a Jogosult Igénybejelentése során benyújtandó nyilatkozatok, adatok a 3.a. piaci határozat rendelkező rész I.D.10.1. pontja szerinti, a Jogosult ajánlatával kapcsolatos rendelkezéseknek megfelelően, illetve tételesen felsorolásra kerüljenek az 5.E Melléklet szerinti szolgáltatásváltás, illetve előfizetői hozzáférési pont áthelyezésre irányuló Igénybejelentés zökkenőmentes lebonyolításához szükséges adatok, és ezáltal Jogosult Szolgáltató számára egyértelműen kiderüljön, hogy az

Igénybejelentésnek legalább mely nyilatkozatokat, adatokat kell tartalmaznia annak érdekében, hogy az Igénybejelentés alapján a Magyar Telekom érdemben tudjon nyilatkozni annak elfogadásáról vagy esetleges elutasításáról.

A 3.a. piaci határozat rendelkező rész I. D.10.1. pontja pontosan meghatározza, hogy a Jogosult Szolgáltató szerződés megkötésére vonatkozó ajánlatának mely minimális tartalmi elemekkel kell rendelkeznie ahhoz, hogy a Kötelezett Szolgáltatónak arra érdemben nyilatkozni kelljen. A 3.a. piaci határozat e – taxatív – felsorolása nem tartalmazza a c) alpontban foglaltakat, ezért annak törlésére került sor, ugyanakkor tartalmazza az c),d),f), g) pontban foglaltakat, ezért ezen pontok beillesztésre kerültek a referenciaajánlat-tervezetbe.

Az 5.E. Mellékletben foglaltak szerinti esetekben a Jogosult az Igénybejelentése körében, az igényelt szolgáltatás tekintetében kérheti, hogy a szerződéskötési eljárás során a szolgáltatásváltás és / vagy az előfizetői hozzáférési pont áthelyezésével kapcsolatos speciális rendelkezések kerüljenek alkalmazásra. Ennek érdekében már az Igénybejelentésben nyilatkozni kell hogy a szolgáltatásváltásra, vagy az előfizetői hozzáférési pont áthelyezésére, esetleg az előfizetői hozzáférési pont szolgáltatásváltással együtt való áthelyezésére irányul-e a szerződéskötési ajánlat. Ha akár a szolgáltatásváltás, akár az előfizetői hozzáférési pont áthelyezése tekintetében elmulaszt esetleg a Jogosult nyilatkozatot tenni (bár arra nézve az Igénybejelentési adatlap külön mezőt tartalmaz), akkor a Magyar Telekom nem jogosult és nem is köteles tovább vizsgálni a Jogosult szándékát: ha nem nyilatkozik a szolgáltatásváltás tekintetében, akkor – erre tekintettel történő hiánypótlás kibocsátása nélkül – úgy kell tekintenie, hogy a Jogosult nem kéri a szolgáltatásváltásra vonatkozó speciális szabályok alkalmazását a szerződéskötési eljárás során, és teljesen új igényként kezeli a beérkezett Igénybejelentést; és ugyanígy, ha nem nyilatkozik az előfizetői hozzáférési pont áthelyezése tekintetében, akkor – erre tekintettel történő hiánypótlás kibocsátása nélkül – úgy kell tekintenie, hogy a Jogosult nem kéri az előfizetői hozzáférési pont áthelyezésére vonatkozó speciális szabályok alkalmazását a szerződéskötési eljárás során, és teljesen új igényként kezeli a beérkezett Igénybejelentést. Ettől eltérően, ha a Jogosult kifejezetten nyilatkozik, hogy szolgáltatásváltásra, vagy az előfizetői hozzáférési pont áthelyezésére irányul a szerződéskötési ajánlat, akkor néhány – a teljesen új igényhez képest – többletinformáció megadásával kell előmozdítania a szerződéskötési eljárást: így szükséges megadni a Felek között hatályban lévő szerződés azonosítóját, illetve az előfizetői hozzáférési pont azonosítóját. Mindezek fényében indokolt a h) alpont beszúrása.

Mindezekkel összefüggésben pedig a II.3.1.3 pont módosítására is sor került annak érdekében, hogy mind a Magyar Telekom, mind a Jogosult számára egyértelmű legyen, hogy mely esetben hívhatja fel a Magyar Telekom a Jogosult Szolgáltatót hiánypótlásra, illetve mely nyilatkozatok, adatok hiánytalan benyújtása esetén köteles a Magyar Telekom a Jogosult ajánlatára érdemben reagálni.

151. A II.3.2. pont módosítása annak érdekében került sor, hogy az igénybejelentés visszautasítási okok felsorolásánál különülten jelenjenek meg a műszaki ok miatt történő elutasítási okok, és ezáltal egyértelmű legyen, hogy mely esetekben szükséges a Magyar Telekomnak az elutasítást írásban, indokolással ellátva (amennyiben sor került rá, az elvégzett Egyedi Alkalmassági és Megvalósíthatósági Vizsgálat eredményével) a Jogosulttal közölnie.

Az 5.E Melléklet értelmében amennyiben Jogosult olyan HFC Előfizetői Szakasz Teljes Átengedését kezdeményezi, amely HFC Előfizetői Szakaszon Magyar Telekom más Jogosult részére nyújt a MARUO hatálya alá tartozó Alapszolgáltatást, akkor ezt új igénybejelentés útján

teheti meg. Továbbá mivel az 5.E Mellékletben foglaltak értelmében szolgáltatóváltás esetén ugyanazon elutasítási okok indokoltak, mint egy használatlan szakaszra vonatkozó igénybejelentés esetében, ezért a IV) pontban foglalt elutasítási ok külön történő szerepeltetése nem indokolt.

Az utolsó bekezdéssel történő kiegészítésre annak érdekében került sor, hogy rögzítésre kerüljön, hogy a Jogosultat minden esetben írásban kell értesíteni, de az Igénybejelentés nem műszaki ok miatt történő elutasítása esetén elegendő az elutasítási okra való utalás, részletes indoklás nélkül. E nélkül Jogosult Szolgáltatónak egyes esetekben nem lenne információja arra vonatkozóan, hogy igénybejelentése miért került elutasításra, ami indokolatlanul késleltetné egy esetleges újabb, megfelelő igénybejelentés benyújtását.

152. A módosítás a jelen határozat 145. pontjának indokolásában leírt okok miatt szükséges. A 3. Melléklet alapján megállapítottam, hogy a jelen határozat 145. pontjának indokolásában felsorolt Kiegészítő Szolgáltatások közül a HFC Előfizetői Szakasz Teljes Átengedése szolgáltatás létesítéséhez szükséges lehet a Kábel átadása hozzáférési link nélkül szolgáltatás igénybe vétele, továbbá a Jogosult Szolgáltató igényelheti a Hordozott szám beállítását, ezért ennek megfelelően, a rendelkező részben írtak szerint rendelkeztem az 5.A. Melléklet II.3.3. pontjának új alponttal való kiegészítéséről.

153. A II.4.1.2. pont a Közeli Bitfolyam Hozzáférési szolgáltatásra vonatkozó Igénybejelentés alapvető szabályait tartalmazza. Annak érdekében, hogy a Jogosult Szolgáltató számára egyértelmű legyen, hogy az Igénybejelentésnek mely adatokat, nyilatkozatokat kell tartalmazni, e pontban a fenti szolgáltatásra vonatkozó Igénybejelentés valamennyi szükséges tartalmi elemét fel kell sorolni.

A II.4.1.2. pont módosítására amiatt került sor, hogy tételesen felsorolásra kerüljenek a Jogosult Igénybejelentése során benyújtandó nyilatkozatok, adatok a 3.b. piaci határozat rendelkező rész I.D.7. pontja szerinti, a Jogosult ajánlatával kapcsolatos rendelkezéseknek megfelelően, illetve tételesen felsorolásra kerüljenek az 5.E Melléklet szerinti szolgáltatásváltás, illetve előfizetői hozzáférési pont áthelyezésre irányuló Igénybejelentés zökkenőmentes lebonyolításához szükséges adatok, és ezáltal Jogosult Szolgáltató számára egyértelműen kiderüljön, hogy az Igénybejelentésnek legalább mely nyilatkozatokat, adatokat kell tartalmaznia annak érdekében, hogy az Igénybejelentés alapján a Magyar Telekom érdemben tudjon nyilatkozni annak elfogadásáról vagy esetleges elutasításáról.

A 3.b. piaci határozat rendelkező rész I. D.7. pontja pontosan meghatározza, hogy a Jogosult Szolgáltató szerződés megkötésére vonatkozó ajánlatának mely minimális tartalmi elemekkel kell rendelkeznie ahhoz, hogy a Kötelezett Szolgáltatónak arra érdemben nyilatkoznia kelljen. A 3.b. piaci határozat e – taxatív – felsorolása nem tartalmazza az f) alpontban foglaltakat, ezért annak törlésére került sor, ugyanakkor tartalmazza az f), g),h), j), k) pontban foglaltakat, ezért ezen pontok beillesztésre kerültek a referenciaajánlat-tervezetbe.

Az 5.E. Mellékletben foglaltak szerinti esetekben a Jogosult az Igénybejelentése körében, az igényelt szolgáltatás tekintetében kérheti, hogy a szerződéskötési eljárás során a szolgáltatásváltás és / vagy az előfizetői hozzáférési pont áthelyezésével kapcsolatos speciális rendelkezések kerüljenek alkalmazásra. Ennek érdekében már az Igénybejelentésben nyilatkozni kell hogy a szolgáltatásváltásra, vagy az előfizetői hozzáférési pont áthelyezésére, esetleg az előfizetői hozzáférési pont szolgáltatásváltással együtt való áthelyezésére irányul-e a szerződéskötési ajánlat. Ha akár a szolgáltatásváltás, akár az előfizetői hozzáférési pont

áthelyezése tekintetében elmulaszt esetleg a Jogosult nyilatkozatot tenni (bár arra nézve az Igénybejelentési adatlap külön mezőt tartalmaz), akkor a Magyar Telekom nem jogosult és nem is köteles tovább vizsgálni a Jogosult szándékát: ha nem nyilatkozik a szolgáltatásváltás tekintetében, akkor – erre tekintettel történő hiánypótlás kibocsátása nélkül – úgy kell tekintenie, hogy a Jogosult nem kéri a szolgáltatásváltásra vonatkozó speciális szabályok alkalmazását a szerződéskötési eljárás során, és teljesen új igényként kezeli a beérkezett Igénybejelentést; és ugyanígy, ha nem nyilatkozik az előfizetői hozzáférési pont áthelyezése tekintetében, akkor – erre tekintettel történő hiánypótlás kibocsátása nélkül – úgy kell tekintenie, hogy a Jogosult nem kéri az előfizetői hozzáférési pont áthelyezésére vonatkozó speciális szabályok alkalmazását a szerződéskötési eljárás során, és teljesen új igényként kezeli a beérkezett Igénybejelentést. Ettől eltérően, ha a Jogosult kifejezetten nyilatkozik, hogy szolgáltatásváltásra, vagy az előfizetői hozzáférési pont áthelyezésére irányul a szerződéskötési ajánlat, akkor néhány – a teljesen új igényhez képest – többletinformáció megadásával kell előmozdítania a szerződéskötési eljárást: így szükséges megadni a Felek között hatályban lévő szerződés azonosítóját, illetve az előfizetői hozzáférési pont azonosítóját. Mindezek fényében indokolt a I) alpont beszúrása.

Mindezekkel összefüggésben pedig sor került a II.4.1.3 pont módosítására is annak érdekében, hogy mind a Magyar Telekom, mind a Jogosult számára egyértelmű legyen, hogy mely esetben hívhatja fel a Magyar Telekom a Jogosult Szolgáltatót hiánypótlásra, illetve mely nyilatkozatok, adatok hiánytalan benyújtása esetén köteles a Magyar Telekom a Jogosult ajánlatára érdemben reagálni.

154. A II.4.2. pont módosítása annak érdekében történt, hogy az igénybejelentés visszautasítási okok felsorolásánál különülten jelenjenek meg a műszaki ok miatt történő elutasítási okok, és ezáltal egyértelmű legyen, hogy mely esetekben szükséges a Magyar Telekomnak az elutasítást írásban, indokolással ellátva (amennyiben sor került rá, az elvégzett Egyedi Alkalmassági és Megvalósíthatósági Vizsgálat eredményével) a Jogosulttal közölnie.

Az 5.E Melléklet értelmében amennyiben Jogosult olyan Közeli Bitfolyam Hozzáférés (xDSL, GPON, Kábelhálózati Környezetben) szolgáltatás nyújtását kezdeményezi, amellyel érintett Helyi Hurkon a Magyar Telekom más Jogosult részére nyújt a MARUO hatálya alá tartozó Alapszolgáltatást, akkor ezt új igénybejelentés útján teheti meg. Továbbá mivel az 5.E Mellékletben foglaltak értelmében szolgáltatóváltás esetén ugyanazon elutasítási okok indokoltak, mint egy használatlan szakaszra vonatkozó igénybejelentés esetében, ezért a III) pontban foglalt elutasítási ok külön történő szerepeltetése nem indokolt.

Az V) pont törlésére amiatt került sort, mivel ez alapján a Jogosult Szolgáltató mindaddig nem adhat be Közeli Bitfolyam Hozzáférésre vonatkozó Igénybejelentést, amíg nem kötött a kötelezett szolgáltatóval Egyedi Helymegosztási Szerződést vagy Egyedi Hozzáférési Link Szerződést. Ez a rendelkezés indokolatlanul korlátozza a Jogosult Szolgáltató mozgásterét az új előfizetők megszerzése során, mivel az első előfizető esetében a Jogosult a Közeli Bitfolyam Hozzáférésre vonatkozó igénybejelentését nem tudja a Helymegosztási, illetve Hozzáférési Link Igénybejelentésével egyidejűleg elindítani, csak azt követően. Így kitolódik a Közeli Bitfolyam Hozzáférésre vonatkozó szerződéskötés időpontja, ahonnan a szerződés teljesítésére szánt határidő elindul, és ezáltal Jogosult hosszabb határidővel tudja vállalni a szolgáltatásnyújtást az előfizető felé, ami önmagában elrettenheti az előfizetőt a szerződéskötéstől. A 3.b. piaci határozat I.D.7. pontjának a hálózati szerződés teljesítésével kapcsolatos rendelkezése lehetőséget biztosít arra, hogy amennyiben az adott alapszolgáltatás igénybevételéhez helymegosztás kialakítására, illetve egyéb, jelentős átalakításra van szükség, akkor a felek a

helymegosztás feltételeinek biztosítása, illetve az átalakítás megvalósítása érdekében a szerződéskötés időpontjától számított 30 napos időtartamban állapotban meg a szerződés megvalósítása tekintetében, ezáltal elegendő időt biztosítva a szükséges kiegészítő szolgáltatások kialakítására. Mindezek miatt indokolatlan a Közeli Bitfolyam Hozzáférésre vonatkozó igénybejelentés Helymegosztási vagy Hozzáférési Link szerződéshez történő kötése, ehelyett elegendő a beszűrt III) pontban foglaltak megkövetelése.

Az utolsó bekezdéssel történő kiegészítés annak érdekében történt, hogy rögzítésre kerüljön, hogy a Jogosultat minden esetben írásban kell értesíteni, de az Igénybejelentés nem műszaki ok miatt történő elutasítása esetén elegendő az elutasítási okra való utalás, részletes indoklás nélkül. E nélkül Jogosult Szolgáltatónak egyes esetekben nem lenne információja arra vonatkozóan, hogy igénybejelentése miért került elutasításra, ami indokolatlanul késleltetné egy esetleges újabb, megfelelő igénybejelentés benyújtását.

155. Az 5.A Melléklet II.4. pontja Közeli Bitfolyam Hozzáférés (xDSL, GPON, Kábelhálózat Környezetben) szolgáltatás esetében rögzíti Egyedi Átengedési Szerződés megkötésére és módosítására irányuló rendelkezéseket. A rendelkező részben foglalt módosítás a sajtóhiba javítása miatt indokolt.

156. A II.5.1.2. pont az Országos Bitfolyam Hozzáférési szolgáltatásra vonatkozó Igénybejelentés alapvető szabályait tartalmazza. Annak érdekében, hogy a Jogosult Szolgáltató számára egyértelmű legyen, hogy az Igénybejelentésnek mely adatokat, nyilatkozatokat kell tartalmazni, e pontban a fenti szolgáltatásra vonatkozó Igénybejelentés valamennyi szükséges tartalmi elemét fel kell sorolni.

A II.5.1.2. pont módosítása amiatt történt, hogy tételesen felsorolásra kerüljenek a Jogosult Igénybejelentése során benyújtandó nyilatkozatok, adatok a 3.b. piaci határozat rendelkező rész I.D.7. pontja szerinti, a Jogosult ajánlatával kapcsolatos rendelkezéseknek megfelelően, illetve tételesen felsorolásra kerüljenek az 5.E Melléklet szerinti szolgáltatásváltás, illetve előfizetői hozzáférési pont áthelyezésre irányuló Igénybejelentés zökkenőmentes lebonyolításához szükséges adatok, és ezáltal Jogosult Szolgáltató számára egyértelműen kiderüljön, hogy az Igénybejelentésnek legalább mely nyilatkozatokat, adatokat kell tartalmaznia annak érdekében, hogy az Igénybejelentés alapján a Magyar Telekom érdemben tudjon nyilatkozni annak elfogadásáról vagy esetleges elutasításáról.

A 3.b. piaci határozat rendelkező rész I. D.7. pontja pontosan meghatározza, hogy a Jogosult Szolgáltató szerződés megkötésére vonatkozó ajánlatának mely minimális tartalmi elemekkel kell rendelkeznie ahhoz, hogy a Kötelezett Szolgáltatónak arra érdemben nyilatkoznia kelljen. A 3.b. piaci határozat e – taxatív – felsorolása nem tartalmazza az f) alpontban foglaltakat, ezért annak törlésére került sor, ugyanakkor tartalmazza az f), g), i), j), k) pontban foglaltakat, ezért ezen pontok beillesztésre kerültek a referenciaajánlat-tervezetbe.

Az 5.E. Mellékletben foglaltak szerinti esetekben a Jogosult az Igénybejelentése körében, az igényelt szolgáltatás tekintetében kérheti, hogy a szerződéskötési eljárás során a szolgáltatásváltás és / vagy az előfizetői hozzáférési pont áthelyezésével kapcsolatos speciális rendelkezések kerüljenek alkalmazásra. Ennek érdekében már az Igénybejelentésben nyilatkozni kell hogy a szolgáltatásváltásra, vagy az előfizetői hozzáférési pont áthelyezésére, esetleg az előfizetői hozzáférési pont szolgáltatásváltással együtt való áthelyezésére irányul-e a szerződéskötési ajánlat. Ha akár a szolgáltatásváltás, akár az előfizetői hozzáférési pont áthelyezése tekintetében elmulaszt esetleg a Jogosult nyilatkozatot tenni (bár arra nézve az

Igénybejelentési adatlap külön mezőt tartalmaz), akkor a Magyar Telekom nem jogosult és nem is köteles tovább vizsgálni a Jogosult szándékát: ha nem nyilatkozik a szolgáltatásváltás tekintetében, akkor – erre tekintettel történő hiánypótlás kibocsátása nélkül – úgy kell tekintenie, hogy a Jogosult nem kéri a szolgáltatásváltásra vonatkozó speciális szabályok alkalmazását a szerződéskötési eljárás során, és teljesen új igényként kezeli a beérkezett Igénybejelentést; és ugyanígy, ha nem nyilatkozik az előfizetői hozzáférési pont áthelyezése tekintetében, akkor – erre tekintettel történő hiánypótlás kibocsátása nélkül – úgy kell tekintenie, hogy a Jogosult nem kéri az előfizetői hozzáférési pont áthelyezésére vonatkozó speciális szabályok alkalmazását a szerződéskötési eljárás során, és teljesen új igényként kezeli a beérkezett Igénybejelentést. Ettől eltérően, ha a Jogosult kifejezetten nyilatkozik, hogy szolgáltatásváltásra, vagy az előfizetői hozzáférési pont áthelyezésére, esetleg irányul a szerződéskötési ajánlat, akkor néhány – a teljesen új igényhez képest – többletinformáció megadásával kell előmozdítania a szerződéskötési eljárást: így szükséges megadni a Felek között hatályban lévő szerződés azonosítóját, illetve az előfizetői hozzáférési pont azonosítóját. Mindezek fényében indokolt a I) alpont beszúrása.

Mindezekkel összefüggésben pedig a II.5.1.3 pont módosítására is sor került annak érdekében, hogy mind a Magyar Telekom, mind a Jogosult számára egyértelmű legyen, hogy mely esetben hívhatja fel a Magyar Telekom a Jogosult Szolgáltatót hiánypótlásra, illetve mely nyilatkozatok, adatok hiánytalan benyújtása esetén köteles a Magyar Telekom a Jogosult ajánlatára érdemben reagálni.

157. A II.5.2. pont módosítására annak érdekében került sor, hogy az igénybejelentés visszautasítási okok felsorolásánál elkülönülten jelenjenek meg a műszaki ok miatt történő elutasítási okok, és ezáltal egyértelmű legyen, hogy mely esetekben szükséges a Magyar Telekomnak az elutasítást írásban, indokolással ellátva (amennyiben sor került rá, az elvégzett Egyedi Alkalmassági és Megvalósíthatósági Vizsgálat eredményével) a Jogosulttal közölnie.

Az 5.E Melléklet értelmében amennyiben Jogosult olyan Országos Bitfolyam Hozzáférés (Rész-xDSL, FTTx-xDSL, GPON, Kábelhálózati Környezetben) szolgáltatás nyújtását kezdeményezi, amellyel érintett Helyi Hurkon a Magyar Telekom más Jogosult részére nyújt a MARUO hatálya alá tartozó Alapszolgáltatást, akkor ezt új igénybejelentés útján teheti meg. Továbbá mivel az 5.E Mellékletben foglaltak értelmében szolgáltatóváltás esetén ugyanazon elutasítási okok indokoltak, mint egy használatlan szakaszra vonatkozó igénybejelentés esetében, ezért a III) pontban foglalt elutasítási ok külön történő szerepeltetése nem indokolt.

A VI) pont törlésére amiatt került sor, mivel ez alapján a Jogosult Szolgáltató mindaddig nem adhat be Országos Bitfolyam Hozzáférésre vonatkozó Igénybejelentést, amíg nem kötött a kötelezett szolgáltatóval Egyedi Helymegosztási Szerződést vagy Egyedi Hozzáférési Link Szerződést. Ez a rendelkezés indokolatlanul korlátozza a Jogosult Szolgáltató mozgásterét az új előfizetők megszerzése során, mivel az első előfizető esetében a Jogosult az Országos Bitfolyam Hozzáférésre vonatkozó igénybejelentését nem tudja a Helymegosztási, illetve Hozzáférési Link Igénybejelentésével egyidejűleg elindítani, csak azt követően. Így kitolódik az Országos Bitfolyam Hozzáférésre vonatkozó szerződéskötés időpontja, ahonnan a szerződés teljesítésére szánt határidő elindul, és ezáltal Jogosult hosszabb határidővel tudja vállalni a szolgáltatásnyújtást az előfizető felé, ami önmagában elrettenheti az előfizetőt a szerződéskötéstől. A 3.b. piaci határozat I.D.7. pontjának a hálózati szerződés teljesítésével kapcsolatos rendelkezése lehetőséget biztosít arra, hogy amennyiben az adott alapszolgáltatás igénybevételéhez helymegosztás kialakítására, illetve egyéb, jelentős átalakításra van szükség, akkor a felek a



helymegosztás feltételeinek biztosítása, illetve az átalakítás megvalósítása érdekében a szerződéskötés időpontjától számított 30 napos időtartamban állapotjanak meg a szerződés megvalósítása tekintetében, ezáltal elegendő időt biztosítva a szükséges kiegészítő szolgáltatások kialakítására. Mindezek miatt indokolatlan az Országos Bitfolyam Hozzáférésre vonatkozó igénybejelentés Helymegosztási vagy Hozzáférési Link szerződéshez történő kötése, ehelyett elegendő a beszúrt IV) pontban foglaltak megkövetelése.

Az utolsó bekezdéssel történő kiegészítés annak érdekében történt, hogy rögzítésre kerüljön, hogy a Jogosultat minden esetben írásban kell értesíteni, de az Igénybejelentés nem műszaki ok miatt történő elutasítása esetén elegendő az elutasítási okra való utalás, részletes indoklás nélkül. E nélkül a Jogosult Szolgáltatónak egyes esetekben nem lenne információja arra vonatkozóan, hogy igénybejelentése miért került elutasításra, ami indokolatlanul késleltetné egy esetleges újabb, megfelelő igénybejelentés benyújtását.

158. Az 5.A Melléklet I.5.3.2. pontja felsorolja azon Egyedi Alkalmassági és Megvalósíthatósági Vizsgálatokat, amelyek elvégzése szükséges lehet az Országos Bitfolyam Hozzáférés (Rész-xDSL, FTTx-xDSL, GPON, Kábelhálózat) szolgáltatás nyújtásához. Mivel a berendezés alkalmassági vizsgálat elvégzése minden esetben Jogosult igénye alapján történik, és ezen felsorolás nem tartalmaz megvalósíthatósági vizsgálatot, így indokolatlan azon tagmondat szerepeltetése, amelyben Magyar Telekom szolgáltatás nyújtását megvalósíthatósági vizsgálat elvégzéséhez köti, így a tagmondat törlésre került.
159. A II.6.1.2. pont módosítására amiatt került sor, hogy tételesen és egyértelműen felsorolásra kerüljön a Jogosult részéről benyújtandó nyilatkozatok, adatok köre a 3.a. piaci határozat I.D.10.1. Jogosult ajánlatával kapcsolatos rendelkezéseinek megfelelően, és ezáltal Jogosult Szolgáltató számára egyértelműen kiderüljön mely nyilatkozatok, adatok hiánytalan benyújtása esetén nyilatkozik Jogosult ajánlatára érdemben Kötelezett Szolgáltató.
160. A II.6.2. pont módosítása annak érdekében történt, hogy az igénybejelentés visszautasítási okok felsorolásánál elkülönülten jelenjenek meg a műszaki ok miatt történő elutasítási okok, és ezáltal egyértelmű legyen, hogy mely esetekben szükséges a Magyar Telekomnak az elutasítást írásban, indoklással ellátva (amennyiben sor került rá, az elvégzett Egyedi Alkalmassági és Megvalósíthatósági Vizsgálat eredményével) a Jogosulttal közölnie.
161. A 3.a. piaci határozat I.D.10.1 és 3.b. piaci határozat I.D.7. pontjában foglaltak értelmében a Jogosult Szolgáltató által igényelt szolgáltatás esetében a szolgáltatás nyújtását a Kötelezett Szolgáltató csak a 3.a. és 3.b. piaci határozatok alapján kötheti megvalósíthatósági vizsgálat elvégzéséhez. A 3.a. piaci határozatban foglaltak értelmében az I.D.9.1, a 3.b. piaci határozatban foglaltak értelmében az I.D.6.1. pontban foglalt kiegészítő szolgáltatásokat Magyar Telekom a 3.a. piaci határozat rendelkező részének II. Mellékletében meghatározott definíciók szerint és tartalommal köteles nyújtani. Mivel a 3.a. piaci határozat II. Melléklet 1.6. pontjában foglaltak értelmében a Kábelhely megosztás helyszíni megvalósíthatósági vizsgálatot a Kötelezett Szolgáltató csak a Jogosult Szolgáltató erre vonatkozó igénye esetén végezheti el, így indokolt jelen pont rendelkező rész szerinti módosítása.
162. A módosítás a jelen határozat 145. pontjának indokolásában leírt okok miatt szükséges. A 3. Melléklet alapján megállapítottam, hogy a jelen határozat 145. pontjának indokolásában felsorolt Kiegészítő Szolgáltatások közül az Előfizetői Hozzáférési Kábelhely Megosztás szolgáltatás létesítéséhez szükséges lehet a Kábelek telepítése, eltávolítása kábelhely megosztás esetén és/vagy a Szakfelügyelet biztosítása kiegészítő szolgáltatások igénybe vétele, ezért ennek

megfelelően, a rendelkező részben írtak szerint rendelkeztem az 5.A. Melléklet II.6.3. pontjának új alponttal való kiegészítéséről.

163. A III.1.1.2. pont a Helymegosztási szolgáltatásra vonatkozó Igénybejelentés alapvető szabályait tartalmazza. Annak érdekében, hogy a Jogosult Szolgáltató számára egyértelmű legyen, hogy az Igénybejelentésnek mely adatokat, nyilatkozatokat kell tartalmazni, e pontban a fenti szolgáltatásra vonatkozó Igénybejelentés valamennyi szükséges tartalmi elemét fel kell sorolni.

A III.1.1.2. pont módosítása amiatt történt, hogy tételesen felsorolásra kerüljenek a Jogosult Igénybejelentése során benyújtandó nyilatkozatok, adatok a 3.a. piaci határozat I.D.10.1. és 3.b. piaci határozat I.D.7 pontjai szerinti, a Jogosult ajánlatával kapcsolatos rendelkezéseknek megfelelően, és ezáltal Jogosult Szolgáltató számára egyértelműen kiderüljön, hogy az Igénybejelentésnek legalább mely nyilatkozatokat, adatokat kell tartalmaznia annak érdekében, hogy az Igénybejelentés alapján a Magyar Telekom érdemben tudjon nyilatkozni annak elfogadásáról vagy esetleges elutasításáról.

A 3.a. piaci határozat I.D.10.1. és 3.b. piaci határozat I.D.7 pontjai pontosan meghatározzák, hogy a Jogosult Szolgáltató szerződés megkötésére vonatkozó ajánlatának mely minimális tartalmi elemekkel kell rendelkeznie ahhoz, hogy a Kötelezett Szolgáltatónak arra érdemben nyilatkoznia kelljen. A 3.a és 3.b. piaci határozatok e – taxatív – felsorolása nem tartalmazta a h) alpontban foglaltakat, ezért annak törlésére került sor, ugyanakkor tartalmazza a h), i), j) pontban foglaltakat, ezért ezen pontok beillesztésre kerültek a referenciaajánlat-tervezetbe.

164. A III.1.2. pont módosítására annak érdekében volt szükséges, hogy az igénybejelentés visszautasítási okok felsorolásánál elkülönülten jelenjenek meg a műszaki ok miatt történő elutasítási okok, és ezáltal egyértelmű legyen, hogy mely esetekben szükséges a Magyar Telekomnak az elutasítást írásban, indokollással ellátva (amennyiben sor került rá, az elvégzett Egyedi Alkalmassági és Megvalósíthatósági Vizsgálat eredményével) a Jogosulttal közölnie.

A III.1.2. pontban foglalt áthúzással jelölt szövegrészek törlése annak érdekében történt, mivel az abban foglaltak nem elutasítási okokat tartalmaztak, hanem a Jogosult számára felmerülő választási lehetőségeket, így az igénybejelentés visszautasítási okai között történő szerepeltetésük indokolatlan. A III) és IV) pontok kiegészítésére annak érdekében került sor, hogy a törölt részekben foglalt elutasításra vonatkozó tartalmi részek elutasítási okként megfogalmazva kerüljenek megjelenítésre.

Az utolsó bekezdéssel történő kiegészítés szerepeltetésének indoka, hogy rögzítésre kerüljön, hogy a Jogosultat minden esetben írásban kell értesíteni, de az Igénybejelentés nem műszaki ok miatt történő elutasítása esetén elegendő az elutasítási okra való utalás, részletes indoklás nélkül. E nélkül Jogosult Szolgáltatónak egyes esetekben nem lenne információja arra vonatkozóan, hogy igénybejelentése miért került elutasításra, ami indokolatlanul késleltetné egy esetleges újabb, megfelelő igénybejelentés benyújtását.

165. A módosítás a jelen határozat 145. pontjának indokolásában leírt okok miatt szükséges. A 3. Melléklet alapján megállapítottam, hogy a jelen határozat 145. pontjának indokolásában felsorolt Kiegészítő Szolgáltatások közül a Helymegosztás megvalósításához szükséges lehet a Kábel bevezetése helymegosztáshoz szolgáltatás és/vagy a Szakfelügyelet biztosítása szolgáltatás igénybe vétele, ezért ennek megfelelően, a rendelkező részben írtak szerint rendelkeztem az 5.A. Melléklet III.1.3. pontjának új alponttal való kiegészítéséről.

166. A III.2.1.2. pont az Egyedi Hozzáférési Link szolgáltatásra vonatkozó Igénybejelentés alapvető szabályait tartalmazza. Annak érdekében, hogy a Jogosult Szolgáltató számára egyértelmű legyen, hogy az Igénybejelentésnek mely adatokat, nyilatkozatokat kell tartalmazni, e pontban a fenti szolgáltatásra vonatkozó Igénybejelentés valamennyi szükséges tartalmi elemét fel kell sorolni.

A III.2.1.2. pont módosítására amiatt került sor, hogy tételesen felsorolásra kerüljenek a Jogosult Igénybejelentése során benyújtandó nyilatkozatok, adatok a 3.a. piaci határozat I.D.10.1. és 3.b. piaci határozat I.D.7 pontjai szerinti, a Jogosult ajánlatával kapcsolatos rendelkezéseknek megfelelően, és ezáltal Jogosult Szolgáltató számára egyértelműen kiderüljön, hogy az Igénybejelentésnek legalább mely nyilatkozatokat, adatokat kell tartalmaznia annak érdekében, hogy az Igénybejelentés alapján a Magyar Telekom érdemben tudjon nyilatkozni annak elfogadásáról vagy esetleges elutasításáról.

A 3.a. piaci határozat I.D.10.1. és 3.b. piaci határozat I.D.7 pontjai pontosan meghatározzák, hogy a Jogosult Szolgáltató szerződés megkötésére vonatkozó ajánlatának mely minimális tartalmi elemekkel kell rendelkeznie ahhoz, hogy a Kötelezett Szolgáltatónak arra érdemben nyilatkoznia kelljen. A 3.a és 3.b. piaci határozatok e – taxatív – felsorolása nem tartalmazza az e) alpontban foglaltakat, ezért annak törlésére került sor, ugyanakkor tartalmazza az f), g), h) pontban foglaltakat, ezért ezen pontok beillesztésre kerültek a referenciaajánlat-tervezetbe.

167. A III.2.2. pont módosítása annak érdekében történt, hogy az igénybejelentés visszautasítási okok felsorolásánál elkülönülten jelenjenek meg a műszaki ok miatt történő elutasítási okok, és ezáltal egyértelmű legyen, hogy mely esetekben szükséges a Magyar Telekomnak az elutasítást írásban, indokolással ellátva (amennyiben sor került rá, az elvégzett Egyedi Alkalmassági és Megvalósíthatósági Vizsgálat eredményével) a Jogosulttal közölnie.

Az utolsó bekezdéssel történő kiegészítésre azért került sor, hogy rögzítésre kerüljön, hogy a Jogosultat minden esetben írásban kell értesíteni, de az Igénybejelentés nem műszaki ok miatt történő elutasítása esetén elegendő az elutasítási okra való utalás, részletes indoklás nélkül. E nélkül Jogosult Szolgáltatónak egyes esetekben nem lenne információja arra vonatkozóan, hogy igénybejelentése miért került elutasításra, ami indokolatlanul késleltetné egy esetleges újabb, megfelelő igénybejelentés benyújtását.

168. A III.3.1.2. pont a Felhordó Hálózati szolgáltatásokra vonatkozó Igénybejelentés alapvető szabályait tartalmazza. Annak érdekében, hogy a Jogosult Szolgáltató számára egyértelmű legyen, hogy az Igénybejelentésnek mely adatokat, nyilatkozatokat kell tartalmazni, e pontban a fenti szolgáltatásra vonatkozó Igénybejelentés valamennyi szükséges tartalmi elemét fel kell sorolni.

A III.3.1.2. pont módosításának indoka, hogy tételesen felsorolásra kerüljenek a Jogosult Igénybejelentése során benyújtandó nyilatkozatok, adatok a 3.a. piaci határozat I.D.10.1. és 3.b. piaci határozat I.D.7 pontjai szerinti, a Jogosult ajánlatával kapcsolatos rendelkezéseknek megfelelően, és ezáltal Jogosult Szolgáltató számára egyértelműen kiderüljön, hogy az Igénybejelentésnek legalább mely nyilatkozatokat, adatokat kell tartalmaznia annak érdekében, hogy az Igénybejelentés alapján a Magyar Telekom érdemben tudjon nyilatkozni annak elfogadásáról vagy esetleges elutasításáról.

A 3.a. piaci határozat I.D.10.1. és 3.b. piaci határozat I.D.7 pontjai pontosan meghatározzák, hogy a Jogosult Szolgáltató szerződés megkötésére vonatkozó ajánlatának mely minimális tartalmi elemekkel kell rendelkeznie ahhoz, hogy a Kötelezett Szolgáltatónak arra érdemben nyilatkoznia kelljen. A 3.a és 3.b. piaci határozatok e – taxatív – felsorolása nem tartalmazza az I) c) és d), a II) d) és e), a III) c), e) és f) és a IV) c) és d) alpontban foglaltakat, ezért azok törlésére került sor, ugyanakkor tartalmazza az I) c),d),f) és g), a II) d), e), g)és h), a III) c), e) és f) és a IV) c), d), f) és g) alpontban foglaltakat, ezért ezen pontok beillesztésre kerültek a referenciaajánlat-tervezetbe.

169. A III.3.2. pont módosítására azért került sor, hogy az igénybejelentés visszautasítási okok felsorolásánál elkülönülten jelenjenek meg a műszaki ok miatt történő elutasítási okok, és ezáltal egyértelmű legyen, hogy mely esetekben szükséges a Magyar Telekomnak az elutasítást írásban, indokolással ellátva (amennyiben sor került rá, az elvégzett Egyedi Alkalmassági és Megvalósíthatósági Vizsgálat eredményével) a Jogosulttal közölnie.

A II) d) pont szerepeltetése felesleges, mivel a kapcsolódó Alapszolgáltatás megnevezése a Felhordó Hálózati Szolgáltatás Igénybejelentése során megadandó adat, amelynek hiányában a Magyar Telekom hiánypótlásra kötelezheti Jogosult Szolgáltatót, és amennyiben ennek Jogosult nem tesz eleget, a Magyar Telekom az Igénybejelentést a felhívásban megjelölt határidő eredménytelen elteltét követő 10. napot követően indokolás nélkül – a hiánypótlás nem teljesítésére történő utalással – írásban elutasítja az I) a) pont értelmében, ezért a II) d) pontot a rendelkező rész szerint töröltem.

Az utolsó bekezdéssel történő kiegészítésre annak érdekében került sor, hogy rögzítésre kerüljön, hogy a Jogosultat minden esetben írásban kell értesíteni, de az Igénybejelentés nem műszaki ok miatt történő elutasítása esetén elegendő az elutasítási okra való utalás, részletes indoklás nélkül. E nélkül Jogosult Szolgáltatónak egyes esetekben nem lenne információja arra vonatkozóan, hogy igénybejelentése miért került elutasításra, ami indokolatlanul késleltetné egy esetleges újabb, megfelelő igénybejelentés benyújtását.

170. A 3.a. piaci határozat I.D.10.1 és 3.b. piaci határozat I.D.7. pontjában foglaltak értelmében a Jogosult Szolgáltató által igényelt szolgáltatás esetében a szolgáltatás nyújtását a Kötelezett Szolgáltató csak a 3.a. és 3.b. piaci határozatok alapján kötheti megvalósíthatósági vizsgálat elvégzéséhez. A 3.a. piaci határozatban foglaltak értelmében az I.D.9.1, a 3.b. piaci határozatban foglaltak értelmében az I.D.6.1. pontban foglalt kiegészítő szolgáltatásokat Magyar Telekom a 3.a. piaci határozat rendelkező részének II. Mellékletében meghatározott definíciók szerint és tartalommal köteles nyújtani. Mivel a 3.a. piaci határozat II. Melléklet 1.6. pontjában foglaltak értelmében a Kábelhely megosztás helyszíni megvalósíthatósági vizsgálatot a Kötelezett Szolgáltató csak a Jogosult Szolgáltató erre vonatkozó igénye esetén végezheti el, így indokolt jelen pont rendelkező rész szerinti módosítása.

171. A módosítás a jelen határozat 145. pontjának indokolásában leírt okok miatt szükséges. A 3. Melléklet alapján megállapítottam, hogy a jelen határozat 145. pontjának indokolásában felsorolt Kiegészítő Szolgáltatások közül a Felhordó Hálózati Kábelhely Megosztás megvalósításához szükséges lehet a Kábelek telepítése, eltávolítása kábelhely megosztás esetén és/vagy a Szakfelügyelet biztosítása szolgáltatások igénybe vétele, a Felhordó Hálózati Sötétszál Átengedés esetén pedig a Kábel átadása hozzáférési link nélkül és/vagy a Szakfelügyelet biztosítása szolgáltatások igénybe vétele, ezért ennek megfelelően, a rendelkező részben írtak szerint rendelkeztem az 5.A. Melléklet III.3. pontjának új alponttal való kiegészítéséről.

### **5.B Melléklet vonatkozásában:**

172. A MARUO Törzsszöveg I.2.4.1. pontja, 1. Melléklete és 3. Melléklete a Kiegészítő Szolgáltatások körében a Hordozott Szám Beállítás kifejezést használja, a Számhordozás kifejezés ugyanakkor az 1. Mellékletben nem került definiálásra. Ennek megfelelően az 5.B. Mellékletben valamennyi előfordulási helyen cserélendő a „Számhordozás” kifejezés a MARUO 1. Mellékletében definiált „Hordozott Szám Beállítás” kifejezésre a rendelkező részben foglaltak szerint.
173. Az I.1.1.2. pont a Réz Érpáras Helyi (AI)Hurok Átengedése (teljes/részleges) szolgáltatásra vonatkozó Igénybejelentés alapvető szabályait tartalmazza. Annak érdekében, hogy a Jogosult Szolgáltató számára egyértelmű legyen, hogy az Igénybejelentésnek mely adatokat, nyilatkozatokat kell tartalmazni, e pontban a fenti szolgáltatásra vonatkozó Igénybejelentés valamennyi szükséges tartalmi elemét fel kell sorolni.

A I.1.1.2. pont módosítása annak érdekében történt, hogy tételesen felsorolásra kerüljenek a Jogosult Igénybejelentése során benyújtandó nyilatkozatok, adatok a 3.a. piaci határozat rendelkező rész I.D.10.1. pontja szerinti, a Jogosult ajánlatával kapcsolatos rendelkezéseknek megfelelően, illetve tételesen felsorolásra kerüljenek az 5.E Melléklet szerinti szolgáltatásváltás, illetve előfizetői hozzáférési pont áthelyezésre irányuló Igénybejelentés zökkenőmentes lebonyolításához szükséges adatok, és ezáltal Jogosult Szolgáltató számára egyértelműen kiderüljön, hogy az Igénybejelentésnek legalább mely nyilatkozatokat, adatokat kell tartalmaznia annak érdekében, hogy az Igénybejelentés alapján a Magyar Telekom érdemben tudjon nyilatkozni annak elfogadásáról vagy esetleges elutasításáról.

A 3.a. piaci határozat rendelkező rész I. D.10.1. pontja pontosan meghatározza, hogy a Jogosult Szolgáltató szerződés megkötésére vonatkozó ajánlatának mely minimális tartalmi elemekkel kell rendelkeznie ahhoz, hogy a Kötelezett Szolgáltatónak arra érdemben nyilatkoznia kelljen. A 3.a. piaci határozat e – taxatív – felsorolása nem tartalmazza az d) és e) alpontban foglaltakat, ezért azok törlésére került sor, ugyanakkor tartalmazza az d), e),f), i),j), k) pontban foglaltakat, ezért ezen pontok beillesztésre kerültek a referenciaajánlat-tervezetbe.

Az 5.E. Mellékletben foglaltak szerinti esetekben a Jogosult az Igénybejelentése körében, az igényelt szolgáltatás tekintetében kérheti, hogy a szerződéskötési eljárás során a szolgáltatásváltás és / vagy az előfizetői hozzáférési pont áthelyezésével kapcsolatos speciális rendelkezések kerüljenek alkalmazásra. Ennek érdekében már az Igénybejelentésben nyilatkozni kell, hogy a szolgáltatásváltásra, vagy az előfizetői hozzáférési pont áthelyezésére, esetleg az előfizetői hozzáférési pont szolgáltatásváltással együtt való áthelyezésére irányul-e a szerződéskötési ajánlat. Ha akár a szolgáltatásváltás, akár az előfizetői hozzáférési pont áthelyezése tekintetében elmulaszt esetleg a Jogosult nyilatkozatot tenni (bár arra nézve az Igénybejelentési adatlap külön mezőt tartalmaz), akkor a Magyar Telekom nem jogosult és nem is köteles tovább vizsgálni a Jogosult szándékát: ha nem nyilatkozik a szolgáltatásváltás tekintetében, akkor – erre tekintettel történő hiánypótlás kibocsátása nélkül – úgy kell tekintenie, hogy a Jogosult nem kéri a szolgáltatásváltásra vonatkozó speciális szabályok alkalmazását a szerződéskötési eljárás során, és teljesen új igényként kezeli a beérkezett Igénybejelentést; és ugyanígy, ha nem nyilatkozik az előfizetői hozzáférési pont áthelyezése tekintetében, akkor – erre tekintettel történő hiánypótlás kibocsátása nélkül – úgy kell tekintenie, hogy a Jogosult nem kéri az előfizetői hozzáférési pont áthelyezésére vonatkozó speciális szabályok alkalmazását a szerződéskötési eljárás során, és teljesen új igényként kezeli a beérkezett Igénybejelentést. Ettől eltérően, ha a Jogosult kifejezetten nyilatkozik, hogy szolgáltatásváltásra, vagy az előfizetői hozzáférési pont áthelyezésére, esetleg irányul a szerződéskötési ajánlat, akkor néhány – a

teljesen új igényhez képest – többletinformáció megadásával kell előmozdítania a szerződéskötési eljárást: így szükséges megadni a Felek között hatályban lévő szerződés azonosítóját, illetve az előfizetői hozzáférési pont azonosítóját. Mindezek fényében indokolt az I) alpont beszúrása.

Mindezekkel összefüggésben pedig a I.1.1.3 pont módosítására is sor került annak érdekében, hogy mind a Magyar Telekom, mind a Jogosult számára egyértelmű legyen, hogy mely esetben hívhatja fel a Magyar Telekom a Jogosult Szolgáltatót hiánypótlásra, illetve mely nyilatkozatok, adatok hiánytalan benyújtása esetén köteles a Magyar Telekom a Jogosult ajánlatára érdemben reagálni.

174. A I.1.2. pont módosítása annak érdekében volt szükséges, hogy az igénybejelentés visszautasítási okok felsorolásánál elkülönülten jelenjenek meg a műszaki ok miatt történő elutasítási okok, és ezáltal egyértelmű legyen, hogy mely esetekben szükséges a Magyar Telekomnak az elutasítást írásban, indokolással ellátva (amennyiben sor került rá, az elvégzett Egyedi Alkalmassági és Megvalósíthatósági Vizsgálat eredményével) a Jogosulttal közölnie.

Az 5.E Melléklet értelmében amennyiben Jogosult olyan Réz Érpáras Helyi (AI)Hurok Átengedését (teljes/részleges) kezdeményezi, amely Réz Érpáras Helyi (AI)Hurokon a Magyar Telekom más Jogosult részére nyújt a MARUO hatálya alá tartozó Alapszolgáltatást, akkor ezt új igénybejelentés útján teheti meg. Továbbá mivel az 5.E Mellékletben foglaltak értelmében szolgáltatóváltás esetén ugyanazon elutasítási okok indokoltak, mint egy használatlan szakaszra vonatkozó igénybejelentés esetében, ezért a III) pontban foglalt elutasítási ok külön történő szerepeltetése nem indokolt.

Az V) pont törlése amiatt indokolt, mivel ez alapján a Jogosult Szolgáltató mindaddig nem adhat be Réz Érpáras Helyi (AI)Hurok Átengedése (teljes/részleges) vonatkozó Igénybejelentést, amíg nem kötött a kötelezett szolgáltatóval Egyedi Helymegosztási Szerződést vagy Egyedi Hozzáférési Link Szerződést. Ez a rendelkezés indokolatlanul korlátozza a Jogosult Szolgáltató mozgásterét az új előfizetők megszerzése során, mivel az első előfizető esetében a Jogosult a Réz Érpáras Helyi (AI)Hurok Átengedése (teljes/részleges) vonatkozó igénybejelentését nem tudja a Helymegosztási, illetve Hozzáférési Link Igénybejelentésével egyidejűleg elindítani, csak azt követően. Így kitolódik a Réz Érpáras Helyi (AI)Hurok (teljes/részleges) Átengedésére vonatkozó szerződéskötés időpontja, ahonnan a szerződés teljesítésére szánt határidő elindul, és ezáltal Jogosult hosszabb határidővel tudja vállalni a szolgáltatásnyújtást az előfizető felé, ami önmagában elrettenheti az előfizetőt a szerződéskötéstől. A 3.a. piaci határozat I.D.10.1. pontjának a hálózati szerződés teljesítésével kapcsolatos rendelkezése lehetőséget biztosít arra, hogy amennyiben az adott alapszolgáltatás igénybevételéhez helymegosztás kialakítására, illetve egyéb, jelentős átalakításra van szükség, akkor a felek a helymegosztás feltételeinek biztosítása, illetve az átalakítás megvalósítása érdekében a szerződéskötés időpontjától számított 30 napos időtartamban állapotjanak meg a szerződés megvalósítása tekintetében, ezáltal elegendő időt biztosítva a szükséges kiegészítő szolgáltatások kialakítására. Mindezek miatt indokolatlan a Réz Érpáras Helyi (AI)Hurok (teljes/részleges) Átengedésére vonatkozó igénybejelentés Helymegosztási vagy Hozzáférési Link szerződéshez történő kötése, ehelyett elegendő a beszúrt III) pontban foglaltak megkövetelése.

Az VI) pontban foglalt eset önmagában nem elegendő indok az igénybejelentés elutasítására, mivel abban az esetben ha a Réz Érpáras Helyi (AI)Hurok Átengedése (teljes/részleges) igénybejelentés teljesítésére a Helymegosztási Helyszínen nincs szabad Hozzáférési Link

kapacitás, de a Jogosult (legkésőbb a Magyar Telekom hiánypótlási felhívására) igénybejelentést nyújtott be a szükséges mértékű Hozzáférési Link kapacitásbővítésre, az Igénybejelentés nem elutasítható. Így a VI) pont helyett beszúrásra került a IV) pont az indoklásban foglalt kiegészítéssel.

Az utolsó bekezdéssel történő kiegészítés annak érdekében történt, hogy rögzítésre kerüljön, hogy a Jogosultat minden esetben írásban kell értesíteni, de az Igénybejelentés nem műszaki ok miatt történő elutasítása esetén elegendő az elutasítási okra való utalás, részletes indoklás nélkül. E nélkül Jogosult Szolgáltatónak egyes esetekben nem lenne információja arra vonatkozóan, hogy igénybejelentése miért került elutasításra, ami indokolatlanul késleltetné egy esetleges újabb, megfelelő igénybejelentés benyújtását.

175. A 3.a. piaci határozat rendelkező része I.D.10.1 pontjában foglalt, az előrendelésre vonatkozó rendelkezések értelmében, Magyar Telekom a Jogosult Szolgáltató erre irányuló igénye esetén köteles a Jogosult Szolgáltató számára hozzáférhetővé tenni a meghatározott területen megvalósítandó átengedéshez szükséges hálózati alapinformációkat. Ennek értelmében az előrendelésre csak a Jogosult igénye esetén kerül sor, ami nem feltétlenül történik meg minden Réz Érpáras Helyi (AI)Hurok igénybevétele esetén. Ebből adódóan adott Réz Érpáras Helyi (AI)Hurok tényleges műszaki jellemzőinek – vagyis az Átengedés lehetőségeinek és korlátainak – megállapítása nem köthető az előrendelés megtörténtéhez. Továbbá mivel az előrendelés során megadott információk az adott Réz Érpáras Helyi (AI)Hurokra vonatkozóan nem tartalmaznak információt így az előrendelés során megadott információk alapján nem állapíthatók meg az adott Réz Érpáras Helyi (AI)Hurok tényleges műszaki jellemzői. Mindezek fényében a tényleges műszaki jellemzők megállapítása nem köthető az Előrendelés során megadott információkhoz, így az erre vonatkozó részek törlése indokolt. Abban az esetben, amennyiben Jogosult nem igényli az Egyedi Alkalmassági és Megvalósíthatósági Vizsgálat elvégzését, Magyar Telekomnak az egyenlő elbánás elvét szem előtt tartva a támogató rendszerekben rendelkezésre álló információk alapján kell a műszaki jellemzőket megállapítania. Továbbá mivel a 3.a. piaci határozat rendelkező része I.D.10.1. pontjában foglaltak értelmében a Jogosult Szolgáltató által igényelt szolgáltatás esetében a szolgáltatás nyújtását a Kötelezett Szolgáltató csak a 3.a. piaci határozat alapján kötheti megvalósíthatósági vizsgálat elvégzéséhez. Mivel a 3.a. piaci határozat II. Melléklet 1.2. pontjában foglalt Réz érpáras helyi hurok alkalmassági vizsgálat esetében a határozat rögzíti, hogy réz érpáras helyi hurok alkalmassági vizsgálatot a Kötelezett Szolgáltató csak a Jogosult Szolgáltató erre vonatkozó igénye esetén végezheti el, így indokolt jelen pont rendelkező rész szerinti módosítása.
176. Az I.1.3.3 pont kiegészítése annak érdekében történt, hogy egyértelműen kiderüljön, hogy a Réz Érpáras Helyi (AI)Hurok (teljes/részleges) Átengedése kapcsán mely megvalósíthatósági, alkalmassági vizsgálatok elvégzésére kerülhet sor és azok a szerződéskötéssel kapcsolatos határidőket hogyan módosítják. Mivel a Réz Érpáras Helyi (AI)Hurok (teljes/részleges) Átengedése alapszolgáltatást elképzelhető, hogy a Jogosult Helymegosztással, vagy Távoli hozzáféréssel veszi igénybe, ezért indokolt ezen megvalósíthatósági vizsgálatok szerepeltetése is.
177. A módosítás a jelen határozat 145. pontjának indoklásában leírt okok miatt szükséges. Az abban foglaltak alapján, a rendelkező részben írtak szerint rendelkeztem az 5.B. Melléklet I.1.3. pontjának új alponttal való kiegészítéséről.
178. Az I.2.1.2. pont a Réz Érpáras Helyi (AI)Hurok Átengedése (teljes/részleges) szolgáltatásra vonatkozó Igénybejelentés alapvető szabályait tartalmazza. Annak érdekében, hogy a Jogosult

Szolgáltató számára egyértelmű legyen, hogy az Igénybejelentésnek mely adatokat, nyilatkozatokat kell tartalmazni, e pontban a fenti szolgáltatásra vonatkozó Igénybejelentés valamennyi szükséges tartalmi elemét fel kell sorolni.

Az I.2.1.2. pontot annak érdekében módosítottam, hogy tételesen felsorolásra kerüljenek a Jogosult Igénybejelentése során benyújtandó nyilatkozatok, adatok a 3.a. piaci határozat rendelkező rész I.D.10.1. pontja szerinti, a Jogosult ajánlatával kapcsolatos rendelkezéseknek megfelelően, illetve tételesen felsorolásra kerüljenek az 5.E Melléklet szerinti szolgáltatásváltás, illetve előfizetői hozzáférési pont áthelyezésre irányuló Igénybejelentés zökkenőmentes lebonyolításához szükséges adatok, és ezáltal Jogosult Szolgáltató számára egyértelműen kiderüljön, hogy az Igénybejelentésnek legalább mely nyilatkozatokat, adatokat kell tartalmaznia annak érdekében, hogy az Igénybejelentés alapján a Magyar Telekom érdemben tudjon nyilatkozni annak elfogadásáról vagy esetleges elutasításáról.

A 3.a. piaci határozat rendelkező rész I. D.10.1. pontja pontosan meghatározza, hogy a Jogosult Szolgáltató szerződés megkötésére vonatkozó ajánlatának mely minimális tartalmi elemekkel kell rendelkeznie ahhoz, hogy a Kötelezett Szolgáltatónak arra érdemben nyilatkoznia kelljen. A 3.a. piaci határozat e – taxatív – felsorolása nem tartalmazza a c) alpontban foglaltakat, ezért annak törlésére került sor, ugyanakkor tartalmazza az c),d),f), g),h) pontban foglaltakat, ezért ezen pontok beillesztésre kerültek a referenciaajánlat-tervezetbe.

Az 5.E. Mellékletben foglaltak szerinti esetekben a Jogosult az Igénybejelentése körében, az igényelt szolgáltatás tekintetében kérheti, hogy a szerződéskötési eljárás során a szolgáltatásváltás és / vagy az előfizetői hozzáférési pont áthelyezésével kapcsolatos speciális rendelkezések kerüljenek alkalmazásra. Ennek érdekében már az Igénybejelentésben nyilatkozni kell hogy a szolgáltatásváltásra, vagy az előfizetői hozzáférési pont áthelyezésére, esetleg az előfizetői hozzáférési pont szolgáltatásváltással együtt való áthelyezésére irányul-e a szerződéskötési ajánlat. Ha akár a szolgáltatásváltás, akár az előfizetői hozzáférési pont áthelyezése tekintetében elmulaszt esetleg a Jogosult nyilatkozatot tenni (bár arra nézve az Igénybejelentési adatlap külön mezőt tartalmaz), akkor a Magyar Telekom nem jogosult és nem is köteles tovább vizsgálni a Jogosult szándékát: ha nem nyilatkozik a szolgáltatásváltás tekintetében, akkor – erre tekintettel történő hiánypótlás kibocsátása nélkül – úgy kell tekintenie, hogy a Jogosult nem kéri a szolgáltatásváltásra vonatkozó speciális szabályok alkalmazását a szerződéskötési eljárás során, és teljesen új igényként kezeli a beérkezett Igénybejelentést; és ugyanígy, ha nem nyilatkozik az előfizetői hozzáférési pont áthelyezése tekintetében, akkor – erre tekintettel történő hiánypótlás kibocsátása nélkül – úgy kell tekintenie, hogy a Jogosult nem kéri az előfizetői hozzáférési pont áthelyezésére vonatkozó speciális szabályok alkalmazását a szerződéskötési eljárás során, és teljesen új igényként kezeli a beérkezett Igénybejelentést. Ettől eltérően, ha a Jogosult kifejezetten nyilatkozik, hogy szolgáltatásváltásra, vagy az előfizetői hozzáférési pont áthelyezésére irányul a szerződéskötési ajánlat, akkor néhány – a teljesen új igényhez képest – többletinformáció megadásával kell előmozdítania a szerződéskötési eljárást: így szükséges megadni a Felek között hatályban lévő szerződés azonosítóját, illetve az előfizetői hozzáférési pont azonosítóját. Mindezek fényében indokolt az i) alpont beszúrása.

Mindezekkel összefüggésben pedig az I.2.1.3 pont is módosítására került annak érdekében, hogy mind a Magyar Telekom, mind a Jogosult számára egyértelmű legyen, hogy mely esetben hívhatja fel a Magyar Telekom a Jogosult Szolgáltatót hiánypótlásra, illetve mely nyilatkozatok, adatok hiánytalan benyújtása esetén köteles a Magyar Telekom a Jogosult ajánlatára érdemben reagálni.



179. Az I.2.2. pont módosítása annak érdekében volt szükséges, hogy az igénybejelentés visszautasítási okok felsorolásánál elkülönülten jelenjenek meg a műszaki ok miatt történő elutasítási okok, és ezáltal egyértelmű legyen, hogy mely esetekben szükséges a Magyar Telekomnak az elutasítást írásban, indokolással ellátva (amennyiben sor került rá, az elvégzett Egyedi Alkalmassági és Megvalósíthatósági Vizsgálat eredményével) a Jogosulttal közölnie.

Az 5.E Melléklet értelmében amennyiben Jogosult olyan GPON Előfizetői Szakasznak Teljes Átengedését kezdeményezi, amely GPON Előfizetői Szakaszon Magyar Telekom más Jogosult részére nyújt a MARUO hatálya alá tartozó Alapszolgáltatást, akkor ezt új igénybejelentés útján teheti meg. Továbbá mivel az 5.E Mellékletben foglaltak értelmében szolgáltatóváltás esetén ugyanazon elutasítási okok indokoltak, mint egy használatlan szakaszra vonatkozó igénybejelentés esetében, ezért a III) pontban foglalt elutasítási ok külön történő szerepeltetése nem indokolt.

Az utolsó bekezdéssel történő kiegészítésre azért került sor, hogy rögzítésre kerüljön, hogy a Jogosultat minden esetben írásban kell értesíteni, de az Igénybejelentés nem műszaki ok miatt történő elutasítása esetén elegendő az elutasítási okra való utalás, részletes indoklás nélkül. E nélkül Jogosult Szolgáltatónak egyes esetekben nem lenne információja arra vonatkozóan, hogy igénybejelentése miért került elutasításra, ami indokolatlanul késleltetné egy esetleges újabb, megfelelő igénybejelentés benyújtását.

180. A 3.a. piaci határozat I.D.10.1. pontjában foglaltak értelmében a Jogosult Szolgáltató által igényelt szolgáltatás esetében a szolgáltatás nyújtását a Kötelezett Szolgáltató csak a 3.a. piaci határozat alapján kötheti megvalósíthatósági vizsgálat elvégzéséhez. Mivel a 3.a. piaci határozat II. Melléklet 1.3. pontjában foglalt nem réz érpáras előfizetői szakasz átengedés megvalósíthatósági vizsgálat esetében a határozat rögzíti, hogy nem réz érpáras előfizetői szakasz átengedés megvalósíthatósági vizsgálatát a Kötelezett Szolgáltató csak a Jogosult Szolgáltató erre vonatkozó igénye esetén végezheti el, ezért indokolt a rendelkező rész szerinti törlés.

181. A módosítás a jelen határozat 149. pontjának indokolásában leírt okok miatt szükséges. Az abban foglaltak alapján, a rendelkező részben írtak szerint rendelkeztem az 5.B. Melléklet I.2.3. pontjának új alponttal való kiegészítéséről.

182. Az I.3.1.2. pont a HFC Előfizetői Szakasznak Teljes Átengedése szolgáltatásra vonatkozó Igénybejelentés alapvető szabályait tartalmazza. Annak érdekében, hogy a Jogosult Szolgáltató számára egyértelmű legyen, hogy az Igénybejelentésnek mely adatokat, nyilatkozatokat kell tartalmazni, e pontban a fenti szolgáltatásra vonatkozó Igénybejelentés valamennyi szükséges tartalmi elemét fel kell sorolni.

Az I.3.1.2. pont módosítása amiatt történt, hogy tételesen felsorolásra kerüljenek a Jogosult Igénybejelentése során benyújtandó nyilatkozatok, adatok a 3.a. piaci határozat rendelkező rész I.D.10.1. pontja szerinti, a Jogosult ajánlatával kapcsolatos rendelkezéseknek megfelelően, illetve tételesen felsorolásra kerüljenek az 5.E Melléklet szerinti szolgáltatásváltás, illetve előfizetői hozzáférési pont áthelyezésre irányuló Igénybejelentés zökkenőmentes lebonyolításához szükséges adatok, és ezáltal a Jogosult Szolgáltató számára egyértelműen kiderüljön, hogy az Igénybejelentésnek legalább mely nyilatkozatokat, adatokat kell tartalmaznia annak érdekében, hogy az Igénybejelentés alapján a Magyar Telekom érdemben tudjon nyilatkozni annak elfogadásáról vagy esetleges elutasításáról.

A 3.a. piaci határozat rendelkező rész I. D.10.1. pontja pontosan meghatározza, hogy a Jogosult Szolgáltató szerződés megkötésére vonatkozó ajánlatának mely minimális tartalmi elemekkel kell rendelkeznie ahhoz, hogy a Kötelezett Szolgáltatónak arra érdemben nyilatkoznia kelljen. A 3.a. piaci határozat e – taxatív – felsorolása nem tartalmazza a c) alpontban foglaltakat, ezért annak törlésére került sor, ugyanakkor tartalmazza az c),d),f), g),h) pontban foglaltakat, ezért ezen pontok beillesztésre kerültek a referenciaajánlat-tervezetbe.

Az 5.E. Mellékletben foglaltak szerinti esetekben a Jogosult az Igénybejelentése körében, az igényelt szolgáltatás tekintetében kérheti, hogy a szerződéskötési eljárás során a szolgáltatásváltás és / vagy az előfizetői hozzáférési pont áthelyezésével kapcsolatos speciális rendelkezések kerüljenek alkalmazásra. Ennek érdekében már az Igénybejelentésben nyilatkoznia kell, hogy a szolgáltatásváltásra, vagy az előfizetői hozzáférési pont áthelyezésére, esetleg az előfizetői hozzáférési pont szolgáltatásváltással együtt való áthelyezésére irányul-e a szerződéskötési ajánlat. Ha akár a szolgáltatásváltás, akár az előfizetői hozzáférési pont áthelyezése tekintetében elmulaszt esetleg a Jogosult nyilatkozatot tenni (bár arra nézve az Igénybejelentési adatlap külön mezőt tartalmaz), akkor a Magyar Telekom nem jogosult és nem is köteles tovább vizsgálni a Jogosult szándékát: ha nem nyilatkozik a szolgáltatásváltás tekintetében, akkor – erre tekintettel történő hiánypótlás kibocsátása nélkül – úgy kell tekintenie, hogy a Jogosult nem kéri a szolgáltatásváltásra vonatkozó speciális szabályok alkalmazását a szerződéskötési eljárás során, és teljesen új igényként kezeli a beérkezett Igénybejelentést; és ugyanígy, ha nem nyilatkozik az előfizetői hozzáférési pont áthelyezése tekintetében, akkor – erre tekintettel történő hiánypótlás kibocsátása nélkül – úgy kell tekintenie, hogy a Jogosult nem kéri az előfizetői hozzáférési pont áthelyezésére vonatkozó speciális szabályok alkalmazását a szerződéskötési eljárás során, és teljesen új igényként kezeli a beérkezett Igénybejelentést. Ettől eltérően, ha a Jogosult kifejezetten nyilatkozik, hogy szolgáltatásváltásra, vagy az előfizetői hozzáférési pont áthelyezésére irányul a szerződéskötési ajánlat, akkor néhány – a teljesen új igényhez képest – többletinformáció megadásával kell előmozdítania a szerződéskötési eljárást: így szükséges megadni a Felek között hatályban lévő szerződés azonosítóját, illetve az előfizetői hozzáférési pont azonosítóját. Mindezek fényében indokolt az i) alpont beszúrása.

Mindezekkel összefüggésben pedig az I.3.1.3 pont módosítására is sor került annak érdekében, hogy mind a Magyar Telekom, mind a Jogosult számára egyértelmű legyen, hogy mely esetben hívhatja fel a Magyar Telekom a Jogosult Szolgáltatót hiánypótlásra, illetve mely nyilatkozatok, adatok hiánytalan benyújtása esetén köteles a Magyar Telekom a Jogosult ajánlatára érdemben reagálni.

183. Az I.3.2. pont módosítása annak érdekében történt, hogy az igénybejelentés visszautasítási okok felsorolásánál elkülönülten jelenjenek meg a műszaki ok miatt történő elutasítási okok, és ezáltal egyértelmű legyen, hogy mely esetekben szükséges a Magyar Telekomnak az elutasítást írásban, indokolással ellátva (amennyiben sor került rá, az elvégzett Egyedi Alkalmassági és Megvalósíthatósági Vizsgálat eredményével) a Jogosulttal közölnie.

Az 5.E Melléklet értelmében amennyiben Jogosult olyan HFC Előfizetői Szakasz Teljes Átengedését kezdeményezi, amely HFC Előfizetői Szakaszon Magyar Telekom más Jogosult részére nyújt a MARUO hatálya alá tartozó Alapszolgáltatást, akkor ezt új igénybejelentés útján teheti meg. Továbbá mivel az 5.E Mellékletben foglaltak értelmében szolgáltatásváltás esetén ugyanazon elutasítási okok indokoltak, mint egy használatlan szakaszra vonatkozó igénybejelentés esetében, ezért a III) pontban foglalt elutasítási ok külön történő szerepeltetése nem indokolt.

Az utolsó bekezdéssel történő kiegészítést azért írtam elő, hogy rögzítésre kerüljön, hogy a Jogosultat minden esetben írásban kell értesíteni, de az Igénybejelentés nem műszaki ok miatt történő elutasítása esetén elegendő az elutasítási okra való utalás, részletes indoklás nélkül. E nélkül Jogosult Szolgáltatónak egyes esetekben nem lenne információja arra vonatkozóan, hogy igénybejelentése miért került elutasításra, ami indokolatlanul késleltetné egy esetleges újabb, megfelelő igénybejelentés benyújtását.

184. A módosítás a jelen határozat 152. pontjának indokolásában leírt okok miatt szükséges. Az abban foglaltak alapján, a rendelkező részben írtak szerint rendelkeztem az 5.B. Melléklet I.3.3. pontjának új alponttal való kiegészítéséről.

185. Az I.4.1.2. pont a Közeli Bitfolyam Hozzáférés szolgáltatásra vonatkozó Igénybejelentés alapvető szabályait tartalmazza. Annak érdekében, hogy a Jogosult Szolgáltató számára egyértelmű legyen, hogy az Igénybejelentésnek mely adatokat, nyilatkozatokat kell tartalmazni, e pontban a fenti szolgáltatásra vonatkozó Igénybejelentés valamennyi szükséges tartalmi elemét fel kell sorolni.

Az I.4.1.2. pont módosítására annak érdekében került sor, hogy tételesen felsorolásra kerüljenek a Jogosult Igénybejelentése során benyújtandó nyilatkozatok, adatok a 3.b. piaci határozat rendelkező rész I.D.7. pontja szerinti, a Jogosult ajánlatával kapcsolatos rendelkezéseknek megfelelően, illetve tételesen felsorolásra kerüljenek az 5.E Melléklet szerinti szolgáltatásváltás, illetve előfizetői hozzáférési pont áthelyezésre irányuló Igénybejelentés zökkenőmentes lebonyolításához szükséges adatok, és ezáltal Jogosult Szolgáltató számára egyértelműen kiderüljön, hogy az Igénybejelentésnek legalább mely nyilatkozatokat, adatokat kell tartalmaznia annak érdekében, hogy az Igénybejelentés alapján a Magyar Telekom érdemben tudjon nyilatkozni annak elfogadásáról vagy esetleges elutasításáról.

A 3.b. piaci határozat rendelkező rész I. D.7. pontja pontosan meghatározza, hogy a Jogosult Szolgáltató szerződés megkötésére vonatkozó ajánlatának mely minimális tartalmi elemekkel kell rendelkeznie ahhoz, hogy a Kötelezett Szolgáltatónak arra érdemben nyilatkoznia kelljen. A 3.b. piaci határozat e – taxatív – felsorolása nem tartalmazza az f) alpontban foglaltakat, ezért annak törlésére került sor, ugyanakkor tartalmazza az f), g),h), j),k), l) pontban foglaltakat, ezért ezen pontok beillesztésre kerültek a referenciaajánlat-tervezetbe.

Az 5.E. Mellékletben foglaltak szerinti esetekben a Jogosult az Igénybejelentése körében, az igényelt szolgáltatás tekintetében kérheti, hogy a szerződéskötési eljárás során a szolgáltatásváltás és / vagy az előfizetői hozzáférési pont áthelyezésével kapcsolatos speciális rendelkezések kerüljenek alkalmazásra. Ennek érdekében már az Igénybejelentésben nyilatkozni kell, hogy a szolgáltatásváltásra, vagy az előfizetői hozzáférési pont áthelyezésére, esetleg az előfizetői hozzáférési pont szolgáltatásváltással együtt való áthelyezésére irányul-e a szerződéskötési ajánlat. Ha akár a szolgáltatásváltás, akár az előfizetői hozzáférési pont áthelyezése tekintetében elmulaszt esetleg a Jogosult nyilatkozatot tenni (bár arra nézve az Igénybejelentési adatlap külön mezőt tartalmaz), akkor a Magyar Telekom nem jogosult és nem is köteles tovább vizsgálni a Jogosult szándékát: ha nem nyilatkozik a szolgáltatásváltás tekintetében, akkor – erre tekintettel történő hiánypótlás kibocsátása nélkül – úgy kell tekintenie, hogy a Jogosult nem kéri a szolgáltatásváltásra vonatkozó speciális szabályok alkalmazását a szerződéskötési eljárás során, és teljesen új igényként kezeli a beérkezett Igénybejelentést; és ugyanígy, ha nem nyilatkozik az előfizetői hozzáférési pont áthelyezése tekintetében, akkor – erre tekintettel történő hiánypótlás kibocsátása nélkül – úgy kell tekintenie, hogy a Jogosult nem kéri az előfizetői hozzáférési pont áthelyezésére vonatkozó speciális szabályok alkalmazását a

szerződéskötési eljárás során, és teljesen új igényként kezeli a beérkezett Igénybejelentést. Ettől eltérően, ha a Jogosult kifejezetten nyilatkozik, hogy szolgáltatásváltásra, vagy az előfizetői hozzáférési pont áthelyezésére irányul a szerződéskötési ajánlat, akkor néhány – a teljesen új igényhez képest – többletinformáció megadásával kell előmozdítania a szerződéskötési eljárást: így szükséges megadni a Felek között hatályban lévő szerződés azonosítóját, illetve az előfizetői hozzáférési pont azonosítóját. Mindezek fényében indokolt a m) alpont beszúrása.

Mindezekkel összefüggésben pedig az I.4.1.3 pont is módosításra került annak érdekében, hogy mind a Magyar Telekom, mind a Jogosult számára egyértelmű legyen, hogy mely esetben hívhatja fel a Magyar Telekom a Jogosult Szolgáltatót hiánypótlásra, illetve mely nyilatkozatok, adatok hiánytalan benyújtása esetén köteles a Magyar Telekom a Jogosult ajánlatára érdemben reagálni.

186. Az I.4.2. pont módosítása annak érdekében történt, hogy az igénybejelentés visszautasítási okok felsorolásánál elkülönülten jelenjenek meg a műszaki ok miatt történő elutasítási okok, és ezáltal egyértelmű legyen, hogy mely esetekben szükséges a Magyar Telekomnak az elutasítást írásban, indokolással ellátva (amennyiben sor került rá, az elvégzett Egyedi Alkalmassági és Megvalósíthatósági Vizsgálat eredményével) a Jogosulttal közölnie.

Az 5.E Melléklet értelmében amennyiben Jogosult olyan Közeli Bitfolyam Hozzáférés (xDSL, GPON, Kábelhálózati Környezetben) szolgáltatás nyújtását kezdeményezi, amellyel érintett Helyi Hurkon Magyar Telekom más Jogosult részére nyújt a MARUO hatálya alá tartozó Alapszolgáltatást, akkor ezt új igénybejelentés útján teheti meg. Továbbá mivel az 5.E Mellékletben foglaltak értelmében szolgáltatóváltás esetén ugyanazon elutasítási okok indokoltak, mint egy használatlan szakaszra vonatkozó igénybejelentés esetében, ezért a II) pontban foglalt elutasítási ok külön történő szerepeltetése nem indokolt.

A IV) pont törlésére amiatt került sor, mivel ez alapján a Jogosult Szolgáltató mindaddig nem adhat be Közeli Bitfolyam Hozzáférésre vonatkozó Igénybejelentést, amíg nem kötött a kötelezett szolgáltatóval Egyedi Helymegosztási Szerződést vagy Egyedi Hozzáférési Link Szerződést. Ez a rendelkezés indokolatlanul korlátozza a Jogosult Szolgáltató mozgásterét az új előfizetők megszerzése során, mivel az első előfizető esetében a Jogosult a Közeli Bitfolyam Hozzáférésre vonatkozó igénybejelentését nem tudja a Helymegosztási, illetve Hozzáférési Link Igénybejelentésével egyidejűleg elindítani, csak azt követően. Így kitolódik a Közeli Bitfolyam Hozzáférésre vonatkozó szerződéskötés időpontja, ahonnan a szerződés teljesítésére szánt határidő elindul, és ezáltal Jogosult hosszabb határidővel tudja vállalni a szolgáltatásnyújtást az előfizető felé, ami önmagában elrettenheti az előfizetőt a szerződéskötéstől. A 3.b. piaci határozat I.D.7. pontjának a hálózati szerződés teljesítésével kapcsolatos rendelkezése lehetőséget biztosít arra, hogy amennyiben az adott alapszolgáltatás igénybevételéhez helymegosztás kialakítására, illetve egyéb, jelentős átalakításra van szükség, akkor a felek a helymegosztás feltételeinek biztosítása, illetve az átalakítás megvalósítása érdekében a szerződéskötés időpontjától számított 30 napos időtartamban állapotodjanak meg a szerződés megvalósítása tekintetében, ezáltal elegendő időt biztosítva a szükséges kiegészítő szolgáltatások kialakítására. Mindezek miatt indokolatlan a Közeli Bitfolyam Hozzáférésre vonatkozó igénybejelentés Helymegosztási vagy Hozzáférési Link szerződéshez történő kötése, ehelyett elegendő a beszúrt II) pontban foglaltak megkövetelése.

Az utolsó bekezdéssel történő kiegészítésre annak érdekében került sor, hogy rögzítésre kerüljön, hogy a Jogosultat minden esetben írásban kell értesíteni, de az Igénybejelentés nem

műszaki ok miatt történő elutasítása esetén elegendő az elutasítási okra való utalás, részletes indoklás nélkül. E nélkül Jogosult Szolgáltatónak egyes esetekben nem lenne információja arra vonatkozóan, hogy igénybejelentése miért került elutasításra, ami indokolatlanul késleltetné egy esetleges újabb, megfelelő igénybejelentés benyújtását.

187. Az I.5.1.2. pont az Országos Bifolyam Hozzáférési szolgáltatásra vonatkozó Igénybejelentés alapvető szabályait tartalmazza. Annak érdekében, hogy a Jogosult Szolgáltató számára egyértelmű legyen, hogy az Igénybejelentésnek mely adatokat, nyilatkozatokat kell tartalmazni, e pontban a fenti szolgáltatásra vonatkozó Igénybejelentés valamennyi szükséges tartalmi elemét fel kell sorolni.

A 3.b. piaci határozat rendelkező rész I. D.7. pontja pontosan meghatározza, hogy a Jogosult Szolgáltató szerződés megkötésére vonatkozó ajánlatának mely minimális tartalmi elemekkel kell rendelkeznie ahhoz, hogy a Kötelezett Szolgáltatónak arra érdemben nyilatkoznia kelljen. A 3.b. piaci határozat e – taxatív – felsorolása nem tartalmazza az f) alpontban foglaltakat, ezért annak törlésére került sor, ugyanakkor tartalmazza az f), g), i), j), k), l) pontban foglaltakat, ezért ezen pontok beillesztésre kerültek a referenciaajánlat-tervezetbe.

Az I.5.1.2. pont módosítása amiatt történt, hogy tételesen felsorolásra kerüljenek a Jogosult Igénybejelentése során benyújtandó nyilatkozatok, adatok a 3.b. piaci határozat rendelkező rész I.D.7. pontja szerinti, a Jogosult ajánlatával kapcsolatos rendelkezéseknek megfelelően, illetve tételesen felsorolásra kerüljenek az 5.E Melléklet szerinti szolgáltatásváltás, illetve előfizetői hozzáférési pont áthelyezésre irányuló Igénybejelentés zökkenőmentes lebonyolításához szükséges adatok, és ezáltal Jogosult Szolgáltató számára egyértelműen kiderüljön, hogy az Igénybejelentésnek legalább mely nyilatkozatokat, adatokat kell tartalmaznia annak érdekében, hogy az Igénybejelentés alapján a Magyar Telekom érdemben tudjon nyilatkozni annak elfogadásáról vagy esetleges elutasításáról.

Az 5.E. Mellékletben foglaltak szerinti esetekben a Jogosult az Igénybejelentése körében, az igényelt szolgáltatás tekintetében kérheti, hogy a szerződéskötési eljárás során a szolgáltatásváltás és / vagy az előfizetői hozzáférési pont áthelyezésével kapcsolatos speciális rendelkezések kerüljenek alkalmazásra. Ennek érdekében már az Igénybejelentésben nyilatkozni kell, hogy a szolgáltatásváltásra, vagy az előfizetői hozzáférési pont áthelyezésére, esetleg az előfizetői hozzáférési pont szolgáltatásváltással együtt való áthelyezésére irányul-e a szerződéskötési ajánlat. Ha akár a szolgáltatásváltás, akár az előfizetői hozzáférési pont áthelyezése tekintetében elmulaszt esetleg a Jogosult nyilatkozatot tenni (bár arra nézve az Igénybejelentési adatlap külön mezőt tartalmaz), akkor a Magyar Telekom nem jogosult és nem is köteles tovább vizsgálni a Jogosult szándékát: ha nem nyilatkozik a szolgáltatásváltás tekintetében, akkor – erre tekintettel történő hiánypótlás kibocsátása nélkül – úgy kell tekintenie, hogy a Jogosult nem kéri a szolgáltatásváltásra vonatkozó speciális szabályok alkalmazását a szerződéskötési eljárás során, és teljesen új igényként kezeli a beérkezett Igénybejelentést; és ugyanígy, ha nem nyilatkozik az előfizetői hozzáférési pont áthelyezése tekintetében, akkor – erre tekintettel történő hiánypótlás kibocsátása nélkül – úgy kell tekintenie, hogy a Jogosult nem kéri az előfizetői hozzáférési pont áthelyezésére vonatkozó speciális szabályok alkalmazását a szerződéskötési eljárás során, és teljesen új igényként kezeli a beérkezett Igénybejelentést. Ettől eltérően, ha a Jogosult kifejezetten nyilatkozik, hogy szolgáltatásváltásra, vagy az előfizetői hozzáférési pont áthelyezésére irányul a szerződéskötési ajánlat, akkor néhány – a teljesen új igényhez képest – többletinformáció megadásával kell előmozdítania a szerződéskötési eljárást:

így szükséges megadni a Felek között hatályban lévő szerződés azonosítóját, illetve az előfizetői hozzáférési pont azonosítóját. Mindezek fényében indokolt az m) alpont beszúrása.

Mindezekkel összefüggésben pedig a I.5.1.3 pont módosítására is sor került annak érdekében, hogy mind a Magyar Telekom, mind a Jogosult számára egyértelmű legyen, hogy mely esetben hívhatja fel a Magyar Telekom a Jogosult Szolgáltatót hiánypótlásra, illetve mely nyilatkozatok, adatok hiánytalan benyújtása esetén köteles a Magyar Telekom a Jogosult ajánlatára érdemben reagálni.

188. Az I.5.2. pont módosítása annak érdekében történt , hogy az igénybejelentés visszautasítási okok felsorolásánál elkülönülten jelenjenek meg a műszaki ok miatt történő elutasítási okok, és ezáltal egyértelmű legyen, hogy mely esetekben szükséges a Magyar Telekomnak az elutasítást írásban, indokolással ellátva (amennyiben sor került rá, az elvégzett Egyedi Alkalmassági és Megvalósíthatósági Vizsgálat eredményével) a Jogosulttal közölnie.

Az 5.E Melléklet értelmében amennyiben Jogosult olyan Országos Bitfolyam Hozzáférés (Réz-xDSL, FTTx-xDSL, GPON, Kábelhálózati Környezetben) szolgáltatás nyújtását kezdeményezi, amellyel érintett Helyi Hurokon Magyar Telekom más Jogosult részére nyújt a MARUO hatálya alá tartozó Alapszolgáltatást, akkor ezt új igénybejelentés útján teheti meg. Továbbá mivel az 5.E Mellékletben foglaltak értelmében szolgáltatóváltás esetén ugyanazon elutasítási okok indokoltak, mint egy használatlan szakaszra vonatkozó igénybejelentés esetében, ezért a II) pontban foglalt elutasítási ok külön történő szerepeltetése nem indokolt.

Az utolsó bekezdéssel történő kiegészítésre annak érdekében került sor, hogy rögzítésre kerüljön, hogy a Jogosultat minden esetben írásban kell értesíteni, de az Igénybejelentés nem műszaki ok miatt történő elutasítása esetén elegendő az elutasítási okra való utalás, részletes indoklás nélkül. E nélkül Jogosult Szolgáltatónak egyes esetekben nem lenne információja arra vonatkozóan, hogy igénybejelentése miért került elutasításra, ami indokolatlanul késleltetné egy esetleges újabb, megfelelő igénybejelentés benyújtását.

189. Az 5.B Melléklet I.5.3.2. pontja felsorolja azon Egyedi Alkalmassági és Megvalósíthatósági Vizsgálatokat, amelyek elvégzése szükséges lehet az Országos Bitfolyam Hozzáférés (Réz-xDSL, FTTx-xDSL, GPON, Kábelhálózat) szolgáltatás nyújtásához. Mivel a berendezés alkalmassági vizsgálat elvégzése minden esetben Jogosult igénye alapján történik, és ezen felsorolás nem tartalmaz megvalósíthatósági vizsgálatot, így indokolatlan azon tagmondat szerepeltetése, amelyben a Magyar Telekom szolgáltatás nyújtását megvalósíthatósági vizsgálat elvégzéséhez köti, így a tagmondat törlésre került.

190. Az I.6.1.2. pont módosítása amiatt történt, hogy tételesen és egyértelműen felsorolásra kerüljön a Jogosult részéről benyújtandó nyilatkozatok, adatok köre a 3.a. piaci határozat I.D.10.1. Jogosult ajánlatával kapcsolatos rendelkezéseinek megfelelően, és ezáltal a Jogosult Szolgáltató számára egyértelműen kiderüljön mely nyilatkozatok, adatok hiánytalan benyújtása esetén nyilatkozik Jogosult ajánlatára érdemben Kötelezett Szolgáltató.

191. Az I.6.2. pont módosítása annak érdekében történt , hogy az igénybejelentés visszautasítási okok felsorolásánál elkülönülten jelenjenek meg a műszaki ok miatt történő elutasítási okok, és ezáltal egyértelmű legyen, hogy mely esetekben szükséges a Magyar Telekomnak az elutasítást írásban, indokolással ellátva (amennyiben sor került rá, az elvégzett Egyedi Alkalmassági és Megvalósíthatósági Vizsgálat eredményével) a Jogosulttal közölnie.

192. A 3.a. piaci határozat I.D.10.1 és 3.b. piaci határozat I.D.7. pontjában foglaltak értelmében a Jogosult Szolgáltató által igényelt szolgáltatás esetében a szolgáltatás nyújtását a Kötelezett Szolgáltató csak a 3.a. és 3.b. piaci határozatok alapján kötheti megvalósíthatósági vizsgálat elvégzéséhez. A 3.a. piaci határozatban foglaltak értelmében az I.D.9.1, a 3.b. piaci határozatban foglaltak értelmében az I.D.6.1. pontban foglalt kiegészítő szolgáltatásokat Magyar Telekom a 3.a. piaci határozat rendelkező részének II. Mellékletében meghatározott definíciók szerint és tartalommal köteles nyújtani. Mivel a 3.a. piaci határozat II. Melléklet 1.6. pontjában foglaltak értelmében a Kábelhely megosztás helyszíni megvalósíthatósági vizsgálatot a Kötelezett Szolgáltató csak a Jogosult Szolgáltató erre vonatkozó igénye esetén végezheti el, így indokolt jelen pont rendelkező rész szerinti módosítása.

193. A módosítás a jelen határozat 162. pontjának indokolásában leírt okok miatt szükséges. Az abban foglaltak alapján, a rendelkező részben írtak szerint rendelkeztem az 5.B. Melléklet I.6.3. pontjának új alponttal való kiegészítéséről.

194. A II.1.1.2. pont a Helymegosztási szolgáltatásra vonatkozó Igénybejelentés alapvető szabályait tartalmazza. Annak érdekében, hogy a Jogosult Szolgáltató számára egyértelmű legyen, hogy az Igénybejelentésnek mely adatokat, nyilatkozatokat kell tartalmazni, e pontban a fenti szolgáltatásra vonatkozó Igénybejelentés valamennyi szükséges tartalmi elemét fel kell sorolni.

A II.1.1.2. pont módosítására amiatt került sor, hogy tételesen felsorolásra kerüljenek a Jogosult Igénybejelentése során benyújtandó nyilatkozatok, adatok a 3.a. piaci határozat I.D.10.1. és 3.b. piaci határozat I.D.7 pontjai szerinti, a Jogosult ajánlatával kapcsolatos rendelkezéseknek megfelelően, és ezáltal Jogosult Szolgáltató számára egyértelműen kiderüljön, hogy az Igénybejelentésnek legalább mely nyilatkozatokat, adatokat kell tartalmaznia annak érdekében, hogy az Igénybejelentés alapján a Magyar Telekom érdemben tudjon nyilatkozni annak elfogadásáról vagy esetleges elutasításáról.

A 3.a. piaci határozat I.D.10.1. és 3.b. piaci határozat I.D.7 pontjai pontosan meghatározzák, hogy a Jogosult Szolgáltató szerződés megkötésére vonatkozó ajánlatának mely minimális tartalmi elemekkel kell rendelkeznie ahhoz, hogy a Kötelezett Szolgáltatónak arra érdemben nyilatkoznia kelljen. A 3.a és 3.b. piaci határozatok e – taxatív – felsorolása nem tartalmazza a h) alpontban foglaltakat, ezért annak törlésére került sor, ugyanakkor tartalmazza a h), i), j) és k) pontban foglaltakat, ezért ezen pontok beillesztésre kerültek a referenciaajánlat-tervezetbe.

195. A II.1.2. pont módosítása annak érdekében történt, hogy az igénybejelentés visszautasítási okok felsorolásánál elkülönülten jelenjenek meg a műszaki ok miatt történő elutasítási okok, és ezáltal egyértelmű legyen, hogy mely esetekben szükséges a Magyar Telekomnak az elutasítást írásban, indokolással ellátva (amennyiben sor került rá, az elvégzett Egyedi Alkalmassági és Megvalósíthatósági Vizsgálat eredményével) a Jogosulttal közölnie.

A II.1.2. pontban foglalt áthúzott szövegrészek törlésére annak érdekében került sor, mivel az abban foglaltak nem elutasítási okokat tartalmaztak, hanem a Jogosult számára felmerülő választási lehetőségeket, így az igénybejelentés visszautasítási okai között történő szerepeltetésük indokolatlan. A II) és III) pontok kiegészítését an indokolta, hogy a törölt részekben foglalt elutasításra vonatkozó tartalmi részek elutasítási okként megfogalmazva kerüljenek megjelenítésre.

Az utolsó bekezdéssel történő kiegészítés annak érdekében történt, hogy rögzítésre kerüljön, hogy a Jogosultat minden esetben írásban kell értesíteni, de az Igénybejelentés nem műszaki ok

miatt történő elutasítása esetén elegendő az elutasítási okra való utalás, részletes indoklás nélkül. E nélkül Jogosult Szolgáltatónak egyes esetekben nem lenne információja arra vonatkozóan, hogy igénybejelentése miért került elutasításra, ami indokolatlanul késleltetné egy esetleges újabb, megfelelő igénybejelentés benyújtását.

196. A módosítás a jelen határozat 165. pontjának indoklásában leírt okok miatt szükséges. Az abban foglaltak alapján, a rendelkező részben írtak szerint rendelkeztem az 5.B. Melléklet II.1.3. pontjának új alponttal való kiegészítéséről.

197. A II.2.1.2. pont az Egyedi Hozzáférési Link szolgáltatásra vonatkozó Igénybejelentés alapvető szabályait tartalmazza. Annak érdekében, hogy a Jogosult Szolgáltató számára egyértelmű legyen, hogy az Igénybejelentésnek mely adatokat, nyilatkozatokat kell tartalmazni, e pontban a fenti szolgáltatásra vonatkozó Igénybejelentés valamennyi szükséges tartalmi elemét fel kell sorolni.

A II.2.1.2. pont módosítására amiatt került sor, hogy tételesen felsorolásra kerüljenek a Jogosult Igénybejelentése során benyújtandó nyilatkozatok, adatok a 3.a. piaci határozat I.D.10.1. és 3.b. piaci határozat I.D.7 pontjai szerinti, a Jogosult ajánlatával kapcsolatos rendelkezéseknek megfelelően, és ezáltal Jogosult Szolgáltató számára egyértelműen kiderüljön, hogy az Igénybejelentésnek legalább mely nyilatkozatokat, adatokat kell tartalmaznia annak érdekében, hogy az Igénybejelentés alapján a Magyar Telekom érdemben tudjon nyilatkozni annak elfogadásáról vagy esetleges elutasításáról.

A 3.a. piaci határozat I.D.10.1. és 3.b. piaci határozat I.D.7 pontjai pontosan meghatározzák, hogy a Jogosult Szolgáltató szerződés megkötésére vonatkozó ajánlatának mely minimális tartalmi elemekkel kell rendelkeznie ahhoz, hogy a Kötelezett Szolgáltatónak arra érdemben nyilatkoznia kelljen. A 3.a és 3.b. piaci határozatok e – taxatív – felsorolása nem tartalmazza az e) alpontban foglaltakat, ezért annak törlésére került sor, ugyanakkor tartalmazza az f), g), h), i) pontban foglaltakat, ezért ezen pontok beillesztésre kerültek a referenciaajánlat-tervezetbe.

198. A II.2.2. pont módosítása annak érdekében történt, hogy az igénybejelentés visszautasítási okok felsorolásánál elkülönülten jelenjenek meg a műszaki ok miatt történő elutasítási okok, és ezáltal egyértelmű legyen, hogy mely esetekben szükséges a Magyar Telekomnak az elutasítást írásban, indoklással ellátva (amennyiben sor került rá, az elvégzett Egyedi Alkalmassági és Megvalósíthatósági Vizsgálat eredményével) a Jogosulttal közölnie.

Az utolsó bekezdéssel történő kiegészítésére annak érdekében került sor, hogy rögzítésre kerüljön, hogy a Jogosultat minden esetben írásban kell értesíteni, de az Igénybejelentés nem műszaki ok miatt történő elutasítása esetén elegendő az elutasítási okra való utalás, részletes indoklás nélkül. E nélkül Jogosult Szolgáltatónak egyes esetekben nem lenne információja arra vonatkozóan, hogy igénybejelentése miért került elutasításra, ami indokolatlanul késleltetné egy esetleges újabb, megfelelő igénybejelentés benyújtását.

199. A II.3.1.2. pont a Felhordó Hálózati szolgáltatásokra vonatkozó Igénybejelentés alapvető szabályait tartalmazza. Annak érdekében, hogy a Jogosult Szolgáltató számára egyértelmű legyen, hogy az Igénybejelentésnek mely adatokat, nyilatkozatokat kell tartalmazni, e pontban a fenti szolgáltatásra vonatkozó Igénybejelentés valamennyi szükséges tartalmi elemét fel kell sorolni.



A II.3.1.2. pont módosítása amiatt történt, hogy tételesen felsorolásra kerüljenek a Jogosult Igénybejelentése során benyújtandó nyilatkozatok, adatok a 3.a. piaci határozat I.D.10.1. és 3.b. piaci határozat I.D.7 pontjai szerinti, a Jogosult ajánlatával kapcsolatos rendelkezéseknek megfelelően, és ezáltal Jogosult Szolgáltató számára egyértelműen kiderüljön, hogy az Igénybejelentésnek legalább mely nyilatkozatokat, adatokat kell tartalmaznia annak érdekében, hogy az Igénybejelentés alapján a Magyar Telekom érdemben tudjon nyilatkozni annak elfogadásáról vagy esetleges elutasításáról.

A 3.a. piaci határozat I.D.10.1. és 3.b. piaci határozat I.D.7 pontjai pontosan meghatározzák, hogy a Jogosult Szolgáltató szerződés megkötésére vonatkozó ajánlatának mely minimális tartalmi elemekkel kell rendelkeznie ahhoz, hogy a Kötelezett Szolgáltatónak arra érdemben nyilatkoznia kelljen. A 3.a és 3.b. piaci határozatok e – taxatív – felsorolása nem tartalmazza az I) c) és d), a II) d) és e), a III) c), e) és f) és a IV) c) és d) alpontban foglaltakat, ezért ezek törlésére került sor, ugyanakkor tartalmazza az I) c), d), f), g) és h), a II) d), e), g), h) és i), a III) c), e), f), h) és a IV) c), d), f), g) és h) alpontban foglaltakat, ezért ezen pontok beillesztésre kerültek a referenciaajánlat-tervezetbe.

200. A II.3.2. pont módosítása annak érdekében történt, hogy az igénybejelentés visszautasítási okok felsorolásánál elkülönülten jelenjenek meg a műszaki ok miatt történő elutasítási okok, és ezáltal egyértelmű legyen, hogy mely esetekben szükséges a Magyar Telekomnak az elutasítást írásban, indokolással ellátva (amennyiben sor került rá, az elvégzett Egyedi Alkalmassági és Megvalósíthatósági Vizsgálat eredményével) a Jogosulttal közölnie.

A II) c) pont szerepeltetése felesleges, mivel a kapcsolódó Alapszolgáltatás megnevezése a Felhordó Hálózati Szolgáltatás Igénybejelentése során megadandó adat, amelynek hiányában Magyar Telekom hiánypótlásra kötelezheti Jogosult Szolgáltatót, és amennyiben ennek Jogosult nem tesz eleget Magyar Telekom az Igénybejelentést a felhívásban megjelölt határidő eredménytelen elteltét követő 10. napot követően indokolás nélkül – a hiánypótlás nem teljesítésére történő utalással – írásban elutasítja az I) a) pont értelmében, ezért a II) c) pont törlésére került sor.

Az utolsó bekezdéssel történő kiegészítést az indokolta, hogy rögzítésre kerüljön, hogy a Jogosultat minden esetben írásban kell értesíteni, de az Igénybejelentés nem műszaki ok miatt történő elutasítása esetén elegendő az elutasítási okra való utalás, részletes indoklás nélkül. E nélkül Jogosult Szolgáltatónak egyes esetekben nem lenne információja arra vonatkozóan, hogy igénybejelentése miért került elutasításra, ami indokolatlanul késleltetné egy esetleges újabb, megfelelő igénybejelentés benyújtását.

201. A 3.a. piaci határozat I.D.10.1 és 3.b. piaci határozat I.D.7. pontjában foglaltak értelmében a Jogosult Szolgáltató által igényelt szolgáltatás esetében a szolgáltatás nyújtását a Kötelezett Szolgáltató csak a 3.a. és 3.b. piaci határozatok alapján kötheti megvalósíthatósági vizsgálat elvégzéséhez. A 3.a. piaci határozatban foglaltak értelmében az I.D.9.1, a 3.b. piaci határozatban foglaltak értelmében az I.D.6.1. pontban foglalt kiegészítő szolgáltatásokat Magyar Telekom a 3.a. piaci határozat rendelkező részének II. Mellékletében meghatározott definíciók szerint és tartalommal köteles nyújtani. Mivel a 3.a. piaci határozat II. Melléklet 1.6. pontjában foglaltak értelmében a Kábelhely megosztás helyszíni megvalósíthatósági vizsgálatot a Kötelezett Szolgáltató csak a Jogosult Szolgáltató erre vonatkozó igénye esetén végezheti el, így indokolt jelen pont rendelkező rész szerinti módosítása.

202. A módosítás a jelen határozat 171. pontjának indokolásában leírt okok miatt szükséges. Az abban foglaltak alapján, a rendelkező részben írtak szerint rendelkeztem az 5.B. Melléklet II.3.3. pontjának új alponttal való kiegészítéséről.

**Az 5.C Melléklet vonatkozásában:**

203. Az Átengedési Keretszerződés, illetve az Egyedi Szerződés minta 8.1. pontja a MARUO 5.C. Mellékletében foglaltakhoz képest kiegészítő rendelkezéseket tartalmazott a titoktartás, illetve az adatkezelés körében. A 8.1. pont tartalma ugyanakkor bármilyen, a Magyar Telekom által a MARUO hatálya alatt köthető Szerződés alapján létrejövő jogviszonyra irányadó lehet, ezért az e pontban foglaltakat a MARUO 5.C. Mellékletben indokolt szerepeltetni. Ennek megfelelően – az Átengedési Keretszerződés, illetve az Egyedi Szerződés minta 8.1. pontjának a rendelkező rész 282. és 293. pontjában foglaltak szerinti törlése mellett - az 5.C. Mellékletet az Átengedési Keretszerződés, illetve az Egyedi Szerződés minta 8.1. pontjában szereplő szövegrészekben foglaltak alapján kiegészítettem a bizalmas információk kezelésére vonatkozó részletszabályokkal.

204. A Partner Portál éves rendelkezésre állása teljesítménymutatójának vállalt értékét, illetve a teljesítménymutató származtatását a 4.D Melléklet részletesen rögzíti, így szükségtelen az erre vonatkozó információk szerepeltetése jelen Mellékletben, elegendő csupán a 4.D Mellékletben foglaltakra történő hivatkozás. Ennek értelmében a 4.4. pont módosítása a rendelkező részben foglaltak szerint indokolt.

205. A Hiánypótlási Végzés 469. pontjára a Magyar Telekom által a 2. sz. beadványában mellékelt részletes indoklásából egyértelműen kiderül, hogy a Magyar Telekom kiskereskedelmi területe a megrendelés státusz információkhoz is hozzáfér a belső nyilvántartási rendszereiből, így a benyújtott adattartalomnak megfelelően az egyenlő elbánás elvét szem előtt tartva került sor a 4.6.1. pont rendelkező rész szerinti kiegészítése.

206. Az információs hozzáférési felület üzemszünete kapcsán nem elegendő az üzemszünet kezdetéről és várható befejeződéséről, valamint annak tényleges befejeződéséről való tájékoztatás, ezeken kívül szükséges alternatív mód meghatározása a hibakezeléshez kapcsolódó folyamatok rendezéséhez annak érdekében, hogy a Magyar Telekom meg tudja felelni a 6. Melléklet 2. pontjában foglaltaknak, mely szerint a Magyar Telekom 24 órás, évi 365 (366) napos folyamatos hibafelvevő szolgáltatást biztosít. Ennek fényében a rendelkező rész szerinti kiegészítés indokolt.

**Az 5.D Melléklet vonatkozásában:**

207. Az 1.2. pont kiegészítése a 3.a. piaci határozat I.D.10.1. pontjának a hálózati szerződés teljesítésével kapcsolatos rendelkezésének megfelelően történt.

208. A 2.1. pont kiegészítése a 3.a. piaci határozat I.D.10.1. pontjának a hálózati szerződés teljesítésével kapcsolatos rendelkezésének való megfelelés érdekében történt.

209. A 3.1. pont kiegészítése a 3.a. piaci határozat I.D.10.1. pontjának a hálózati szerződés teljesítésével kapcsolatos rendelkezésének való megfelelés érdekében történt.

210. A 3. pont a HFC Előfizetői Szakaszának Teljes Átengedésére vonatkozó teljesítés feltételeit tartalmazza. A 3.6. pontban foglalt szövegrészben szereplő elírás javítása az egyértelműség érdekében került sor.

211. A 4.1. pont kiegészítése a 3.b. piaci határozat I.D.7. pontjának a hálózati szerződés teljesítésével kapcsolatos rendelkezésének való megfelelés érdekében történt.
212. Az 5. pont az Országos Bitfolyam Hozzáférésre vonatkozó hálózati szerződés teljesítésével kapcsolatos rendelkezéseket tartalmazza, függetlenül attól, hogy van-e hatályos Átengedési Keretszerződés vagy nincs, ezért ezen korlátozó feltétel kihúzása indokolt. Továbbá mivel az érvényes megrendelés fogalma nem definiált, és ezáltal nem értelmezett a referenciaajánlat-tervezetben, ezért ezen fogalom törlésére is sor került. Mindezek fényében jelen pont módosítása a rendelkező részben foglaltak szerint történt.
213. Az 5.2. pont hivatkozásának módosítása az 5.D Melléklet összhangja érdekében, a kiegészítése pedig a 3.b. piaci határozat I.D.7. pontjának a hálózati szerződés teljesítésével kapcsolatos rendelkezésének való megfelelés érdekében történt. A kiegészítés következtében az 5.3. pont rendelkezései feleslegessé váltak, emiatt törlésére került sor.
214. A 6.1 pont módosítása az értelmezhetőség érdekében történt.
215. A Jogosult Helymegosztási Egységének kialakítására megajánlott Teljesítési Idő a részletes felméréstől függetlenül nem haladhatja meg az Egyedi Helymegosztási Szerződés megkötésétől számított 30 (harminc) napot a 3.a. piaci határozat I.D.10.1. és a 3.b. piaci határozat I.D.7 pontjainak 'Hálózati szerződés teljesítése' szakaszában foglaltak értelmében, ezért a rendelkező rész szerint módosítás szükséges volt.
216. A 7.7. pont referenciaajánlat-tervezet szerinti első mondata több, az értelmezést zavaró elírást és pontatlan szolgáltatás megnevezést tartalmazott, továbbá hivatkozik a referenciaajánlatban nem megajánlott „hozzáférési sötétszál átengedés” szolgáltatásra, ezért került sor a rendelkező rész szerinti módosításra.
217. A 9.1. pont módosítása annak érdekében indokolt, hogy a 9.1. pont ne tartalmazzon a 3.a. piaci határozat I.D.10.1. és a 3.b. piaci határozat I.D.7 pontjainak 'Hálózati szerződés teljesítése' szakaszában foglaltaknak ellentmondó rendelkezést.
- 218.** A MARUO Törzsszöveg II.2.4.1. pont felsorolja a Kiegészítő Szolgáltatásokat, amelyek között több olyan szolgáltatás is található (így a Kábel bevezetés helymegosztáshoz, a Kábel átadása hozzáférési link nélkül, vagy a Kábelek telepítése, eltávolítása kábelhely megosztás esetén, illetve a Szakfelügyelet biztosítása, illetve a Hordozott Szám Beállítás), amely – a Felek között kötendő Egyedi Szerződés tárgyát képező - Szolgáltatás megvalósításához szükséges lehet a 3. Mellékletben foglaltak szerint. Szükséges ugyanakkor e szolgáltatások teljesítésének szabályait rögzíteni a MARUO-ban. Tekintettel arra, hogy e szolgáltatások az Egyedi Szerződés tárgyát képező Szolgáltatás létesítéséhez kapcsolódnak, így azokat csak az Egyedi Szerződés megkötésének időpontját követően köteles nyújtani a Magyar Telekom, ugyanakkor azok teljesítése szükséges a Szolgáltatás létesítésének megvalósításához. Míg a Hordozott Szám Beállítás esetében a teljesítésről rendelkezik az 5.D. Melléklet azon Alapszolgáltatások esetében, amelynél az igényelhető, addig a Kábel bevezetés helymegosztáshoz, a Kábel átadása hozzáférési link nélkül, vagy a Kábelek telepítése, eltávolítása kábelhely megosztás esetén, illetve a Szakfelügyelet biztosítása szolgáltatások esetében ilyen rendelkezést nem tartalmaz. Mindezekre figyelemmel a rendelkező részben foglaltak szerint megállapítottam e Kiegészítő Szolgáltatások tekintetében a teljesítési határidőt, valamint azt, hogy a teljesítést követően, a MARUO 7. Melléklet szerint lehet e szolgáltatások díját kiszámlázni.

**Az 5.E Melléklet vonatkozásában:**

219. Az 5.E. Melléklet I.1. pontjában rögzítésre került, hogy a szolgáltatóváltással kapcsolatos, a MARUO-ban szereplő rendelkezések mely esetben alkalmazandók. Míg a szolgáltatóváltás igénylése esetében a Jogosult a tudomással bír arról, hogy a Magyar Telekomtól igénybe vett szolgáltatás helyett kíván egy másik szolgáltatást igénybe venni, és ennek megfelelően az Igénybejelentés során kifejezetten nyilatkozni tud arról, hogy szolgáltatóváltást igényel a Magyar Telekomtól, addig a szolgáltatóváltás esetében az Igénybejelentés benyújtásának időpontjában nem vagy nem szükségszerűen rendelkezik megalapozott információval arra nézve, hogy adott Előfizetői Hozzáférési Ponton mely szolgáltató nyújt az előfizető részére szolgáltatást. Az előfizetők számos esetben nem rendelkeznek megfelelő ismerettel arra nézve, hogy a hálózattulajdonostól-illetve üzemeltetőtől különböző harmadik személy nyújtja-e számára az előfizetői szolgáltatást, és az előrendelés keretében sem kerül ezen információ a Jogosult részére átadásra. Mindezekre figyelemmel a Jogosult értelemszerűen arról nem tud megalapozottan nyilatkozni, hogy szolgáltatóváltásra vonatkozik-e az igénybejelentése vagy az általános szabályok szerinti eljárás szerinti kerül-e lefolytatásra a szerződéskötési eljárás. Ennek megfelelően csak a Magyar Telekom tudja azt megállapítani, hogy az Igénybejelentés benyújtásakor adott Előfizetői Hozzáférési Pontra nézve van-e hatályban Egyedi Átengedési Szerződés harmadik szolgáltatóval.

A szolgáltatóváltásra vonatkozó rendelkezések alkalmazásának feltétele tehát az, hogy a Magyar Telekom a Jogosult által benyújtott Igénybejelentésben foglaltak vizsgálata során – a saját nyilvántartásaiban fellelhető adatok alapján – megállapítsa, hogy adott Előfizetői Hozzáférési Pontra nézve harmadik szolgáltatóval (Jogosult 1-gyel) Egyedi Átengedési Szerződés van hatályban. Mindezekre tekintettel, a rendelkező részben foglaltak szerint kiegészítettem a MARUO I.1. pontját egy új I.1.1. ponttal, amelyben kifejezetten rögzítésre kerül, hogy a MARUO-nak – és különösen a MARUO 5.E. Mellékletének – a szolgáltatóváltással kapcsolatos rendelkezései milyen esetben alkalmazandók.

220. Az 5.E. Melléklet I.1. pontja a rendelkező részben foglaltak szerint új, I.1.1. ponttal egészült ki, ezért a korábbi I.1.1. pont számozása – a szöveg változatlanul hagyása mellett – I.1.2. pontra módosult. A korábbi I.1.2. pont szövegét töröltem, tekintettel arra, hogy az abban foglaltak szerinti, a Hordozott Szám Beállítása kiegészítő szolgáltatással kapcsolatos nyilatkozatra vonatkozó rendelkezések pedig az 5.A., illetve az 5.B. Mellékletbe kerültek beépítésre.

221. Az 5.E. Melléklet I.2.2. pontja rögzíti a Szolgáltatóváltást érintő Igénybejelentés azon speciális elutasítási okát, amely azon alapul, hogy Jogosult<sup>1</sup> a Magyar Telekomnak az 5.E. Melléklet I.5 pontjában foglalt, a közte és a Magyar Telekom között hatályban lévő Egyedi Átengedési Szerződés közös megegyezéssel történő megszüntetésére vonatkozó kezdeményezését nem fogadta el, vagy arra az előírt határidőn belül nem nyilatkozott. Az Előfizetői Hozzáférési Pontra vonatkozó, az Igénybejelentés időpontjában hatályban lévő Egyedi Átengedési Szerződés megszüntetésével kapcsolatos, e Melléklet 1.5. pontjában foglalt rendelkezéseket a rendelkező részben foglaltak szerint módosítottam, és az 1.5. pontnak a rendelkező részben megállapított szövegére figyelemmel ezen igénybejelentés elutasítási eset okafogyottá vált, ezért töröltem az 5.E. Melléklet I.2.2. pontját.

Mivel az I.2. pont kettő alpontot tartalmazott, ezért az I.2.1. pont sorszámozását – az I.2.1. pontban foglalt szöveg változatlanul hagyása mellett – szintén töröltem.

222. A szolgáltatóváltásra vonatkozó rendelkezések alkalmazásának feltétele az, hogy a Magyar Telekom a Jogosult által benyújtott Igénybejelentésben foglaltak vizsgálata során – a saját nyilvántartásaiban fellelhető adatok alapján – megállapítsa, hogy adott Előfizetői Hozzáférési Pontra nézve harmadik szolgáltatóval (Jogosult 1-gyel) Egyedi Átengedési Szerződés van hatályban. Ugyanakkor a Jogosultnak is tudomást kell szereznie arról, hogy Igénybejelentésére a szolgáltatóváltás speciális rendelkezései vonatkoznak, ezért szükséges e tényről a Jogosultat tájékoztatni legkésőbb az Igénybejelentés elfogadásáról szóló értesítéssel egyidőben és azzal azonos módon (formában). Minderre tekintettel az 5.E. Melléklet I.3. pontját a rendelkező részben foglaltak szerint kiegészítettem e tájékoztatási kötelezettséget szabályozó rendelkezéssel.

A fentiek szerinti új rendelkezés folytán a korábbi I.3.2. pont számozása I.3.3. pontra módosult, továbbá annak szövege annyiban módosult, hogy kiegészült – lábjegyzet formájában - a Jogosult1 fogalommeghatározásával, továbbá pontosítottam az abban foglaltakat az alábbiak szerinti indokokra figyelemmel:

- Amennyiben az Igénybejelentés (akár eredetileg, akár hiánypótlás folytán) elbírálásra alkalmas, és azt a Magyar Telekom elfogadja, akkor – a szerződéskötésre vonatkozó, a Törzsszövegben és a MARUO 5.A. és 5.B. Mellékletében foglalt határidőkre figyelemmel – a lehető leghamarabb, de legkésőbb a Jogosult2-nek küldött visszajelzéssel egyidőben kell a Jogosult1-nek az 1.5. pontban írtak szerinti, az Előfizetői Hozzáférési Pontra vonatkozóan hatályban lévő Egyedi Átengedési Szerződés megszüntetésével kapcsolatos nyilatkozatot megküldeni, annak érdekében, hogy megfelelő időben, a lehető legkorábban értesüljön a közte és a Magyar Telekom közti Egyedi Szerződés megszüntetésére irányuló kezdeményezésről, illetve arról, hogy ezen Egyedi Szerződés alapján a Magyar Telekom által a nyilatkozatban jelzett határidőig a Jogosult1-nek is nyilatkozatot kell tennie, illetve arról, hogy a nyilatkozattétele elmaradása / a közös megegyezéssel való szerződésmegszüntetést elutasító nyilatkozat esetében is megszűnik e szerződés alapján a szolgáltatásnyújtás a Jogosult2-vel kötött Egyedi Szerződés alapján nyújtandó Szolgáltatás létesítése időpontjában.
- A bekezdésben hivatkozott Egyedi Alkalmassági és Megvalósíthatósági Vizsgálat elvégzésére csak a Jogosult kifejezett kérése esetén kerülhet sor. Mivel a Megvalósíthatósági vizsgálatok célja annak megállapítása, hogy az Igénybejelentés szerinti Előfizetői Hozzáférési Ponton az igényelt szolgáltatás a Jogosult által tervezett módon megvalósítható-e a MARUO-ban meghatározott feltételekkel, ugyanakkor egy már nyújtott Szolgáltatás változatlansága mellett csak a szolgáltató személye változik, ezért az esetek jelentős részében szükségtelen az ilyen jellegű vizsgálatok elvégzése, bár nem zárható ki, hogy Jogosult2 erre mégis igényt tart. Ettől eltérően, a berendezés típusától függően szükséges és indokolt lehet a Berendezés alkalmassági vizsgálat, abban az esetben, ha Jogosult2 által a Magyar Telekom hálózatához csatlakoztatni kívánt elektronikus hírközlő eszköz megfelelőségét előzetesen be kell vizsgálni, melyre a 3.a. piaci határozat I.D.10.1. pontjának 'Berendezés alkalmassági vizsgálat'-ra vonatkozó része értelmében a Berendezés alkalmassági vizsgálat elvégzésére csak abban az esetben kerülhet sor, amennyiben a Jogosult2 a Kötelezett Szolgáltatótól kapott információk alapján ezt igényli

223. Az I.3.3. pont szövege a Jogosult1-gyel hatályban lévő Egyedi Átengedési Szerződés megszüntetésével kapcsolatos, az 1.5. pontban foglalt szabályok módosítására figyelemmel okafogyottá vált, ezért az törlésre került. Szükséges ugyanakkor rendelkezni e pontban arról, hogy milyen következménnyel jár a hatályban lévő szerződésre, ha a Magyar Telekom az 1.5. pont szerinti, a szerződés közös megegyezéssel történő megszüntetésére vonatkozó nyilatkozatát a Jogosult1-nek elküldi, majd ezt követően a Jogosult2-vel mégsem kerül

megkötésre az Egyedi Átengedési Szerződés. Annak érdekében, hogy a Jogosult1-gyel kötött, hatályos szerződés ne szűnjön meg (és így az előfizető számára az ezen nagykereskedelmi szerződés útján igénybe vett Alapszolgáltatásra ráépülő kiskereskedelmi szolgáltatás nyújtása továbbra is biztosított legyen), akként szükséges rendelkezni a referenciaajánlat szövegében, hogy e tény (a Jogosult2-vel kötendő Egyedi Átengedési Szerződés létrejöttének elmaradása) bekövetkezése esetén a Magyar Telekomnak az 1.5. pont alapján tett nyilatkozata a referenciaajánlat rendelkezése alapján automatikusan hatályát veszti. Annak érdekében, hogy a Jogosult1 erről – és az Egyedi Átengedési Szerződése fennmaradásáról - tudomást szerezhessen, köteles a Magyar Telekom a Jogosult1-et értesíteni, melyet az 1.3.4. pont új szövegében szintén előírtam.

224. Az 1.3.5. pont szövege ellentétes a piaci határozatokban foglaltakkal, mivel a 3.a. piaci határozat I.D.10.1., illetve a 3.b. piaci határozat I.D.7.1. pontja nem ad lehetőséget – az ott írtakon túl – olyan további időtartamok referenciaajánlatban való meghatározására, amelyek nem számítanak bele a szerződéskötésre nyitva álló határidőbe. Ezért e pontot a rendelkező részben foglaltak szerint töröltem.

225. Mivel az 5.E. Mellékletnek a jelen határozat rendelkező része szerint megállapított tartalmú 1.5.3. pontja (melynek indokait lentebb rögzítettem) szerint a Jogosult2-vel kötött Egyedi Átengedési Szerződés megkötése napjával a Magyar Telekom és a Jogosult1 közötti Egyedi Átengedési Szerződés alapján fennálló, az abban foglalt Alapszolgáltatás nyújtására vonatkozó kötelezettség megszűnik, ezért a szerződést egyik félnek sem indokolt fenntartania. Erre, valamint azon speciális körülményre figyelemmel, hogy a Jogosult2-vel kötendő Egyedi Átengedési Szerződés tárgyát képező szolgáltatás nyújtásának megkezdéséhez meg kell szüntetni a Magyar Telekomnak a Jogosult1-gyel hatályban lévő Egyedi Átengedési Szerződés alapján a Szolgáltatóváltással érintett előfizetői hozzáférési pont tekintetében nyújtott Szolgáltatását, a Szolgáltatóváltás szabályainak megállapítása körében különösen fontos azt rendezni, hogy –a Magyar Telekomnak milyen tartalmú nyilatkozatot kell a Jogosult1 részére megküldenie a vele fennálló Egyedi Átengedési Szerződés megszüntetése érdekében. A nyilatkozat tartalmát a rendelkező részben foglaltak szerint, az 1.5.1. pont módosításával pontosítottam. Ezen túlmenően szükséges rendezni, hogy amennyiben Jogosult1 határidőben nyilatkozik arról, hogy a szerződés közös megszüntetéséhez hozzájárul, akkor milyen időpontban, akkor mely időponttal szűnik meg e szerződés; illetve szükséges az arra vonatkozó rendelkezések rögzítése, hogy mi a következménye annak, ha a Jogosult1 a közte és a Magyar Telekom között fennálló Egyedi Átengedési Szerződés közös megegyezése tárgyában nem vagy nemlegesen nyilatkozik. A referenciaajánlat-tervezet szövegében szereplő szövegezés alapján ez a Jogosult2 igénybejelentéséhez vezetne, azonban ez alkalmas lenne arra, hogy Jogosult1 számára biztosítsa annak lehetőségét, hogy a szolgáltatóváltást megakadályozza. Ezen helyzetre szükséges ugyanakkor megfelelő szabályokat alkotni, mivel egy adott előfizetői hozzáférési pont tekintetében azonos Alapszolgáltatás két eltérő szolgáltatónak nyilvánvalóan nem nyújtható. Ezért a referenciaajánlat-tervezetben foglaltaktól eltérően a rendelkező részben foglaltak szerint akként módosítottam az 1.5.3. pont szövegét, hogy ha a Jogosult1 a közte és a Magyar Telekom között fennálló Egyedi Átengedési Szerződés közös megegyezése tárgyában nem nyilatkozik vagy nem járul hozzá a közös megegyezéssel való megszüntetéshez, akkor a szerződés – annak időbeli hatályának leteltéig - fennmaradhat, de a felek a Magyar Telekom a Jogosult2-vel kötött Egyedi Átengedési Szerződés megkötési napjától kezdődően nem köteles az alapján az abban foglalt Alapszolgáltatást nyújtani, viszont – mivel szolgáltatásnyújtás nem történik - díjat sem számlázhat ki az ezt követő időtartamra nézve.

226. A Szolgáltatásváltás szabályait a Magyar Telekom a referenciaajánlat-tervezetben akként rendezte, hogy az újonnan igénybe veendő Alapszolgáltatásra vonatkozóan – a fennálló Egyedi Átengedési Szerződés módosítása helyett – a Felek új szerződést kötnek, ehhez új Igénybejelentést kell előterjeszteni, de a szerződéskötés során egyes speciális rendelkezések alkalmazandók. Ahhoz, hogy a Magyar Telekom tudomást szerezzen arról, hogy a Jogosult Szolgáltató Szolgáltatásváltást kíván igényelni, és a Szolgáltatásváltásnak a referenciaajánlatban szereplő speciális szabályai lesznek alkalmazandók, a Jogosult Szolgáltatónak az Igénybejelentésben kifejezetten nyilatkoznia kell arról, hogy Szolgáltatásváltást igényel. A Szolgáltatásváltásra vonatkozó szabályok alkalmazására vonatkozó feltételeket rögzítettem a II.1. pontban, ugyanakkor töröltem annak valamennyi alpontját, mivel a Szolgáltatásváltásra vonatkozó Igénybejelentés esetén megadandó adatokra vonatkozó rendelkezéseket az 5.A. és az 5.B. Mellékletek tartalmazzák; továbbá a II.1. pont szövegéből egyértelműen megállapítható, hogy Szolgáltatásváltásra vonatkozó Igénybejelentés csak Alapszolgáltatásra vonatkozhat.
227. A Szolgáltatásváltásnak fogalmi eleme, hogy a Felek között hatályban van egy Egyedi Átengedési Szerződés, amelynek tárgyát képező Alapszolgáltatás helyett a Jogosult Szolgáltató másik Alapszolgáltatást kíván igénybe venni. A hatályos Egyedi Átengedési Szerződés megszűntetésére nézve tehát szükséges a megfelelő rendelkezéseket megalkotni. Ennek érdekében a II.3.1. pont kiegészítésével rendelkeztem arról, hogy amennyiben a Jogosult Szolgáltató az Igénybejelentésében kifejezetten megjelölte, hogy Szolgáltatásváltást kezdeményez, akkor ez a Felek között hatályban lévő Egyedi Átengedési Szerződés közös megegyezéssel való megszűntetését kezdeményező nyilatkozatnak is minősül. Mivel az Igénybejelentéssel megteszi a Jogosult e nyilatkozatot, ezért szükséges rendezni e nyilatkozat hatályának (külön nyilatkozat nélkül, a referenciaajánlat rendelkezésénél fogva történő) megszűnéséről arra az esetre, ha az Igénybejelentés elutasításra kerül. Ennek hiányában ugyanis a Jogosultnak kellene a nyilatkozatát visszavonnia, melynek elmaradása bizonytalan helyzetet eredményezne a Felek jogviszonyában. Erre tekintettel kiegészítettem a II.3.1. pontot azzal, hogy megszűnik a Jogosultnak az Egyedi Átengedési Szerződés közös megegyezéssel való megszűntetésére irányuló nyilatkozatának hatálya, ha az Igénybejelentést a Magyar Telekom elutasítja.
228. A Szolgáltatásváltásnak fogalmi eleme, hogy a Felek között hatályban van egy Egyedi Átengedési Szerződés, amelynek tárgyát képező Alapszolgáltatás helyett a Jogosult Szolgáltató másik Alapszolgáltatást kíván igénybe venni. Szolgáltatásváltás esetén, a Szolgáltatásváltásra vonatkozó igény közlésével - az 5.E. Mellékletnek a jelen határozat rendelkező részé szerint megállapított tartalmú II.3.2. pontja alapján – a Jogosult egyben kezdeményezi a Felek között hatályban lévő, a korábbi Szolgáltatás igénybevételére irányuló Egyedi Szerződésnek a Felek közös megegyezéssel való megszűntetését. A közös megegyezéssel való megszűntetéshez értelemszerűen szükséges, hogy e nyilatkozatra a Magyar Telekom is akként nyilatkozzon, hogy a közös megegyezéssel való megszűntetéshez hozzájárul, mely nyilatkozatot az Igénybejelentés elfogadásával teszi meg. Szükséges ugyanakkor rendezni e nyilatkozatok hatályának (külön nyilatkozat nélkül, a referenciaajánlat rendelkezésénél fogva történő) megszűnését arra az esetre, ha az Igénybejelentés elfogadását követően az új Alapszolgáltatásra vonatkozó Egyedi Átengedési Szerződés nem jön létre. Ennek hiányában ugyanis a régi Alapszolgáltatásra kötött Egyedi Átengedési Szerződés megszűnne, és így – anélkül, hogy másik Alapszolgáltatásra nézve Egyedi Átengedési Szerződés jönne létre – az Alapszolgáltatás nyújtása is megszűnne, ebből következően pedig az arra ráépülő előfizetői szolgáltatás nyújtása is ellehetetlenülne. Ennek érdekében, hogy a hatályos szerződések ne szűnjenek meg új szerződés létrejötte hiányában, és így az előfizetői szolgáltatás nyújtása se lehetetlenüljön el, kiegészítettem a II.3. pontot azzal, hogy hatályukat veszítik a Feleknek a hatályos Egyedi Átengedési Szerződés közös

megegyezéssel való megszüntetésére irányuló nyilatkozatai, ha az új Egyedi Átengedési Szerződés nem jön létre.

229. A II.4.2. pont arra vonatkozóan tartalmaz rendelkezést, hogy szolgáltatásváltás esetén az Alapszolgáltatás nyújtásához szükséges végberendezésre vonatkozó adatok Felek közötti átadásának mi a menete. Az 5.A és 5.B Mellékletben részletezett igénybejelentésre vonatkozó rendelkezések értelmében az igénybejelentés részét képezi a végberendezésekre vonatkozó adatok átadása is, mivel a szolgáltatásváltás új igénybejelentésként kezelendő, így az 5.A és 5.B Mellékletben részletezett, végberendezésekre vonatkozó rendelkezések alkalmazhatóak, ezért a szolgáltatásváltás esetén nem indokolt külön rendelkezni ezekről, így a II.4.2. pont törlésére került sor.
230. A Szolgáltatóváltásra és a Szolgáltatásváltásra vonatkozó Igénybejelentés elutasítási okok az 5.A. és 5.B. Mellékletekben kerültek megjelölésre, ezért az 5.E. Melléklet III.2.1. pontjának szövegében szereplő hivatkozást ennek megfelelően módosítottam.
231. A Szolgáltatóváltásra és Szolgáltatásváltásra vonatkozó Igénybejelentés esetén nem csak az 5.E. Melléklet II. pontja szerinti Jogosult1-gyel fennálló Egyedi Átengedési Szerződést, de a Jogosult Szolgáltató és a Magyar Telekom közötti, az adott Előfizetői Hozzáférési Pontra vonatkozó, de másik Alapszolgáltatás nyújtására kötött Egyedi Átengedési Szerződés is szükséges megszüntetni, ezért az 5.E. Melléklet III.5.1. pontjának szövegét kiegészítettem az 5.E. Mellékletnek a Szolgáltatásváltásra vonatkozó szabályokat tartalmazó II. pontjára való hivatkozással, mely rendezi e fent említett szerződés megszüntetésével kapcsolatos szabályokat.
232. A Előfizetői Hozzáférési Pont Áthelyezésének szabályait a Magyar Telekom a referenciaajánlat-tervezetben akként rendezte, hogy az új Előfizetői Hozzáférési Pontra vonatkozóan – a fennálló Egyedi Átengedési Szerződés módosítása helyett – a Felek új szerződést kötnek, ehhez új Igénybejelentést kell előterjeszteni, de a szerződéskötés során egyes speciális rendelkezések alkalmazandók. Ahhoz, hogy a Magyar Telekom tudomást szerezzon arról, hogy a Jogosult Szolgáltató Előfizetői Hozzáférési Pont Áthelyezést kíván igényelni, és az Előfizetői Hozzáférési Pont Áthelyezésének (Szolgáltatásváltás Nélkül) a referenciaajánlatban szereplő speciális szabályai lesznek alkalmazandók, a Jogosult Szolgáltatónak az Igénybejelentésben kifejezetten nyilatkoznia kell erről. Az Előfizetői Hozzáférési Pont Áthelyezésére vonatkozó szabályok alkalmazására vonatkozó feltételeket rögzítettem a IV.1. pontban, ugyanakkor töröltem annak valamennyi alpontját, mivel a Előfizetői Hozzáférési Pont Áthelyezésére vonatkozó Igénybejelentés esetén megadandó adatokra vonatkozó rendelkezéseket az 5.A. és az 5.B. Mellékletek tartalmazzák; továbbá a IV. 1. pont szövegéből egyértelműen megállapítható, hogy az Igénybejelentés csak Alapszolgáltatásra vonatkozhat.
233. Az Előfizetői Hozzáférési Pont Áthelyezésének fogalmi eleme, hogy a Felek között hatályban van egy Egyedi Átengedési Szerződés, mellyel érintett Előfizetői Hozzáférési Pont helyett az adott Alapszolgáltatást egy másik Előfizetői Hozzáférési Ponton kívánja a Jogosult igénybe venni. A hatályos Egyedi Átengedési Szerződés megszüntetésére nézve tehát szükséges a megfelelő rendelkezéseket megalkotni. Ennek érdekében a IV.3.1. pont kiegészítésével rendelkeztem arról, hogy amennyiben a Jogosult Szolgáltató az Igénybejelentésében kifejezetten megjelölte, hogy Előfizetői Hozzáférési Pont Áthelyezését kezdeményezi, akkor ez a Felek között hatályban lévő Egyedi Átengedési Szerződés közös megegyezéssel való megszüntetését kezdeményező nyilatkozatnak is minősül. Mivel az Igénybejelentéssel megteszi a Jogosult e nyilatkozatot, ezért szükséges rendezni e nyilatkozat hatályának (külön nyilatkozat nélkül, a referenciaajánlat rendelkezésénél fogva történő) megszűnéséről arra az esetre, ha az Igénybejelentés elutasításra kerül. Ennek hiányában ugyanis a Jogosultnak kellene nyilatkozatát visszavonnia, melynek



elmaradása bizonytalan helyzetet eredményezne a Felek jogviszonyában. Erre tekintettel kiegészítettem a IV.3.1. pontot azzal, hogy megszűnik a Jogosultnak az Egyedi Átengedési Szerződés közös megegyezéssel való megszüntetésére irányuló nyilatkozatának hatálya, ha az igénybejelentést a Magyar Telekom elutasítja.

234. Az Előfizetői Hozzáférési Pont Áthelyezésének fogalmi eleme, hogy a Felek között hatályban van egy Egyedi Átengedési Szerződés, amelynek tárgyát képező Alapszolgáltatást a Jogosult Szolgáltató másik Előfizetői Hozzáférési Ponton kívánja igénybe venni. A hatályos Egyedi Átengedési Szerződés megszüntetésére a Felek közös megegyezésével kerülhet sor. A Jogosult Szolgáltatónak az Előfizetői Hozzáférési Pont Áthelyezését kezdeményező Igénybejelentése a Felek között hatályban lévő Egyedi Átengedési Szerződés közös megegyezéssel való megszüntetését kezdeményező nyilatkozatnak is minősül, melyre nézve a Magyar Telekom is nyilatkozik. Szükséges rendezni e nyilatkozatok hatályának (külön nyilatkozat nélkül, a referenciaajánlat rendelkezésénél fogva történő) megszűnéséről arra az esetre, ha az új Egyedi Átengedési Szerződés nem jön létre. Ennek hiányában ugyanis a régi Egyedi Átengedési Szerződés megszűnne, és így adott Előfizetői Hozzáférési Ponton az Alapszolgáltatás nyújtása is megszűnne, ebből következően pedig az arra ráépülő előfizetői szolgáltatás nyújtása is ellehetetlenülne. Annak érdekében, hogy a hatályos szerződések ne szűnjenek meg új szerződés létrejötte hiányában, és így az előfizetői szolgáltatás nyújtása se lehetetlenüljön el, kiegészítettem a IV. pontot azzal, hogy hatályukat veszítik a Feleknek a hatályos Egyedi Átengedési Szerződés közös megegyezéssel való megszüntetésére irányuló nyilatkozatai, ha az új Egyedi Átengedési Szerződés nem jön létre.
235. A IV.4.2. pont arra vonatkozóan tartalmaz rendelkezést, hogy Előfizetői Hozzáférési Pont Áthelyezése esetén az Alapszolgáltatás nyújtásához szükséges végberendezésre vonatkozó adatok Felek közötti átadásának mi a menete. Az 5.A és 5.B Mellékletben részletezett igénybejelentésre vonatkozó rendelkezések értelmében az igénybejelentés részét képezi a végberendezésekre vonatkozó adatok átadása is, mivel az Előfizetői Hozzáférési Pont Áthelyezése új igénybejelentésként kezelendő, így az 5.A és 5.B Mellékletben részletezett, végberendezésekre vonatkozó rendelkezések alkalmazhatóak, ezért az Előfizetői Hozzáférési Pont Áthelyezése esetén nem indokolt külön rendelkezni ezekről, így a IV.4.2. pont törlése indokolt.
236. A Előfizetői Hozzáférési Pont Áthelyezésére és egyidejű Szolgáltatásváltásra vonatkozó Igénybejelentés elutasítási okok az 5.A. és 5.B. Mellékletekben kerültek megjelölésre, ezért az 5.E. Melléklet III.2.1. pontjának szövegében szereplő hivatkozást ennek megfelelően módosítottam.
237. A Előfizetői Hozzáférési Pont Áthelyezésére és egyidejű Szolgáltatásváltásra vonatkozó Igénybejelentés esetén az Egyedi Átengedési Szerződés megszüntetésére az 5.E. Melléklet II. és IV. pontja szerinti rendelkezések alkalmazása szükséges, ezért az 5.E. Melléklet V.3.1. pontjának szövegét a fentiek szerint kiegészítettem.

#### **A 6. Melléklet vonatkozásában:**

238. A 6.Melléklet 1 pont utolsó két bekezdése szerint a felek a próbaüzem során alakítják ki a MARUO-ban még meg nem határozott üzemeltetési együttműködési feltételeket. A próbaüzem eredményeit a szerződésben rögzítik és a próbaüzem tapasztalatai alapján a Magyar Telekom szükség esetén a referenciaajánlat módosítását kezdeményezi.

Az utolsó két bekezdésben leírt folyamat nem felel meg a piaci határozatoknak és a referenciaajánlatban foglalt, a piaci határozatok alapján kialakított egyéb rendelkezéseknek sem.

A referenciaajánlatban megajánlott szolgáltatások nyújtásának feltételeit, a felek közötti együttműködés részletes – a 3.a. piaci határozat rendelkező rész I. D.10.1. pontjával, illetve a 3.b. piaci határozat rendelkező rész I. D.7. pontjával összhangban kialakított – szabályait a piaci határozatok rendelkező részének I.A.1. pontja szerint a referenciaajánlatnak tartalmaznia kell.

A referenciaajánlat ennek megfelelően részletesen tartalmazza a Magyar Telekom és a Jogosult Szolgáltató közötti együttműködés feltételeit, beleértve a műszaki/üzemviteli együttműködés feltételeit is, valamint meghatározza a Magyar Telekom létesítményeihez, hálózatához való hozzáféréssel és a hálózatbiztonsággal kapcsolatos követelményeket.

A referenciaajánlatban a piaci határozatoknak megfelelően kialakított együttműködési folyamatnak és szabályoknak nem felel meg a próbaüzem utolsó bekezdésében hivatkozott 4-es pontban rögzített tartalma, amely szerint a hálózatbiztonsági követelményeket és az együttműködési folyamatokat a felek a próbaüzem során alakítják ki. Ezeket a követelményeket és folyamatokat ugyanis a fentiek szerint referenciaajánlatnak tartalmaznia kell, a Jogosult Szolgáltató a referenciaajánlatban meghatározott keretek között veheti igénybe a Magyar Telekom által megajánlott szolgáltatásokat. Az együttműködési folyamatok és hálózatbiztonsági követelmények kialakításának próbaüzem körébe történő utalása ezért nem felel meg a piaci határozatoknak és a referenciaajánlat tartalmának, valamint indokolatlan bizonytalanságot eredményez.

A kialakított folyamatokkal kapcsolatos megállapodásról, ennek a hálózati szerződésben való rögzítéséről, valamint a referenciaajánlatban történő átvezetéséről történő rendelkezése a fentiekben leírtak alapján szintén indokolatlan.

Mindezekre tekintettel az 1. pont utolsó két bekezdésének törlése indokolt.

239. A 2. pont első mondatából nem derül ki egyértelműen, hogy a Felek által biztosított 24 órás, évi 365 (366) napos folyamatos hibafelvevő szolgálat milyen formában működik, érhető el, ezért indokolt annak részletes megadása, hogy a Felek számára egyértelmű legyen, milyen módon vehetik igénybe a hibafelvevő szolgálatot. Mivel a Magyar Telekom az 5.C Melléklet 4.1 pontja értelmében a Partner Portálon keresztül hozzáférést biztosít a Jogosult számára szükséges információkhoz, többek között a hibaelhárításhoz kapcsolódóan, ezért indokolt ennek rögzítése a 2. pont első mondatában. Ugyanakkor mivel a Magyar Telekom az 5.C Melléklet 4.4 pontjában a Partner Portál elérhetőségére vonatkozóan nem vállal 100%-os rendelkezésre állást, illetve a Partner Portál esetleges üzemszünetének lehetőségéből kifolyólag, ahhoz, hogy a Magyar Telekom eleget tudjon tenni azon vállalásának, hogy 24 órás, évi 365 (366) napos folyamatos hibafelvevő szolgálatot működtet, indokolt egyéb hibafelvevési mód rögzítése. Mindezek fényében a rendelkező részben foglaltakat kerültek rögzítésre.
240. A 2. pont hivatkozott részének első bekezdésének értelmében a Jogosult felelőssége a hiba haladéktalan jelzése a Partner portálon keresztül. Ugyanakkor mivel a Magyar Telekom az 5.C Melléklet 4.4 pontjában a Partner Portál elérhetőségére vonatkozóan nem vállal 100%-os rendelkezésre állást, illetve a Partner Portál esetleges üzemszünetének lehetőségéből kifolyólag, ahhoz, hogy Jogosult haladéktalanul jelezni tudja a hibát minden esetben, szükséges alternatív hiba bejelentési módok lehetővé tétele is. Ennek fényében a hivatkozott szövegrészben minden esetben a kizárólagos hibajegyen történő bejelentési kötelezettség a Partner Portál

elérhetetlensége, üzemszünete esetén kiegészült az emailen keresztül történő bejelentési lehetőséggel is. Mindez összhangban van az 5.C Melléklet 3.2 pontjában foglalt, a Magyar Telekom részéről biztosított szolgáltatáskiesés, vagy minőségromlás okával, kezdő és befejező időpontjával kapcsolatos információk átadásával kapcsolatos rendelkezéssel.

241. A 2. pont szövegrésze ellentmond egyrészt az Eszr. 22. § (11) bekezdésében foglaltaknak, másrészt a rendeletnek megfelelően kialakított rendelkezésnek, amely jelen törölt szövegrész utáni bekezdésben került rögzítésre a referenciaajánlat-tervezet 6. Mellékletének 2. pontjában: *„Nem minősül elhárítottnak a hiba, amennyiben az Előfizető az eredeti hibabejelentés szerinti hibát ismételten bejelenti a Magyar Telekom által a Jogosult számára megküldött, a hibaelhárítás tényét, eredményét tartalmazó értesítéstől számított 72 órán belül és ezt a Jogosult a Magyar Telekom számára jelzi. Ebben az esetben nem számít be a hiba kijavítására rendelkezésre álló határidőbe a Magyar Telekom által a Jogosult számára megküldött, a hibaelhárítás tényét, eredményét tartalmazó értesítéstől a Jogosult által az ismételt előfizetői hibabejelentés Magyar Telekom számára való jelzéséig eltelt időtartam.”* Amennyiben ugyanis Jogosult 3 napon (72 órán) belül ismételten bejelenti a hibát a Magyar Telekomnak, akkor a rendelet értelmében nem minősül elhárítottnak a hiba, tehát nem lehet a hibát kijavítottnak és elfogadottnak tekinteni a lezárt hibajegyet követő 2 napon belül, ahogyan azt a kihúzott szövegrész állítja. Az Eszr.-nek való megfelelés, illetve a következő bekezdésben foglaltakkal való összhang érdekében indokolt a 2 napos határidő 3 napra történő módosítása.

242. A törlésre került bekezdésben hivatkozott minőségre, vállalt hibaelhárítási időkre a Magyar Telekom által végzett hibaelhárítás hatékonyságára vonatkozóan az 5.C Melléklet nem tartalmaz információt, így ezen bekezdés szerepeltetése felesleges, törlése indokolt.

243. A 4.1. pontban szereplő CPE-re vonatkozó mondat törlése amiatt volt indokolt, mivel a Berendezés Megfelelőségi Vizsgálat sikeressége előfeltétele a Próbaüzemnek, így a Próbaüzem lefolytatására és a kérdéses CPE a Magyar Telekom számára történő átadására csak azt követően kerülhet sor. Mivel a Berendezés Megfelelőségi Vizsgálat lefolytatásának menete, eljárása egyértelműen rögzítésre kerül a 4.C Mellékletben, abból pedig a Próbaüzem lefolytatásának és CPE átadásának időpontja is következik, így a kihúzott szövegrész felesleges.

A Próbaüzem, mint olyan nem jelenik meg önálló kiegészítő szolgáltatásként sem a 3.a. és 3.b. piaci határozatokban sem a referenciaajánlat-tervezetben, ezért a Próbaüzemre vonatkozóan a szerződéskötés folyamatában önálló határidő csak akkor szerepeltethető, ha egyébként az megfelel a piaci határozatokban foglalt egyéb határidőknek. Azaz a Próbaüzemre vagy a Berendezés Megfelelőségi Vizsgálat keretében - az arra rendelkezésre álló időben - kerülhet sor, vagy a szerződéskötéstől a létesítésig, teljesítésig rendelkezésre álló 5 napban. Annak érdekében, hogy a Próbaüzem lefolytatás mellett is teljesülhessen a 3.b. piaci határozat I.D.7. pontjának „Hálózati szerződés teljesítése” részeiben foglalt határidő.

244. A 4.2.-4.4. pontok szerint a felek a próbaüzem során alakítják ki a réz érpáras helyi hurok átengedés, valamint a közeli- és az országos bitfolyam hozzáférés szolgáltatások átadás-átvételi tesztjét, a hálózatbiztonsági követelményeket és az együttműködési folyamatokat. Ennek eredményeként aláírják a próbaüzemi megállapodást, amely a tapasztalatok megvitatásának, és az eredmények közös elfogadásának folyamatát szabályozza. A próbaüzem eredményeit a szerződésben rögzítik és a próbaüzem tapasztalatai alapján a Magyar Telekom szükség esetén a referenciaajánlat módosítását kezdeményezi.

A 4.2.-4.4. pontokban leírt folyamat nem felel meg a piaci határozatoknak és a referenciaajánlatban foglalt, a piaci határozatok alapján kialakított egyéb rendelkezéseknek sem.

A referenciaajánlatban megajánlott szolgáltatások nyújtásának feltételeit, a felek közötti együttműködés részletes – a 3.a. piaci határozat rendelkező rész I. D.10.1. pontjával, illetve a 3.b. piaci határozat rendelkező rész I. D.7. pontjával összhangban kialakított – szabályait a piaci határozatok rendelkező részének I.A.1. pontja szerint a referenciaajánlatnak tartalmaznia kell.

A referenciaajánlat ennek megfelelően részletesen tartalmazza a Magyar Telekom és a Jogosult Szolgáltató közötti együttműködés feltételeit, beleértve a műszaki/üzemviteli együttműködés feltételeit is, valamint meghatározza a Magyar Telekom létesítményeihez, hálózatához való hozzáféréssel és a hálózatbiztonsággal kapcsolatos követelményeket.

A referenciaajánlatban a piaci határozatoknak megfelelően kialakított együttműködési folyamatnak és szabályoknak nem felel meg a próbaüzem 4.2. pontban rögzített tartalma, amely szerint a hálózatbiztonsági követelményeket és az együttműködési folyamatokat a felek a próbaüzem során alakítják ki. Ezeket a követelményeket és folyamatokat ugyanis a fentiek szerint referenciaajánlatnak tartalmaznia kell, a Jogosult Szolgáltató a referenciaajánlatban meghatározott keretek között veheti igénybe a Magyar Telekom által megajánlott szolgáltatásokat. Az együttműködési folyamatok és hálózatbiztonsági követelmények kialakításának próbaüzem körébe történő utalása ezért nem felel meg a piaci határozatoknak és a referenciaajánlat tartalmának, valamint indokolatlan bizonytalanságot eredményez. A 4.2. pontban említett átadás-átvételi teszt nem felel meg a referenciaajánlat egyéb rendelkezéseinek, ugyanis a 4.2. pontban felsorolt alapszolgáltatások tekintetében a szerződés teljesítésével kapcsolatos 5.D. Melléklet nem rendelkezik átadás-átvételi tesztről és a referenciaajánlat egyéb részeiben sem kerül említésre az átadás-átvételi teszt az érintett szolgáltatások kapcsán.

Hangsúlyozandó, hogy a felek és a hálózatok együttműködésével kapcsolatban a referenciaajánlat kiterjedt szabályrendszert határoz meg. A referenciaajánlat szerint a Magyar Telekom hálózatához csak az 1. függelékben – illetve annak aktuális változatában – meghatározott berendezések csatlakoztathatóak. Amennyiben a Jogosult Szolgáltató ettől eltérő berendezést kíván csatlakoztatni, az csak az előzetes – a berendezés alkalmassági vizsgálat keretében elvégzett – vizsgálatot és megfelelő minősítést követően lehetséges. A próbaüzem ebben az esetben lehet indokolt, a 6. Melléklet 4.1. pontja szerinti tartalommal, vagyis az újonnan alkalmazandó berendezés üzemelésének vizsgálatára kiterjedően. Egyéb esetekben – vagyis a Magyar Telekom által korábban már alkalmazhatónak minősített berendezések használata esetén – próbaüzem lefolytatása nem indokolt, ezekre az esetekre a felek közötti együttműködés referenciaajánlatban meghatározott részletes szabályai alkalmazandóak.

A 4.3. és 4.4. pont a 4.2. pontban kialakított folyamatokkal kapcsolatos megállapodásról, ennek a hálózati szerződésben való rögzítéséről, valamint a referenciaajánlatban történő átvezetéséről rendelkezik. Ezek a rendelkezések a 4.2. ponttal kapcsolatban a fentiekben leírtak alapján indokolatlanok.

## A 7. Melléklet vonatkozásában:

### Összefoglaló indokolás a Díjfejezethez: (Több díjat is érintő alapvető indokolás)

Általánosságban hangsúlyozandó, hogy az Eht. 67/A. § (3) bekezdése alapján kétség esetén a Magyar Telekomot terheli annak bizonyítása, hogy a referenciaajánlat megfelel az elektronikus hírközlésre vonatkozó szabályoknak, továbbá az Eht. 108. § (3) bekezdése alapján a kiegészítő szolgáltatások esetében a Magyar Telekomot terheli a költségalapúság bizonyítása, azaz annak bizonyítása, hogy az általa benyújtott díjak megfelelnek az elektronikus hírközlésre vonatkozó szabályoknak, így különösen a 3.a piac határozat rendelkező rész I. sz. mellékletében foglalt díjképzési szabályoknak. A Magyar Telekomot az eljárás során a Hiánypótlási Végzéssel és a Második Hiánypótlási Végzéssel két ízben is hiánypótlásra, nyilatkozattételre és adatszolgáltatásra köteleztem, amelynek keretében számos, a kiegészítő szolgáltatásokra vonatkozó dokumentum és bizonyíték pótlására köteleztem a Szolgáltatót, amelyet több esetben nem vagy nem megfelelően teljesített. Tekintettel arra, hogy a hiánypótlásokban foglalt, a kiegészítő szolgáltatásokra vonatkozó dokumentum és bizonyíték pótlására vonatkozó kötelezettségének és így egyben az Eht. 67/A. § (3) bekezdésében és az Eht. 108. § (3) bekezdésében foglalt, fentebb említett bizonyításra vonatkozó kötelezettségének a Magyar Telekom több esetben nem vagy nem megfelelően tett eleget, ezért a Magyar Telekom kiegészítő szolgáltatásaira vonatkozó költségplú díjait a költségszámítási modell alábbiakban részletezett, elektronikus hírközlési szabályoknak megfelelő – így elsősorban az Eht. 108. § (2) bekezdésben foglalt hasonló helyzetben lévő szolgáltatók által alkalmazott árak mérlegelésével illetve az Eht. 108. § (5) bekezdésében foglalt díjmegállapítási hatásköröm alapján – korrekciójával állapítottam meg. **Üzleti titok.**

### Részletes indokolás a Díjfejezethez:

245. A Díjfejezet vonatkozó fejezetei 1.1.1, 4.1.1, 5.1.1, 8.1.1, 13.1.1 és 14.1.1 alpontjaiban szereplő díjakat a következők szerint állapítottam meg **Üzleti titok.**

246. A Díjfejezet vonatkozó fejezetei 2.1.1, 3.1.1, 6.1.1, 7.1.1, 9.1.1, 10.1.1 és 11.1.1 alpontjaiban szereplő díjakat a következők szerint állapítottam meg **Üzleti titok.**

247. A Díjfejezet vonatkozó fejezetei 1.1.2.1, 4.1.2.1, 5.1.2.1, 6.1.2.1, 7.1.2.1, 8.1.2.1, 9.1.2.1, 10.1.2.1, 11.1.2.1, 13.1.2.1 és 14.1.2.1 alpontjaiban szereplő díjak megnevezését a Magyar Telekomnak a 3. sz. beadványban előterjesztett nyilatkozatai alapján állapítottam meg. **Üzleti titok.**

248. A Díjfejezet vonatkozó fejezetei 1.1.2.2, 4.1.2.2, 5.1.2.2, 6.1.2.2, 7.1.2.2, 8.1.2.2, 9.1.2.2, 10.1.2.2, 11.1.2.2, 13.1.2.2 és 14.1.2.2 alpontjaiban szereplő díjakat a következők szerint állapítottam meg **Üzleti titok.**

249. A Díjfejezet vonatkozó fejezetei 12.1.1.1, 12.2.1.1, 12.3.1.1 és 12.4.1.1 alpontjaiban szereplő díjakat a következők szerint állapítottam meg **Üzleti titok.**

A Díjfejezet 12.4.1.1 alpontja alatti cím „Távoli hozzáférés megvalósíthatósági vizsgálat díj”-ra változik, a 3.a. piaci határozat rendelkező rész II. sz. melléklet B.1.5. pontja alapján.

250. A Díjfejezet vonatkozó fejezetei 15.1.2.1 és 16.1.2.1 alpontjaiban szereplő díjakat a következők szerint állapítottam meg **Üzleti titok.**

251. A Díjfejezet vonatkozó fejezetei 17.1.2.1 és 17.1.2.2 alpontjaiban szereplő díjakat az összefoglaló indokolás **Üzleti titok** alapján állapítottam meg.

A Díjfejezet 17.1.2.3 alpontjában szereplő díjat az alábbi indokok miatt töröltem **Üzleti titok**.

**Üzleti titok** a Díjfejezet 17.1.2 alpontja címe alatti szövegrész első bekezdésében az „alvállalkozója” szövegrészt töröltem.

252. A Díjfejezet vonatkozó fejezetei 2.1.2, 3.1.2 és 17.1.3 alpontjaiban szereplő díjakat a következők szerint állapítottam meg **Üzleti titok**.

253. A Díjfejezet vonatkozó fejezetei 1.2.2, 1.2.3, 1.2.4.1, 1.2.4.2, 1.2.5.1 és 1.2.5.2 alpontjaiban szereplő díjakat a következők szerint állapítottam meg **Üzleti titok**.

**Üzleti titok** a Díjfejezet 1.2.4 és 1.2.5 alpontjai címe alatti tartalomban a „Kábelhossz” részeket „a link hosszúságától” részekre módosítottam.

254. A Díjfejezet vonatkozó fejezetei 4.2.2, 4.2.3, 4.2.4.1, 4.2.4.2, 4.2.5.1 és 4.2.5.2 alpontjaiban szereplő díjakat a következők szerint állapítottam meg **Üzleti titok**.

Ezért a Díjfejezet 4.2.2 és 4.2.4 alpontjai alatti címekben és a címek alatti tartalomban a „96 érpáras ...” részeket „100 érpáras ...” részekre, a Díjfejezet 4.2.3 és 4.2.5 alpontjai alatti címekben és a címek alatti tartalomban a „32 érpáras ...” részeket „10 érpáras ...” részekre, a Díjfejezet 4.2.4 és 4.2.5 alpontjai címe alatti tartalomban a „kábelhossz” részeket „a link hosszúságától” részekre módosítottam.

255. A Díjfejezet vonatkozó fejezetei 13.2.2, 13.2.3, 13.2.4.1, 13.2.4.2, 13.2.5.1 és 13.2.5.2 alpontjaiban szereplő díjakat a következők szerint állapítottam meg **Üzleti titok**.

**Üzleti titok** a Díjfejezet 13.2.4 és 13.2.5 alpontjai címe alatti tartalomban a „Kábelhossz” részeket „a link hosszúságától” részekre módosítottam.

256. A Díjfejezet vonatkozó fejezetei 14.2.2, 14.2.3, 14.2.4.1, 14.2.4.2, 14.2.5.1 és 14.2.5.2 alpontjaiban szereplő díjakat a következők szerint állapítottam meg **Üzleti titok**.

Ezért a Díjfejezet 14.2.2 és 14.2.4 alpontjai alatti címekben és a címek alatti tartalomban a „96 érpáras ...” részeket „100 érpáras ...” részekre, a Díjfejezet 14.2.3 és 14.2.5 alpontjai alatti címekben és a címek alatti tartalomban a „32 érpáras ...” részeket „10 érpáras ...” részekre módosítottam, valamint Díjfejezet 14.2.2 és 14.2.3 alpontjai címei alatti tartalomban a „központ oldali szűrő blokk” szövegrészeket töröltem.

257. A Díjfejezet vonatkozó fejezetei 5.2.3, 5.2.4.1, 5.2.4.2, 6.2.2, 6.2.3.1, 6.2.3.2, 7.2.2, 7.2.3.1, 7.2.3.2 alpontjaiban szereplő díjakat a következők szerint állapítottam meg **Üzleti titok**.

A Díjfejezet 7.2.2 alpontja címét és a címe alatti tartalmát töröltem, mivel annak tartalma a következő alpontok tartalmának felsorolása volt, emiatt a 7.2.3 alpontjának sorszámát 7.2.2 sorszámra és a 7.2.4 alpontjának sorszámát 7.2.3 sorszámra módosítottam.

**Üzleti titok**, ezért a Díjfejezet 5.2.4, 6.2.3 és 7.2.3 alpontjai címe alatti tartalomban a „Kábelhossz” részeket „a link hosszúságától” részekre módosítottam.

258. A Díjfejezet vonatkozó fejezetei 8.2.4.1, 8.2.4.2, 9.2.4.1, 9.2.4.2, 10.2.3.1, 10.2.3.2, 11.2.3.1 és 11.2.3.2 alpontjaiban szereplő díjakat a következők szerint állapítottam meg **Üzleti titok**.

A Díjfejezet 8.2.4 9.2.4, 10.2.3 és 11.2.3 alpontja cím alatti tartalomban a „Helymegosztáshoz” rész „távoli hozzáféréshez” részekre változnak, elírás miatt.

259. A Díjfejezet vonatkozó fejezetei 17.2.2, 17.2.3, 17.2.4.1, 17.2.4.2, 18.2.2, 18.2.3, 18.2.4.1 és 18.2.4.2 alpontjaiban szereplő díjakat a következők szerint állapítottam meg **Üzleti titok**.

Ezzel párhuzamosan a Díjfejezet 17.2.4 és 18.2.4 alpontjai címei alatti tartalomban a „távolság” részeket „a link hosszúságától” részekre módosítottam.

260. A Díjfejezet vonatkozó fejezetei 19.2.2, 19.2.3, 19.2.3.1 és 19.2.3.2 alpontjaiban szereplő díjakat a következők szerint állapítottam meg **Üzleti titok**.

**Üzleti titok**, ezért a Díjfejezet 19.2.4, 19.2.5.1 és 19.2.5.2 alpontjaiban jelzett díjakat töröltem, valamint a Díjfejezet 19.2.4 alpontja címe alatti tartalomban a „távolság” részeket „a link hosszúságától” részekre módosítottam.

261. A Díjfejezet vonatkozó fejezete 12.1.1.2, 12.2.1.2 és 12.3.1.2 alpontjaiban szereplő díjakat a következők szerint állapítottam meg **Üzleti titok**.

262. A Díjfejezet vonatkozó fejezete 12.3.1.3.1, 12.3.1.3.2 és 12.3.1.3.3 alpontjaiban szereplő díjakat **Üzleti titok**.

263. A Díjfejezet vonatkozó fejezetei 15.1.4, 16.1.4, 17.1.4 és 18.1.3 alpontjaiban szereplő díjakat a Díjfejezethez kapcsolódó összefoglaló indokolás **Üzleti titok** alapján állapítottam meg. A Díjfejezet vonatkozó fejezetei 15.1.5, 16.1.5, 17.1.5 és 18.1.4 alpontjaiban szereplő díjakat a Díjfejezethez kapcsolódó összefoglaló indokolás **Üzleti titok** alapján állapítottam meg.

264. A Díjfejezet vonatkozó fejezete 20.1 alpontjában szereplő díjat a Díjfejezethez kapcsolódó összefoglaló indokolás 1. pontjában foglaltak alapján állapítottam meg.

265. A Díjfejezet 5.1.3, 6.1.3, 7.1.3, 8.1.3, 9.1.3, 10.1.3. és 11.1.3 alpontjait és díjait jelen határozat 116.c). pontjában foglalt indokolás értelmében töröltem.

266. A Díjfejezet 15.1.1 és 16.1.1. alpontjait és díjait az alábbiakra való tekintettel töröltem:

A Magyar Telekom a Kérelem Mellékleteként beadott referenciaajánlat-tervezet 3. Mellékletének XX. pontjában (a további kiegészítő szolgáltatások felsorolásának), illetve sem a 2. sz. beadvány, sem a 3. sz. beadvány, sem pedig a 4. sz. beadvány részét képező módosított referenciaajánlat-tervezet 3. Mellékletének XXII. fejezetében (További kiegészítő szolgáltatások) – amely a korábbi XX. pont átszámozása folytán kapott új sorszámozást – nem tüntette fel a Nyilvántartásokból Való Információszoolgáltatást, mint „További Kiegészítő Szolgáltatást”. Továbbá a Törzsszöveg II.2.4.1. pontja (A MARUO tárgyi hatálya) alatti felsorolásban, valamint a Kiegészítő Szolgáltatásnak az 1. Mellékletben szereplő meghatározásában sem szerepel e szolgáltatás, mint kiegészítő szolgáltatás.

A 3.a. piaci határozat I.D.8.1. és a 3.b. piaci határozat I.D.5.1. pontja tartalmazza ugyan a Kötelezett Szolgáltató információszoolgáltatási kötelezettségét, így magát az információszoolgáltatást, a kábelhely megosztás megvalósíthatóságával kapcsolatosan,

ugyanakkor a nyilvántartási rendszerekből történő lekérdezés költségét a Kötelezett Szolgáltató a 3.a. piaci határozat rendelkező rész I. sz. melléklet (6) pontja alapján csak abban az esetben számíthatja fel, ha igazolja, hogy az adott nyilvántartási rendszer csak és kizárólag az adott kiegészítő szolgáltatás – jelen esetben ez a kábelhely megosztás – nyújtása érdekében került kialakításra, az más folyamatok kiszolgáltatásában (pl. kiskereskedelmi folyamatok) kiszolgáltatásában nem vesz részt. Megállapítottam ugyanakkor, hogy a Magyar Telekom sem a Kérelemben, sem a 2. sz. beadványban, sem a 3. sz. beadványban, sem pedig a 4. sz. beadványban és annak mellékleteiben nem terjesztett elő arra vonatkozó igazolást, hogy a vonatkozó információs rendszert csak és kizárólag a kábelhely megosztás szolgáltatás nyújtása érdekében alakította ki, ezért igazolás hiányában a „Nyilvántartásokból való Információs szolgáltatás” díját nem tartottam megalapozottnak, ezért töröltem a Díjfejezet 15.1.1 és 16.1.1. alpontjaiból.

267. A Díjfejezet 15.1.3 és 16.1.3, valamint 15.1.6, 16.1.6 és 17.1.6 alpontjait és díjait jelen határozat 116.d). pontjában foglalt indokolás értelmében töröltem.

268. A Díjfejezet 15.1.7, 16.1.7 és 17.1.7. alpontjait és díjait arra való tekintettel töröltem, mivel a Helyszíni Kiszállás a jelen határozat 116.a) pontjában foglalt indokolás értelmében más kiegészítő szolgáltatások nyújtása részeként elvégzett résztevékenység, amelynek költsége az érintett kiegészítő szolgáltatással kapcsolatban érvényesíthető, ugyanakkor mivel a referenciaajánlat a Műszaki Átadás-Átvétel kiegészítő szolgáltatás nélkül kerül jóváhagyásra jelen határozat 116.d) pontjában foglalt indokolás értelmében, így értelemszerűen a Műszaki Átadás-Átvétel. Helyszíni Kiszállás Díj törlése indokolt.

269. A Díjfejezet 19.1.1 alpontját és díját jelen határozat 270. pontjában foglalt részletes indokolás értelmében töröltem, amely jelen Jogosulthoz Rendelt VLAN Kialakítása Interfészen Díj esetében is teljes mértékben alkalmazandó.

270. A Díjfejezet 15.1.10., 16.1.9., 17.1.8. és 19.1.2. alpontjait és díjait az alábbiakra tekintettel töröltem:

A Magyar Telekom a Kérelem Mellékleteként beadott referenciaajánlat-tervezet 3. Mellékletének XX. pontjában (a további kiegészítő szolgáltatások felsorolásának), illetve sem a 2. sz. beadvány, sem a 3. sz. beadvány, sem pedig a 4. sz. beadvány részét képező módosított referenciaajánlat-tervezet 3. Mellékletének XXII. fejezetében (További kiegészítő szolgáltatások) – amely a korábbi XX. pont átszámozása folytán kapott új sorszámozást – nem tüntette fel a 'Nyilvántartásba Vétel'-t, mint „További Kiegészítő Szolgáltatást”. Továbbá a Törzsszöveg II.2.4.1. pontja (A MARUO tárgyi hatálya) alatti felsorolásban, valamint a Kiegészítő Szolgáltatásnak az 1. Mellékletben szereplő meghatározásában sem szerepel e szolgáltatás, mint kiegészítő szolgáltatás.

Ugyanakkor a 'Nyilvántartásba Vétel' nem tekinthető sem a megajánlott alap- és felhordóhálózati szolgáltatások, sem a 3.a. piaci határozat I.D.9.1. pontja valamint a 3.b. piaci határozat D.6.1. pontja szerinti, nélkülözhetetlenséget bizonyító indokolás nélkül is alkalmazható kiegészítő szolgáltatások, sem a 3.a. piaci határozat I.D.9.2. a) pontja valamint a 3.b. piaci határozat I.D.6.2. a) pontja szerinti nélkülözhetetlenség bizonyítása miatt alkalmazható kiegészítő szolgáltatás részeként elvégzett tevékenységnek, mivel az alap- és felhordóhálózati szolgáltatások a 3.a. és 3.b. piaci határozatok I.D.1 pontjában rögzített tartalommal bírnak, a nélkülözhetetlenséget bizonyító indokolás nélkül is alkalmazható kiegészítő szolgáltatások pedig a 3.a. piaci határozat rendelkező rész II. sz. Melléklete alapján teljesen egyértelmű definícióval és tartalommal bírnak,



nélkülözhetetlenség bizonyítása miatt alkalmazható kiegészítő szolgáltatás pedig nem került jóváhagyásra jelen referenciaajánlat során.

Mindezek alapján nem állapítható meg egyértelműen, hogy a Magyar Telekom a referenciaajánlatban kiegészítő szolgáltatásként kívánta-e felajánlani a 'Nyilvántartásba Vétel'-t a Jogosult Szolgáltatók részére. Ugyanakkor a 'Nyilvántartásba Vétel' a fentiek alapján csak, mint kiegészítő szolgáltatás lenne értelmezhető a Díjfejezetben való szerepeltetése okán.

A 3.a. piaci határozat rendelkező részének I.D.9.1. pontja és a 3.b. piaci határozat rendelkező részének I.D.6.1. pontja tartalmazza azon kiegészítő szolgáltatásokat, melyeket – ha az a hálózatában értelmezhető – a Kötelezett Szolgáltató referenciaajánlatában kialakíthat. Megállapítottam, hogy a piaci határozatok e rendelkezései a 'Nyilvántartásba Vétel'-t nem tartalmazzák. Megvizsgáltam ezt követően, hogy – a piaci határozatoknak a 3. Melléklet XXII. fejezet g) pontjának törléséhez fűzött részletes indokolásban idézett rendelkezéseire figyelemmel – a fent felsorolt szolgáltatásokhoz benyújtott-e a Magyar Telekom a 3.a. piaci határozat rendelkező részének I.D.9.2. a) pontja, illetve a 3.b. piaci határozat rendelkező részének I.D.6.2. a) pontja szerinti műszaki indokolást. Megállapítottam, hogy a 3.a. piaci határozat rendelkező részének I.D.9.1. pontjában, illetve a 3.b. piaci határozat rendelkező részének I.D.6.1. pontjában fel nem sorolt 'Nyilvántartásba Vétel' műszaki indoklását a Kérelem nem tartalmazta.

Figyelemmel a fentiekben rögzített ellentmondásokra, valamint a 3. Melléklet XXII. fejezet g) pontjának törléséhez fűzött részletes indokolásban kifejtettekre, miszerint az eljárást megindító Kérélemmel (illetve az annak részét képező referenciaajánlat-tervezettel) együtt benyújtani elmulasztott műszaki indokolás utóbb, az eljárás során nem pótolható, a 3.a. piaci határozat rendelkező részének I.D.9.2. a) pontjában, illetve a 3.b. piaci határozat rendelkező részének I.D.6.2. a) pontjában foglaltak alapján a 'Nyilvántartásba Vétel' nélkül hagytam jóvá a referenciaajánlatot, és mindezekre tekintettel töröltem a 3. Melléklet XXIII. h), a Nyilvántartásba Vétel Díjat.

271. A Díjfejezet 17.1.1 és 18.1.1 alpontjait és díjait jelen határozat 270. pontjában foglalt részletes indokolás értelmében töröltem amely jelen Nyilvántartásokból Való információszolgáltatás Díjak esetében is teljes mértékben alkalmazandó.
272. A Díjfejezet 18.1.2., alpontját és díját jelen határozat 270. pontjában foglalt részletes indokolás értelmében töröltem, amely jelen DWDM Nyilvántartásba Vétel Díj esetében is teljes mértékben alkalmazandó.
273. A Díjfejezet vonatkozó fejezetei 12.4 alpontja és díjai az módosulását a következők indokolják **Üzleti titok**.
274. A Díjfejezet fejezeteinek újraszámozását a Díjfejezet alpontjainak jelen határozat korábbi pontjaiban történő törlése indokolta.
275. A Díjfejezet 16. pontja kiegészítését a következők indokolják **Üzleti titok**.
276. A 7. Melléklet III.4.3.1. pontja tartalmazza a Bankgarancia nyújtásának szabályait. A III. 4.3.1. pont első mondatának szövegezése alapján a Szerződések hatályba lépésének időpontjától számítandó az az első 6 hónapos időtartam, melynek leteltét követően vizsgálandó az állítandó Bankgarancia mértéke. A Szerződés fogalmába ugyanakkor – az 1. Mellékletben írt definíció alapján – beletartozik az Átengedési Keretszerződés is, mely alapján a MARUO szerinti szolgáltatás nyújtására (és így díjak kiszámlázására) nem került sor. Mivel előfordulhat, hogy az

Átengedési Keretszerződés megkötését követően több hónappal kerül csak sor az első Egyedi Szerződések megkötésére, ezért pontosítottam a III.4.3.1. pont első mondatát akként, hogy az Egyedi Szerződések közül az elsőként létrejött szerződés megkötése napjától számítandó e 6 hónapos időszak. Ugyanezen pont második mondata tévesen csak egy Szerződésre utal, mely egyrészt módosítandó a fentiekre tekintettel „Egyedi Szerződésre”, másrészt egy szerződés helyett valamennyi, az első Egyedi Szerződés megkötése napjától számított 6 hónapos időtartam alatt megkötött Egyedi Szerződés alapján ezen időszakban igénybe vett szolgáltatás után – a megelőző 3 hónapban kiszámlázott - havidíj összege figyelembe veendő a Bankgarancia mértéke megállapításánál. A Magyar Telekom által az Egyedi Szerződés alapján nyújtott Kiegészítő Szolgáltatások egyszeri díjainak figyelembe vételét kizártam a Bankgarancia mértékének megállapításakor, mivel azok – a MARUO egyéb rendelkezései, így különösen az 5.A. és 5.B. Melléklet alapján – olyan, az Egyedi Szerződés tárgyát képező Kiegészítő Szolgáltatások után fizetendő díjak, amelyeket az Egyedi Szerződés megkötését követően egy alkalommal nyújt a Magyar Telekom, a továbbiakban, az Egyedi Szerződés fennállta alatt viszont nem (pl. Hordozott Szám Beállítás). Mivel ilyen jogcímen fizetési kötelezettsége a hatályos szerződések alapján, azok fennálltánál időtartama alatt nem keletkezik a Jogosultnak, ezért annak összege erejéig indokolatlan lenne - a jövőbeli követelések biztosítékaként - Bankgaranciát követelnie.

277. A 7. Melléklet III.4.3.2. pontjának szövege szerint a Bankgarancia - elvárt tartalmi elemeket magában foglaló - szöveg mintáját a 7. Melléklet III. Bankgarancia minta pontja tartalmazza, ugyanakkor e Melléklet Bankgarancia mintát nem tartalmaz, ezért az arra utaló szövegezést töröltem.

Tekintettel a 7. Melléklet III.4.3.1. pontjában írtakra, a Magyar Telekom állapítja meg, hogy felhívja-e a Jogosultat Bankgarancia állítására, és annak összegét is a Magyar Telekom közli a Jogosulttal. Annak érdekében, hogy a Jogosult tudomást szerezzen arról, hogy a Magyar Telekom kér-e és ha igen, milyen összegű Bankgaranciát, szükséges, hogy a Magyar Telekom erre vonatkozó nyilatkozatát a Jogosult kézhez vegye, továbbá megfelelő határidő biztosítása szükséges a Bankgarancia benyújtására. Szükséges ezzel összefüggésben annak kizárása is, hogy a Magyar Telekom a Bankgarancia nyújtásának elmaradásával összefüggésben bármely, a referenciaajánlat-tervezetben meghatározott jogkövetkezményt alkalmazhasson a Jogosulttal szemben abban az esetben, ha a III.4.3.1. szerinti nyilatkozatot a Jogosult nem vette kézhez, illetve a Bankgarancia benyújtására irányadó határidő nem telt még le. Mindezekre figyelemmel a rendelkező részben foglaltak szerint a 7. Melléklet III.4.3.2. pontja szövegének törlése mellett a Bankgarancia nyújtásának fentiek szerinti részletszabályaival kiegészítettem a referenciaajánlat-tervezet e pontjának szövegét.

278. A 7. Melléklet III.4.3.7. pontja tartalmazza a Bankgarancia lehívásának szabályait. E pont szövege valamennyi, a referenciaajánlat-tervezet szövegében rendkívüli felmondásra okot adó körülményként meghatározott esetre biztosítja a lehívást. Ugyanakkor a Törzsszöveg VI.13.3. pontjában meghatározott felmondási okok között szerepelnek olyan körülmények, amikor a felmondás nem szükségszerűen azonnali hatályú és egyébként a felmondásra okot adó körülmény nem áll összefüggésben azzal, hogy mennyiben biztosított a Magyar Telekom által a Jogosult számára a felmondásra kerülő Egyedi Szerződés(ek) alapján megfizetendő összeg. Az egyik ilyen körülmény, ha a Jogosult a végelszámolását határozza el, amelynek oka nem a fizetéseképtelenség, hanem a tevékenység befejezését határozza el a Jogosult. A másik ilyen körülmény az, ha a Jogosult már nem minősül elektronikus hírközlési szolgáltatónak: ez a magatartása önmagában nem szerződésszegő magatartás, és pusztán e tény nem áll összefüggésben a fizetőképességével, és így a díjak megtérülésével. Mindezekre figyelemmel a Bankgarancia lehívására okot adó esetek közül - a 7. Melléklet III.4.3.7. pontja szövegének a

rendekező részben foglaltak szerinti kiegészítésével – kizártam a Törzsszöveg VI.13.3. d) és e) pontjában meghatározott eseteket.

**Az Átengedési Keretszerződés minta vonatkozásában:**

279. Az 1. Melléklet tartalmazza az „Előfizetői Szolgáltatást Nyújtó Szolgáltató” kifejezést és annak definícióját. Az Átengedési Keretszerződés minta 1.3.2. pontjának szövege tartalmilag a Jogosulttal nagykereskedelmi jogviszonyban álló „harmadik elektronikus hírközlési szolgáltatóra” utal, mely kifejezés helyett (a referenciaajánlat-tervezet szövegének egységessége és a rendelkezések egyértelműsége érdekében) a referenciaajánlat-tervezetben egyébként definiált „Előfizetői Szolgáltatást Nyújtó Szolgáltató” kifejezést szükséges alkalmazni. Minderre tekintettel megfelelően módosítottam az Átengedési Keretszerződés minta 1.3.2. pontjának szövegét.
280. A piaci határozatok rendekező részei I.B.4. pontja alapján a szolgáltatási szint megállapodást a hálózati szerződésnek kell tartalmaznia. A referenciaajánlat-tervezet 4.D. Melléklete tartalmazza a piaci határozatok szerinti szolgáltatási szint megállapodásra vonatkozó rendelkezéseket, ideértve pl. a teljesítménymutatókat is. A piaci határozatokban foglaltaknak való megfelelés érdekében a szolgáltatási szint megállapodást az Egyedi Szerződés részévé kell tenni. Mindezekre figyelemmel az Átengedési Keretszerződésben csak arra szerepelhet utalás, hogy az annak alapján létrejövő Egyedi Szerződésben kell a feleknek a szolgáltatási szint megállapodásra vonatkozó rendelkezéseket is rögzíteni, akár a MARUO 4.D. Melléklet rendelkezésire való utalással, akár a megállapodás rendelkezéseinek az Egyedi Szerződésben való feltüntetésével, Mindezek alapján, a rendekező részben foglaltak szerint pontosítottam és kiegészítettem az Átengedési Keretszerződés minta 2. pontjának első bekezdését akként, hogy a teljesítménymutatókra (melyek az Átengedési Keretszerződés rendelkezései tekintetében nem, csak az annak alapján létrejövő Egyedi Szerződések körében értelmezhetők), valamint a 4.D. Mellékletre való utalást (mely tartalmánál fogva csak az Egyedi Szerződés alapján létrejövő jogviszonyra, illetve azonos Szolgáltatások tárgyában létrejövő jogviszonyokra nézve tartalmazhat rendelkezést) töröltem a 2. pont szövegéből, ugyanakkor a 2. pont szövegét kiegészítettem azzal, hogy az Egyedi Szerződésnek kell tartalmazni a szolgáltatási szint megállapodásra vonatkozó rendelkezéseket (ideértve a teljesítménymutatókat is).
281. Az Átengedési Keretszerződés minta 3.2.2. pontja kizárja a Magyar Telekom felelősségét a Jogosult által nyújtott előfizetői vagy hálózati szolgáltatások vonatkozásában, továbbá rögzíti, hogy nem felel a Jogosult Szolgáltatóval szerződéses jogviszonyban lévő szolgáltatónak vagy Előfizetőnek a Jogosult által nyújtott szolgáltatással okozott károkért. Bár a Szolgáltatás(ok) Jogosult részére való szerződésszerű teljesítése közvetlenül kihathat a Jogosult Szolgáltató által az Előfizetőnek nyújtott előfizetői szolgáltatás minőségére, ugyanakkor – a címben foglaltakkal ellentétben – nem rendelkezik arról e pont, hogy egyébként a Jogosult irányában milyen felelőssége áll fenn a Magyar Telekomnak a Szolgáltatás nyújtása körében, és az egyértelmű rendelkezés hiánya a Magyar Telekomnak a Szolgáltatás teljesítéséért fennálló felelőssége értelmezését megnehezítheti. Mivel az Átengedési Keretszerződés minta 12. pontja tartalmazza a szerződésszegésre és a jogkövetkezményeire vonatkozó rendelkezéseket, valamint az Átengedési Keretszerződés részét képező szolgáltatási szint megállapodás rendelkezései a MARUO 4.D. Mellékletben kerültek rögzítésre, elegendő e pontra, illetve a szolgáltatási szint megállapodásra hivatkozni a szövegben. Minderre tekintettel kiegészítettem a rendekező részben foglaltak szerint az Átengedési Keretszerződés minta 3.2.2. pontját, egyértelműsítve, hogy a Szolgáltatás Jogosult részére való szerződésszerű teljesítéséért a Magyar Telekomnak fennáll a felelőssége.

282. Az Átengedési Keretszerződés 8. pontja alapján a MARUO 5.C. Mellékletben foglaltak irányadók a titoktartásra és az adatkezelésre, de az ott írtakat ehelyütt, 8.1. és 8.2. pont alatt kiegészíti az Átengedési Keretszerződés minta. A 8.1. pont tartalma ugyanakkor bármilyen, a Magyar Telekom által a MARUO hatálya alatt köthető Szerződés alapján létrejövő jogviszonyra irányadó lehet, ezért az e pontban foglaltakat a MARUO 5.C. Mellékletben indokolt szerepeltetni. Ennek megfelelően töröltem a rendelkező részben írtak szerint a 8.1. pontban foglaltakat, ugyanakkor a rendelkező részben foglaltaknak megfelelően az 5.C. Mellékletet az e szövegrészben foglaltakkal kiegészítettem.
283. Az Átengedési Keretszerződés minta 12. pontja alatti 12.1. alpont a késedelemi kötbér, illetve a minőségi kötbér fizetésével kapcsolatos szabályokat tartalmazza. A piaci határozatok rendelkező részeinek I.B.4. pontja alapján a Kötelezett Szolgáltató a hálózati szerződésben köteles megállapodni a Jogosult Szolgáltatóval a Kötelezett Szolgáltató által a hálózati szerződés alapján nyújtott szolgáltatások vonatkozásában a szolgáltatási színtről („szolgáltatási szint megállapodás”, SLA). A szolgáltatási szint megállapodás keretében rendelkezni kell egyebek mellett a piaci határozatok rendelkező része I.B.3. pontjának megfelelően meghatározott teljesítménymutatókról és vállalt minőségi szintekről, valamint a Kötelezett Szolgáltató által a Jogosult Szolgáltató részére fizetendő, a Jogosult Szolgáltatót a piaci határozatok rendelkező részei I.B.3 pontja szerint vállalt minőségi szintek be nem tartása esetén megillető kötbér (SLG) mértékéről. A kötbér megfizetésének szabályait a szolgáltatási szint megállapodás rögzíti, melynek rendelkezéseit a MARUO 4.D. Melléklet tartalmazza, és amely rendelkezések az Egyedi Szerződés minta 2. pontjának a jelen határozat rendelkező részében megállapított szövegezése folytán az Egyedi Szerződés részét képezik (figyelemmel a fenti 280. pontban kifejtettekre is). Mivel a Magyar Telekom által fizetendő késedelemi kötbér, illetve minőségi kötbér fizetésével kapcsolatos szabályokat Egyedi Szerződésben kell a feleknek rögzíteni, ezért a teljes – kizárólag a kötbér megfizetésével kapcsolatos szabályokat tartalmazó, a 12.1.1. és a 12.1.2. pontot magában foglaló - 12.1. pontot töröltem. Ezen túlmenően a rendelkező részben foglaltak szerint a Törzsszövegnek a szerződésszegésre és annak jogkövetkezményeire vonatkozó pontjára történő, a 12. pont első mondatában szereplő hivatkozást VI.11. pontról VI.10. pontra javítottam, mivel helyes e sorszámú pont tartalmazza ezen rendelkezéseket.
284. A referenciaajánlat-tervezet szövegében szereplő sorszámozások a Kérelem Mellékleteként benyújtott referenciaajánlat-tervezet szövegében szereplő számozáshoz képest részben módosultak a referenciaajánlat-tervezet szövegének az eljárás során (a Magyar Telekom beadványaival) történt módosítása, illetve a jelen határozatban foglalt rendelkezések folytán. Mindezekre tekintettel az Átengedési Keretszerződésben szereplő egyes, a referenciaajánlat-tervezet más részeire, illetve az Átengedési Keretszerződés más pontjaira való hivatkozásokat megvizsgáltam és a módosuló sorszámozásokra figyelemmel szükség szerint, a rendelkező részben foglaltak szerint pontosítottam. Az Átengedési Keretszerződés minta 10.2.3. pontja szövegében a Törzsszöveg a „VI.13.3.1.” és a „VI.13.3.2.” pontra való hivatkozás törlésre kerül, mivel a jelen határozattal jóváhagyott, illetve megállapított referenciaajánlat Törzsszövege vis maiorra hivatkozást, utalást csak a VI.8.2. pontjában tartalmaz.

**Az Egyedi Szerződés minta vonatkozásában:**

285. Az Egyedi Szerződés minta 1.2.1. pontjának második bekezdése – az Átengedési Keretszerződés és az Egyedi Szerződés mellett – hivatkozik az Átengedési Szerződésre, de ilyen fogalmat az 1.Melléklet nem tartalmaz, ezért azt töröltem e bekezdés szövegéből.

286. Az 1. Melléklet tartalmazza az „Előfizetői Szolgáltatást Nyújtó Szolgáltató” kifejezést és annak definícióját. Az Egyedi Szerződés minta 1.3. pontjának első bekezdésében tartalmilag a Jogosulttal nagykereskedelmi jogviszonyban álló „harmadik elektronikus hírközlési szolgáltatóra” utal, mely kifejezés helyett (a referenciaajánlat-tervezet szövegének egységessége és a rendelkezések egyértelműsége érdekében) a referenciaajánlat-tervezetben egyébként definiált „Előfizetői Szolgáltatást Nyújtó Szolgáltató” kifejezést szükséges alkalmazni. Minderre tekintettel megfelelően módosítottam az Egyedi Szerződés minta 1.3. pontjának első bekezdését.

287. Az Egyedi Szerződés minta alapján annak 1.3.1. pontjában kellene megjeleníteni a Törzsszöveg II.2.4.1. pontjában felsorolt Kiegészítő Szolgáltatásokat. Ugyanakkor e Kiegészítő Szolgáltatások egy részének nyújtása – a MARUO 5.A. és 5.B. Mellékleteiben foglaltakra figyelemmel - már az Egyedi Szerződés megkötése előtt meg kell történjen (pl. megvalósíthatósági vizsgálatok), míg más része csak az Egyedi Szerződés tárgyát képező Szolgáltatás létesítéséhez kapcsolódik, így azt csak az Egyedi Szerződés megkötésének időpontját követően köteles nyújtani a Magyar Telekom. Mindezekre figyelemmel az 1.3.1. pont a)-f), valamint i) alpontjaiban szereplő azon megoldás, hogy minden, a Törzsszöveg II.2.4.1. pontjában felsorolt Kiegészítő Szolgáltatás itt kerüljön megjelenítésre, részben ellentmond a MARUO szövegének, a szerződéskötési eljárás ott szabályozott menetének, mivel a Kiegészítő Szolgáltatások egy részének az esetleges elvégzése már az Egyedi Szerződés megkötéséig le kell záruljon. Egyebekben pedig – az Egyedi Szerződés megkötése és az Egyedi Szerződés tárgyát képező Szolgáltatás létesítése között megvalósítandó Kiegészítő Szolgáltatásokra eltérő rendelkezéseket szükséges alkalmazni az Egyedi Szerződésben, melynek indokait az Egyedi Szerződés minta új, 1.3.3. pontját megállapító rendelkező részi rendelkezéshez kapcsolódó indokolás tartalmazza.

Mindezekre figyelemmel a rendelkező részben foglaltak szerint töröltem az 1.3.1. pont a)-f), valamint i) alpontjaiban szereplő – az egyes Kiegészítő Szolgáltatásokra, mint az Egyedi Szerződés tárgyát képező szolgáltatásokra – vonatkozó szövegrészeket.

288. Az Egyedi Szerződés minta alapján, annak 1.3.1. pontjában került megjelenítésre a Törzsszöveg II.2.4.1. pontjában felsorolt valamennyi Kiegészítő Szolgáltatás ugyanakkor a Kiegészítő Szolgáltatások egy részének nyújtása – a MARUO 5.A. és 5.B. Mellékleteiben foglaltakra figyelemmel - már az Egyedi Szerződés megkötése előtt meg kell történjen (pl. megvalósíthatósági vizsgálatok), míg más része csak az Egyedi Szerződés tárgyát képező Szolgáltatás létesítéséhez kapcsolódik, (így a Kábel bevezetés helymegosztáshoz, a Kábel átadása hozzáférési link nélkül, vagy a Kábelek telepítése, eltávolítása kábelhely megosztás esetén, a Szakfelügyelet biztosítása, illetve a Hordozott Szám Beállítás), ezért azt csak az Egyedi Szerződés megkötésének időpontját követően köteles nyújtani a Magyar Telekom. Annak érdekében, hogy az Egyedi Szerződés mintában egyértelműen megjelenítésre kerüljön, hogy – a Szerződés tárgyát képező Szolgáltatáson túl \_ - mely Kiegészítő Szolgáltatások szerepelhetnek – a 3. Melléklet, az 5.A. Melléklet és az 5.B. Melléklet rendelkezéseit is figyelembe véve – az Egyedi Szerződésben, ugyanakkor az megfelelően elkülönüljön az Egyedi Szerződés tárgyát képező Alapszolgáltatástól / Felhordó Hálózati Szolgáltatástól/ Kiegészítő Szolgáltatástól, a rendelkező részben foglaltak szerint megállapítottam az Egyedi Szerződés minta új 1.3.3. pontjának szövegét, melyben a Felek kizárólag azt rendezik, hogy e fenti Kiegészítő Szolgáltatások közül melyeket nyújt a Magyar Telekom, valamint rögzíti, hogy egyebekben az Egyedi Szerződés 2-17. pontja lesz ezekre is irányadó.

289. A piaci határozatok rendelkező részei I.B.4. pontja alapján a szolgáltatási szint megállapodást a hálózati szerződésnek kell tartalmaznia. A referenciaajánlat-tervezet 4.D. Melléklete tartalmazza a piaci határozatok szerinti szolgáltatási szint megállapodásra vonatkozó rendelkezéseket,

ideértve pl. a teljesítménymutatókat is. A piaci határozatokban foglaltaknak való megfelelés érdekében a szolgáltatási szint megállapodást az Egyedi Szerződés részévé kell tenni, amely megvalósulhat a szolgáltatási szint megállapodás rendelkezéseinek az Egyedi Szerződésben való megjelenítésével vagy a MARUO 4.D. Mellékletére való utalással. Az Egyedi Szerződés szövegének áttekinthetősége, valamint az Egyedi Szerződés és a MARUO rendelkezései esetleges ellentmondásainak elkerülése érdekében célszerűbb és indokolt a 4.D. Mellékletre történő utalás az Egyedi Szerződés 2. pontjában, mely rendelkezés révén az Egyedi Szerződés részévé válik a MARUO 4.D. Mellékletben szereplő szolgáltatási szint megállapodás. Mindezek alapján, a rendelkező részben foglaltak szerint pontosítottam és kiegészítettem az Egyedi Szerződés minta 2. pontjának első és második bekezdését.

290. Az Egyedi Szerződés minta 2. pontja harmadik bekezdésének szövegében kerül meghatározásra a szerződés tárgyát képező szolgáltatás nyújtása megkezdésének napja. A rendelkezés alapján a felek megállapítják a szerződés szövegében azt a dátumot, amely napon meg kell kezdeni a szolgáltatásnyújtást. Ugyanakkor a szerződéskötésnek a referenciaajánlat-tervezet egyéb rendelkezéseiben (így különösen az 5.A. és 5.B. Mellékletekben) foglalt szabályaira figyelemmel a szerződés Magyar Telekom általi aláírásakor ezen dátum nem, illetve nem szükségszerűen állapítható meg, mivel a szerződésnek a Jogosult általi aláírását követően a Magyar Telekom részére történő kézbesítése napján jön létre a szerződés, és onnantól számítva kell az 5.D. Mellékletben írt határidőn belül megkezdeni a szolgáltatás nyújtását. Mivel pedig e határidőt a referenciaajánlat tartalmazza, a Felek attól nem térhetnek el. Ezért a teljesítés megkezdése csak akként határozható meg az Egyedi Szerződésben, hogy a Felek a szerződés megkötése napjától (melynek dátumát ehelyütt nem rögzítik) számított, az 5.D. Mellékletben írtak szerinti határidőt jelölnek meg a szolgáltatás nyújtása megkezdésének napjaként. Mindezekre figyelemmel a rendelkező részben foglaltak szerint módosítottam az Egyedi Szerződés minta 2. pontja harmadik bekezdésének szövegét.
291. Az Egyedi Szerződés minta 3. pontjának első bekezdése első mondatában a MARUO Törzsrészére történik hivatkozás, ugyanakkor annak megnevezése „Törzsszöveg”, ezért a tévesen használt kifejezés megfelelően módosításra került. A 3. pont első bekezdésének második mondata („*A hivatkozott Mellékletben általános és a jelen szerződés tárgyát képező Szolgáltatás(ok)ra vonatkozóan is tartalmaz előírásokat.*”) nyelvtanilag nem értelmezhető, a felek jogai és kötelezettségei tekintetében rendelkezést nem tartalmaz, ezért azt töröltem.
292. Az Egyedi Szerződés minta 3.3.2. pontja kizárja a Magyar Telekom felelősségét a Jogosult által nyújtott előfizetői vagy hálózati szolgáltatások vonatkozásában, továbbá rögzíti, hogy nem felel a Jogosulttal szerződéses jogviszonyban lévő szolgáltatónak vagy Előfizetőnek a Jogosult által nyújtott szolgáltatással okozott károkért. Bár az Egyedi Szerződés tárgyát képező Szolgáltatás(ok) Jogosult részére való szerződésszerű teljesítése közvetlenül kihathat a Jogosult által az Előfizetőnek nyújtott előfizetői szolgáltatás minőségére, ugyanakkor – a címben foglaltakkal ellentétben – nem rendelkezik arról e pont, hogy egyébként a Jogosult irányában milyen felelőssége áll fenn a Magyar Telekomnak az Egyedi Szerződés teljesítése körében, és az egyértelmű rendelkezés hiánya a Magyar Telekomnak az Egyedi Szerződés teljesítéséért fennálló felelőssége értelmezését megnehezítheti. Mivel az Egyedi Szerződés minta 12. pontja tartalmazza a szerződésszegésre és a jogkövetkezményeire vonatkozó rendelkezéseket, valamint az Egyedi Szerződés részét képező szolgáltatási szint megállapodás rendelkezései a MARUO 4.D. Mellékletben kerültek rögzítésre, elegendő e pontra, illetve a szolgáltatási szint megállapodásra hivatkozni a szövegben. Minderre tekintettel kiegészítettem a rendelkező részben foglaltak szerint az Egyedi Szerződés minta 3.3.2. pontját, egyértelműsítve, hogy az

Egyedi Szerződés tárgyát képező Szolgáltatás(ok) Jogosult részére való szerződésszerű teljesítéséért a Magyar Telekomnak fennáll a felelőssége.

293. Az Egyedi Szerződés minta 8. pontja alapján a MARUO 5.C. Mellékletben foglaltak irányadók a titoktartásra és az adatkezelésre, de az ott írtakat ehelyütt, 8.1. és 8.2. pont alatt kiegészíti az Egyedi Szerződés minta. A 8.1. pont tartalma ugyanakkor bármilyen, a Magyar Telekom által a MARUO hatálya alatt köthető Szerződés alapján létrejövő jogviszonyra irányadó lehet, ezért az e pontban foglaltakat a MARUO 5.C. Mellékletben indokolt szerepeltetni. Ennek megfelelően töröltem a rendelkező részben írtak szerint a 8.1. pontot, ugyanakkor a rendelkező részben foglaltaknak megfelelően a 8.1. pont szövegrészeivel az 5.C. Mellékletet kiegészítettem.
294. A kötbér megfizetésének szabályait a szolgáltatási szint megállapodás rögzíti, melynek rendelkezéseit a MARUO 4.D. Melléklet tartalmazza, és amely rendelkezések az Egyedi Szerződés 2. pontjának a jelen határozat rendelkező részében megállapított szövegezése folytán az Egyedi Szerződés részét képezik. Tekintettel ezen körülményre, és arra, hogy az Egyedi Szerződés minta 12.1.1. és 12.1.2. pontjainak a kötbér összege Jogosult részére való megfizetésének szabályai ellentétesek a MARUO 4.D. Mellékletében szereplő, a szolgáltatási szint megállapodásra vonatkozó rendelkezésekkel, a - kizárólag a kötbér megfizetésével kapcsolatos szabályokat tartalmazó - 12.1.1. és 12.1.2. pontokat magában foglaló 12.1. pontot töröltem. Ezen túlmenően a rendelkező részben foglaltak szerint a Törzsszövegnek a szerződésszegésre és annak jogkövetkezményeire vonatkozó pontjára történő, a 12. pont első mondatában szereplő hivatkozást VI.11. pontról VI.10. pontra javítottam, mivel helyesen e sorszámú pont tartalmazza ezen rendelkezéseket.
295. A referenciaajánlat-tervezet szövegében szereplő sorszámozások a Kérelem Mellékleteként benyújtott referenciaajánlat-tervezet szövegében szereplő számozáshoz képest részben módosultak a referenciaajánlat-tervezet szövegének az eljárás során (a Magyar Telekom beadványaival) történt módosítása, illetve a jelen határozatban foglalt rendelkezések folytán. Mindezekre tekintettel az Egyedi Szerződésben szereplő egyes, a referenciaajánlat-tervezet más részeire való hivatkozásokat megvizsgáltam és a módosuló sorszámokra figyelemmel szükség szerint, a rendelkező részben foglaltak szerint pontosítottam. A szövegben továbbá több helyen a MARUO Törzsrészére történik hivatkozás, ugyanakkor annak megnevezése „Törzsszöveg”, ezért a tévesen használt kifejezés valamennyi előfordulási helyen megfelelően módosításra került. Az Egyedi Szerződés minta 10.2.3. pontja szövegében a Törzsszöveg a „VI.13.3.1.” és a „VI.13.3.2.” pontra való hivatkozás törlésre kerül, mivel a jelen határozattal jóváhagyott, illetve megállapított referenciaajánlat Törzsszövege vis maiorra hivatkozást, utalást csak a VI.8.2. pontjában tartalmaz.

## **2. Függelék vonatkozásában:**

296. A „Szerződéskötés kezdeményezése” munkalapon szereplő csatolandó dokumentumok törlésére a 3.a. piaci határozat rendelkező rész I. D.10.1. és a 3.b. piaci határozat rendelkező része I. D.7. pontjainak való megfelelés érdekében került sor. Ezen pontok pontosan meghatározzák, hogy a Jogosult Szolgáltató szerződés megkötésére vonatkozó ajánlatának mely minimális tartalmi elemekkel kell rendelkeznie ahhoz, hogy a Kötelezett Szolgáltatónak arra érdemben nyilatkoznia kelljen. A 3.a. piaci határozat és a 3.b. piaci határozat e – taxatív – felsorolása nem tartalmazza a Jogosult elektronikus hírközlési szolgáltatásának hatósági nyilvántartásba vételéről szóló értesítés másolatát, továbbá a Jogosult cégekivonatának/vállalkozói igazolványának másolatát. A Kötelezett Szolgáltató a 3.a. piaci határozat és a 3.b. piaci határozat fent megjelölt rendelkezéseire képest nem jelölhet meg további olyan tartalmi elemeket, melyeket a Jogosult

ajánlatának tartalmaznia kellene ahhoz, hogy arra a Kötelezett Szolgáltatónak érdemben válaszolnia kelljen.

297. A 'Szerződéskötés kezdeményezése' munkalap adattartalmának két külön munkalapra történő megbontása és módosítása annak érdekében volt szükséges, hogy minden adat, illetve dokumentum esetében egyértelműen kiderüljön Jogosult Szolgáltató számára, hogy mely adatok megadása szükséges abban az esetben, ha a Jogosult Szolgáltató Keretszerződést, illetve ha Egyedi Szerződést kíván kötni Magyar Telekommal.
298. A 'Réz Érpáras Helyi (AI)hurok Áte' munkalap módosítása annak érdekében volt szükséges, hogy az adatlapon valamennyi, az 5.A, 5.B Mellékletben a szolgáltatás igénybejelentése kapcsán előírt, a Jogosult Szolgáltató által az igénybejelentés során megadandó adat számára legyen felület, és a munkalap ne tartalmazzon olyan oszlopokat, amelyekre vonatkozó információ benyújtása nem szükséges az 5.A és 5.B Melléklet értelmében. Ezáltal biztosítható, hogy a Jogosult számára egyértelmű legyen, mely nyilatkozatok, adatok benyújtása szükséges az igénybejelentés során.
299. A 'GPON Előfizetői Szakasz Áte' munkalap módosítása annak érdekében volt szükséges, hogy az adatlapon valamennyi, az 5.A, 5.B Mellékletben a szolgáltatás igénybejelentése kapcsán előírt, a Jogosult Szolgáltató által az igénybejelentés során megadandó adat számára legyen felület, és a munkalap ne tartalmazzon olyan oszlopokat, amelyekre vonatkozó információ benyújtása nem szükséges az 5.A és 5.B Melléklet értelmében. Ezáltal biztosítható, hogy a Jogosult számára egyértelmű legyen, mely nyilatkozatok, adatok benyújtása szükséges az igénybejelentés során.
300. A 'HFC Előfizetői Szakasz Áte' munkalap módosítása annak érdekében volt szükséges, hogy az adatlapon valamennyi, az 5.A, 5.B Mellékletben a szolgáltatás igénybejelentése kapcsán előírt, a Jogosult Szolgáltató által az igénybejelentés során megadandó adat számára legyen felület, és a munkalap ne tartalmazzon olyan oszlopokat, amelyekre vonatkozó információ benyújtása nem szükséges az 5.A és 5.B Melléklet értelmében. Ezáltal biztosítható, hogy a Jogosult számára egyértelmű legyen, mely nyilatkozatok, adatok benyújtása szükséges az igénybejelentés során.
301. A 'Közeli Bitfolyam Hozzáfé' munkalap módosítása annak érdekében volt szükséges, hogy az adatlapon valamennyi, az 5.A, 5.B Mellékletben a szolgáltatás igénybejelentése kapcsán előírt, a Jogosult Szolgáltató által az igénybejelentés során megadandó adat számára legyen felület, és a munkalap ne tartalmazzon olyan oszlopokat, amelyekre vonatkozó információ benyújtása nem szükséges az 5.A és 5.B Melléklet értelmében. Ezáltal biztosítható, hogy a Jogosult számára egyértelmű legyen, mely nyilatkozatok, adatok benyújtása szükséges az igénybejelentés során.
302. Az 'Országos Bitfolyam Hozzáfé' munkalap módosítása annak érdekében volt szükséges, hogy az adatlapon valamennyi, az 5.A, 5.B Mellékletben a szolgáltatás igénybejelentése kapcsán előírt, a Jogosult Szolgáltató által az igénybejelentés során megadandó adat számára legyen felület, és a munkalap ne tartalmazzon olyan oszlopokat, amelyekre vonatkozó információ benyújtása nem szükséges az 5.A és 5.B Melléklet értelmében. Ezáltal biztosítható, hogy a Jogosult számára egyértelmű legyen, mely nyilatkozatok, adatok benyújtása szükséges az igénybejelentés során.
303. Az 'Előf Hozzáfé Kábelhely Mego' munkalap módosítása annak érdekében volt szükséges, hogy az adatlapon valamennyi, az 5.A, 5.B Mellékletben a szolgáltatás igénybejelentése kapcsán előírt, a Jogosult Szolgáltató által az igénybejelentés során megadandó adat számára legyen felület, és a munkalap ne tartalmazzon olyan oszlopokat, amelyekre vonatkozó információ benyújtása nem szükséges az 5.A és 5.B Melléklet értelmében. Ezáltal biztosítható, hogy a



Jogosult számára egyértelmű legyen, mely nyilatkozatok, adatok benyújtása szükséges az igénybejelentés során.

304. A 'Felhordó H Kábelhely Mego' munkalap módosítása annak érdekében volt szükséges, hogy az adatlapon valamennyi, az 5.A, 5.B Mellékletben a szolgáltatás igénybejelentése kapcsán előírt, a Jogosult Szolgáltató által az igénybejelentés során megadandó adat számára legyen felület, és a munkalap ne tartalmazzon olyan oszlopokat, amelyekre vonatkozó információ benyújtása nem szükséges az 5.A és 5.B Melléklet értelmében. Ezáltal biztosítható, hogy a Jogosult számára egyértelmű legyen, mely nyilatkozatok, adatok benyújtása szükséges az igénybejelentés során.
305. A 'Felhordó H Sötétszál Átengedés' munkalap módosítása annak érdekében volt szükséges, hogy az adatlapon valamennyi, az 5.A, 5.B Mellékletben a szolgáltatás igénybejelentése kapcsán előírt, a Jogosult Szolgáltató által az igénybejelentés során megadandó adat számára legyen felület, és a munkalap ne tartalmazzon olyan oszlopokat, amelyekre vonatkozó információ benyújtása nem szükséges az 5.A és 5.B Melléklet értelmében. Ezáltal biztosítható, hogy a Jogosult számára egyértelmű legyen, mely nyilatkozatok, adatok benyújtása szükséges az igénybejelentés során.
306. A 'Felhordó H Kapacitás' munkalap módosítása annak érdekében volt szükséges, hogy az adatlapon valamennyi, az 5.A, 5.B Mellékletben a szolgáltatás igénybejelentése kapcsán előírt, a Jogosult Szolgáltató által az igénybejelentés során megadandó adat számára legyen felület, és a munkalap ne tartalmazzon olyan oszlopokat, amelyekre vonatkozó információ benyújtása nem szükséges az 5.A és 5.B Melléklet értelmében. Ezáltal biztosítható, hogy a Jogosult számára egyértelmű legyen, mely nyilatkozatok, adatok benyújtása szükséges az igénybejelentés során.
307. A 'Felhordó H Kapacitás' munkalap módosítása annak érdekében volt szükséges, hogy az adatlapon valamennyi, az 5.A, 5.B Mellékletben a szolgáltatás igénybejelentése kapcsán előírt, a Jogosult Szolgáltató által az igénybejelentés során megadandó adat számára legyen felület, és a munkalap ne tartalmazzon olyan oszlopokat, amelyekre vonatkozó információ benyújtása nem szükséges az 5.A és 5.B Melléklet értelmében. Ezáltal biztosítható, hogy a Jogosult számára egyértelmű legyen, mely nyilatkozatok, adatok benyújtása szükséges az igénybejelentés során.
308. A 'Helymegosztás' munkalap módosítása annak érdekében volt szükséges, hogy az adatlapon valamennyi, az 5.A, 5.B Mellékletben a szolgáltatás igénybejelentése kapcsán előírt, a Jogosult Szolgáltató által az igénybejelentés során megadandó adat számára legyen felület, és a munkalap ne tartalmazzon olyan oszlopokat, amelyekre vonatkozó információ benyújtása nem szükséges az 5.A és 5.B Melléklet értelmében. Ezáltal biztosítható, hogy a Jogosult számára egyértelmű legyen, mely nyilatkozatok, adatok benyújtása szükséges az igénybejelentés során.
309. A 'Hozzáférési Link Réz Érpáras' munkalap módosítása annak érdekében volt szükséges, hogy az adatlapon valamennyi, az 5.A, 5.B Mellékletben a szolgáltatás igénybejelentése kapcsán előírt, a Jogosult Szolgáltató által az igénybejelentés során megadandó adat számára legyen felület, és a munkalap ne tartalmazzon olyan oszlopokat, amelyekre vonatkozó információ benyújtása nem szükséges az 5.A és 5.B Melléklet értelmében. Ezáltal biztosítható, hogy a Jogosult számára egyértelmű legyen, mely nyilatkozatok, adatok benyújtása szükséges az igénybejelentés során.
310. A 'Hozzáférési Link KBH, OBH' munkalap módosítása annak érdekében volt szükséges, hogy az adatlapon valamennyi, az 5.A, 5.B Mellékletben a szolgáltatás igénybejelentése kapcsán előírt, a Jogosult Szolgáltató által az igénybejelentés során megadandó adat számára legyen felület, és a munkalap ne tartalmazzon olyan oszlopokat, amelyekre vonatkozó információ benyújtása nem

szükséges az 5.A és 5.B Melléklet értelmében. Ezáltal biztosítható, hogy a Jogosult számára egyértelmű legyen, mely nyilatkozatok, adatok benyújtása szükséges az igénybejelentés során.

Jelen határozat tervezetét PC/7652-13/2018. számon, valamint a referenciaajánlat szövegét 2018. október 26-án, az Eht. 40. § (1) bekezdés c) pontjának megfelelően, az érdekeltekkel folytatott egyeztetés érdekében – a határozattervezet üzleti titkot tartalmazó indokolási megállapításainak megjelölése és titokmentesítése mellett – közzétettem, egyidejűleg a Magyar Telekom részére közvetlenül, észrevételezésre megküldtem a határozattervezet üzleti titkot tartalmazó változatát is.

Az Eht. 40. § (2) bekezdésének megfelelően a határozattervezet közzétételétől számított 20 nap állt rendelkezésre annak véleményezésére, e határidő 2018. november 15-én letelt.

A határozatot az az általános közigazgatási rendtartásról szóló 2016. évi CL törvény (a továbbiakban: **Ákr.**) 80. § (1) bekezdésével összhangban hoztam meg.

A referenciaajánlat hatálybalépéséről az Eht. 67/A. § (4) bekezdése alapján rendelkeztem. A 3.a. piaci határozat rendelkező része I.C. pontja, illetve a 3.b. piaci határozat rendelkező része I.C. pontja alapján az Elnök által jóváhagyott vagy megállapított alapszolgáltatásokra, felhordó hálózati szolgáltatásokra és kiegészítő szolgáltatásokra vonatkozó díjak a piaci határozatok rendelkező része I. A) pontjában, az átláthatóság keretében előírt és benyújtott referenciaajánlatok jóváhagyásáról vagy tartalmának megállapításáról szóló határozat közlését követő hó első napjától lépnek hatályba. Tekintettel arra, hogy az alapszolgáltatásokra, felhordó hálózati szolgáltatásokra és kiegészítő szolgáltatásokra vonatkozó díjak alkalmazásának megkezdése nem választható el az Elnök által jelen határozattal jóváhagyott, illetve megállapított referenciaajánlat egyéb tartalmától (amelyek az alapszolgáltatások, felhordó hálózati szolgáltatások és kiegészítő szolgáltatások nyújtásával, az e tárgyban kötendő szerződésekkel kapcsolatos szabályokat rögzítik), így a referenciaajánlat és a díjak egy időpontban történő hatályba lépése indokolt és szükséges. Figyelemmel a piaci határozatok fent idézett rendelkezésére, valamint a jelen határozat közlésének időpontjára, a határozat közlését követő hónap első napját, azaz 2019. január 1-jét jelöltem meg a referenciaajánlat hatályba lépésének időpontjaként.

A Magyar Telekom – a Kérelmével igazoltan - jelen eljárás lefolytatásáért 750 000 Ft összegű igazgatási szolgáltatási díjat fizetett meg. Tekintettel arra, hogy az eljárás során az igazgatási szolgáltatási díjon kívül más eljárási költség nem merült fel, az Ákr. 81. § (1) bekezdése alapján jelen határozatban az eljárási költség megállapításáról és viseléséről nem rendelkeztem.

Jelen határozat és a referenciaajánlat az Eht. 67/A. § (4) bekezdése alapján a Hatóság internetes oldalán kerül közzétételre.

A referenciaajánlat Magyar Telekom általi nyilvánosságra hozataláról történő rendelkezés az Eht. 67/A § (4) bekezdésén alapul.

A jogorvoslattal kapcsolatos tájékoztatás az Ákr. 114. §-án, a közigazgatási perrendtartásról szóló 2017. évi I. törvény (továbbiakban: „Kp.”) 13. § (11) bekezdésén, a 39. § (1) és (6) bekezdésén, a 48. § (1) bekezdésének I) pontján, 50. §-án, a 77. § (2) bekezdésén, továbbá a Kp. 29. § (1) bekezdésére figyelemmel a polgári perrendtartásról szóló 2016. évi CXXX. törvény 608. §-án, valamint az E-ügyintézési tv. 9. § (1) bekezdésén alapul.



Budapest, 2018. „...”

P.H.

**dr. Karas Monika**

a Nemzeti Média- és Hírközlési Hatóság elnöke